



CATALOGUE



KATALOG



TERMÉKKATALÓGUS



KATALOG



КАТАЛОГ

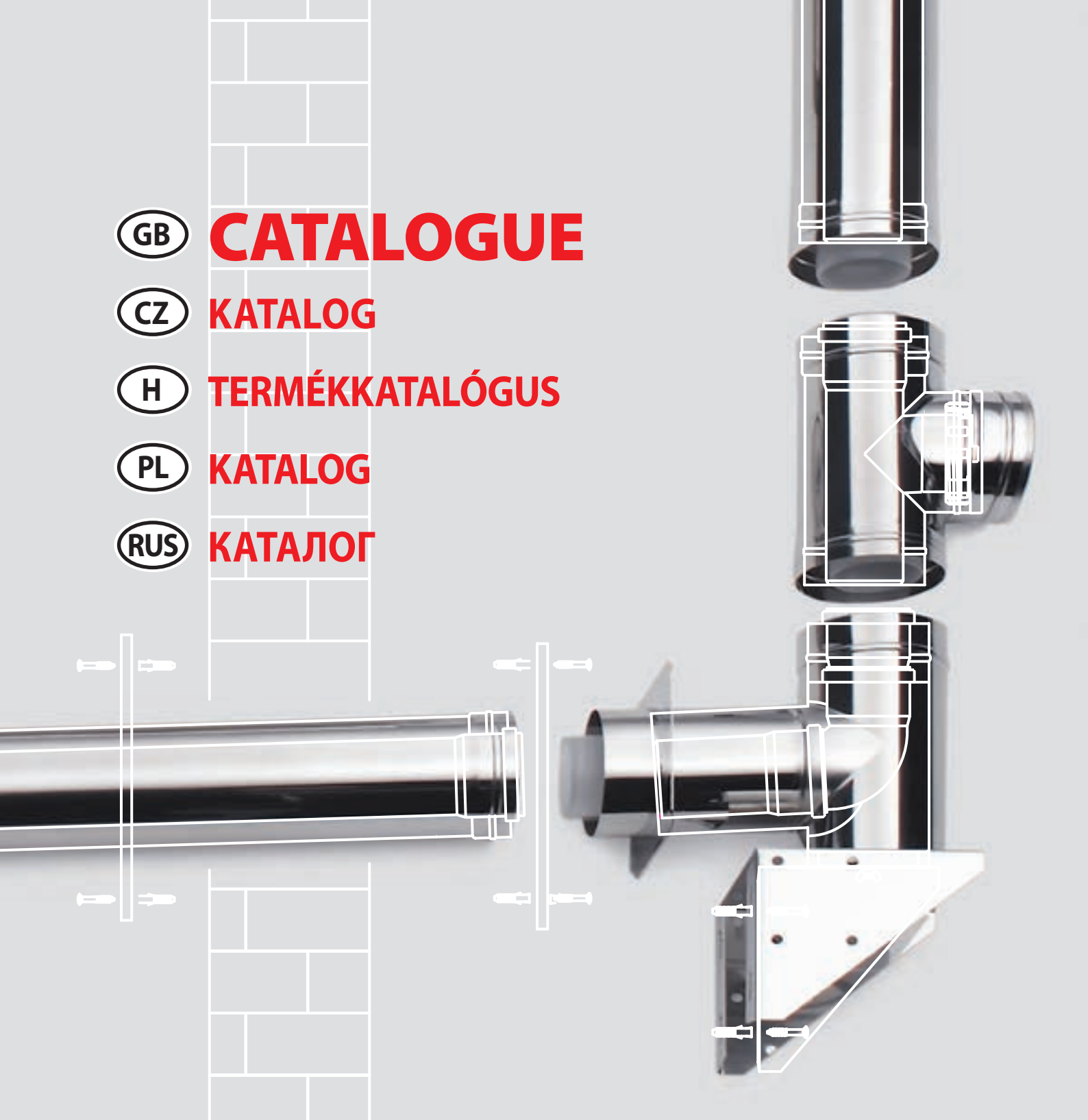

По вопросам продаж и поддержки обращайтесь:

Архангельск (8182)63-90-72

Астана +7(7172)727-132

Белгород (4722)40-23-64

Брянск (4832)59-03-52

Владивосток (423)249-28-31

Волгоград (844)278-03-48

Вологда (8172)26-41-59

Воронеж (473)204-51-73

Екатеринбург (343)384-55-89

Иваново (4932)77-34-06

Ижевск (3412)26-03-58

Казань (843)206-01-48

Калининград (4012)72-03-81 Калуга

(4842)92-23-67

Кемерово (3842)65-04-62

Киров (8332)68-02-04

Краснодар (861)203-40-90

Красноярск (391)204-63-61

Курск (4712)77-13-04

Липецк (4742)52-20-81

Магнитогорск (3519)55-03-13

Москва (495)268-04-70

Мурманск (8152)59-64-93

Набережные Челны (8552)20-53-41

Нижний Новгород (831)429-08-12

Новокузнецк (3843)20-46-81

Новосибирск (383)227-86-73

Орел (4862)44-53-42

Оренбург (3532)37-68-04

Пенза (8412)22-31-16

Пермь (342)205-81-47

Ростов-на-Дону (863)308-18-15

Рязань (4912)46-61-64

Самара (846)206-03-16

Санкт-Петербург (812)309-46-40

Саратов (845)249-38-78

Смоленск (4812)29-41-54

Сочи (862)225-72-31

Ставрополь (8652)20-65-13

Тверь (4822)63-31-35

Томск (3822)98-41-53

Тула (4872)74-02-29

Тюмень (3452)66-21-18

Ульяновск (8422)24-23-59

Уфа (347)229-48-12

Челябинск (351)202-03-61

Череповец (8202)49-02-64

Ярославль (4852)69-52-93

Единый адрес: erb@nt-rt.ru Веб-сайт: <http://enbra.nt-rt.ru/>



a | m e v a[®]

The widest assortment of gas flue system components

Index of contents

Gas flue system ALMEVA	Basic system characteristics	8	ALMEVA
	Summary of sub-systems and their elements	9	
	Marking system elements	10	
	Material	11	
Rigid gas flue system (STARR) PPH / transparent DN 60 – 315 mm	System structure	28	STARR
	Assembly instructions	29-30	
	System elements	31-44	
Flexible gas flue system (FLEX) PPH DN 60 – 200 mm	System structure	46	FLEX
	Assembly instructions	47-49	
	System elements	50-53	
Internal concentric air-gas flue system (LIK) PPH/PPH white DN 60/100-80/125 mm	System structure	54	LIK
	Assembly instructions	55	
	System elements	56-63	
Internal concentric air-gas flue system (LIL, LIB) LIL – PPH / stainless steel – white powder coated LIB – PPH / stainless steel DN 60/100 – DN 200/300 mm	System structure LIL	64	LIL
	Assembly instructions LIL	65	
	System structure LIB	66	
	Assembly instructions LIB	67	
	System elements LIL/LIB	68-77	
External concentric air-gas flue system (LAB, LAL) LAB – PPH / stainless steel LAL – PPH / stainless steel – white powder coated DN 60/100 – DN 200/300 mm	System structure LAB	78	LAB
	Assembly instructions LAB	79	
	System structure LAL	80	
	Assembly instructions LAL	81	
	System elements LAB/LAL	82-87	
	Assembly instructions LAB/LAL	88-90	
External concentric air-gas flue system (LAC, LAM) LAC – PPH / copper LAM – PPH / stainless steel – matt DN 60/100 – DN 110/160 mm	System structure LAC	92	LAC
	Assembly instructions LAC	93	
	System structure LAM	94	
	Assembly instructions LAM	95	
	System elements LAC/LAM	96-100	
	Assembly instructions LAC/LAM	101-102	
Gas flue system for appliances not dependent on air combustion in a room (LAS) PPH / transparent – Variation 1 PPH / stain. steel – white powder coated or PPH / stain. steel – Variation 2 DN 80 – 315 with branch 87° DN 60 – 250 mm – Variation 1 DN 80/125 – 200/300 with branch 87° DN 60/100 and 80/125 mm – Variation 2	System structure Variation 1	104	LAS
	System elements Variation 1	105-106	
	System structure Variation 2	107	
	System elements Variation 2	108-109	
Gas flue system for appliances connected to cascade (CAS) PPH / transparent DN 80 – 315 with branch 45°, 87° DN 60 – 250 mm	System structure	110	CAS
	Assembly instructions	111	
	System elements	112-113	
Accessories (ZUB)	System elements	114-121	ZUB
Other information (SI)	Declaration of performance	122-124	SI

Obsah

ALMEVA	Plastový systém odkouření ALMEVA	Základní charakteristiky systému Přehled dílčích systémů a jejich prvků Označování prvků systému Materiál	12 13 14 15
STARR	Pevný systém odkouření (STARR) PPH / transparentní DN 60 – 315 mm	Skladba systému Montážní pokyny Prvky systému	28 29-30 31-44
FLEX	Flexibilní systém odkouření (FLEX) PPH DN 60 – 200 mm	Skladba systému Montážní pokyny Prvky systému	46 47-49 50-53
LIK	Vnitřní koncentrický vzducho-spalinový systém (LIK) PPH/PPH bílý DN 60/100-80/125 mm	Skladba systému Montážní pokyny Prvky systému	54 55 56-63
LIL	Vnitřní koncentrický vzducho-spalinový systém (LIL, LIB) LIL – PPH / nerez – bílý komaxit LIB – PPH / nerez DN 60/100 – DN 200/300 mm	Skladba systému LIL Montážní pokyny LIL	64 65
LIB		Skladba systému LIB Montážní pokyny LIB Prvky systému LIL/LIB	66 67 68-77
LAB	Venkovní koncentrický vzducho-spalinový systém (LAB, LAL) LAB – PPH / nerez LAL – PPH / nerez – bílý komaxit DN 60/100 – DN 200/300 mm	Skladba systému LAB Montážní pokyny LAB	78 79
LAL		Skladba systému LAL Montážní pokyny LAL Prvky systému LAB/LAL Montážní pokyny LAB/LAL	80 81 82-87 88-90
LAC	Venkovní koncentrický vzducho-spalinový systém (LAC, LAM) LAC – PPH / měď LAM – PPH / nerez – mat DN 60/100 – NW 110/160 mm	Skladba systému LAC Montážní pokyny LAC	92 93
LAM		Skladba systému LAM Montážní pokyny LAM Prvky systému LAC/LAM Montážní pokyny LAC/LAM	94 95 96-100 101-102
LAS	Spalinový systém pro spotřebiče nezávislé na spalování vzduchu z místnosti (LAS) PPH / transparentní – Varianta 1 PPH / nerez – bílý komaxit nebo PPH / nerez – Varianta 2 DN 80 – 315 s odbočkami 87° DN 60 – 250 mm – Varianta 1 DN 80/125 – 200/300 s odbočkami 87° DN 60/100 a 80/125 mm – Varianta 2	Skladba systému – Varianta 1 Prvky systému – Varianta 1 Skladba systému – Varianta 2 Prvky systému – Varianta 2	104 105-106 107 108-109
CAS	Spalinový systém pro spotřebiče zapojené v kaskádě (CAS) PPH / transparentní DN 80 – 315 s odbočkami 45°, 87° DN 60 – 250 mm	Skladba systému Montážní pokyny Prvky systému	110 111 112-113
ZUB	Příslušenství (ZUB)	Prvky příslušenství	114-121
SI	Ostatní informace (SI)	Prohlášení o vlastnostech	125-127

Tartalom

ALMEVA műanyag füstgáz-elvezető rendszer	A rendszer alapvető jellemzői Rendszer és elemek áttekintése Rendszer elemeinek jelölése Anyaga	16 17 18 19	ALMEVA
Merevfalú füstgáz-elvezető rendszer (STARR) PPH / transzparens DN 60 – 315 mm	Rendszer összetétele Szerelési útmutató Rendszer elemei	28 29-30 31-44	STARR
Flexibilis füstgáz-elvezető rendszer (FLEX) PPH DN 60 – 200 mm	Rendszer összetétele Szerelési útmutató Rendszer elemei	46 47-49 50-53	FLEX
Épületen belüli koncentrikus levegő-füstgáz ellenáramú rendszer (LIK) PPH / PPH fehér DN 60/100-80/125 mm	Rendszer összetétele Szerelési útmutató Rendszer elemei	54 55 56-63	LIK
Épületen belüli koncentrikus levegő-füstgáz ellenáramú rendszer (LIL, LIB) LIL – PPH / rozsdamentes acél – fehér komaxit LIB – PPH / rozsdamentes acél (fényezett) DN 60/100 – DN 200/300 mm	Rendszer összetétele LIL Szerelési útmutató LIL Rendszer összetétele LIB Szerelési útmutató LIB Rendszer elemei LIL/LIB	64 65 66 67 68-77	LIL LIB
Kültéri koncentrikus levegő-füstgáz ellenáramú rendszer (LAB) LAB – PPH / rozsdamentes acél (fényezett) LAL – PPH / rozsdamentes acél – fehér komaxit DN 60/100 – DN 200/300 mm	Rendszer összetétele LAB Szerelési útmutató LAB Rendszer összetétele LAL Szerelési útmutató LAL Rendszer elemei LAB/LAL Szerelési útmutató LAB/LAL	78 79 80 81 82-87 88-90	LAB LAL
Kültéri koncentrikus levegő-füstgáz ellenáramú rendszer (LAC, LAM) LAC – PPH / réz LAM – PPH / rozsdamentes acél - matt DN 60/100 – DN 110/160 mm	Rendszer összetétele LAC Szerelési útmutató LAC Rendszer összetétele LAM Szerelési útmutató LAM Rendszer elemei LAC/LAM Szerelési útmutató LAC/LAM	92 93 94 95 96-100 101-102	LAC LAM
Épületen belüli gyűjtőkémény rendszer (LAS) PPH / transzparens – 1. Variáció PPH / rozsdamentes acél – fehér komaxit vagy PPH / rozsdamentes acél – 2. Variáció DN 80 – 315 és 87°-os leágazással DN 60 – 250 mm – 1. Variáció DN 80/125 – 200/300 és 87°-os leágazással DN 60/100 és 80/125 mm – 2. Variáció	Rendszer összetétele – 1. Variáció Rendszer elemei – 1. Variáció Rendszer összetétele – 2. Variáció Rendszer elemei – 2. Variáció	104 105-106 107 108-109	LAS
Kaskád rendszer (CAS) PPH / transzparens DN 80 – 315, 45° és 87°-os leágazással DN 60 – 250 mm	Rendszer összetétele Szerelési útmutató Rendszer elemei	110 111 112-113	CAS
Kiegészítők, tartozékok, elemek (ZUB)	Elemek jegyzéktára	114-121	ZUB
Engedélyek (SI)	Teljesítmény nyilatkozat	128-130	SI

Spis treści

ALMEVA	System odprowadzania spalin z tworzywa ALMEVA	Podstawowa charakterystyka systemu Przegląd systemów częściowych i ich elementów Oznaczenie elementów systemu Materiał	20 21 22 23
STARR	Sztywny system odprowadzania spalin (STARR) PPH / przezroczysty DN 60 – 315 mm	Skład systemu Zalecenia montażowe Elementy systemu	28 29-30 31-44
FLEX	Elastyczny system odprowadzania spalin (FLEX) PPH DN 60 – 200 mm	Skład systemu Zalecenia montażowe Elementy systemu	46 47-49 50-53
LIK	Wewnętrzny koncentryczny system wentylacyjno-spalinowy (LIK) PPH / PPH biały DN 60/100-80/125 mm	Skład systemu Zalecenia montażowe Elementy systemu	54 55 56-63
LIL	Wewnętrzny koncentryczny system wentylacyjno-spalinowy (LIL, LIB) LIL – PPH / stal nierdzewna – biała, malowana proszkowo LIB – PPH / stal nierdzewna DN 60/100 – DN 200/300 mm	Skład systemu LIL Zalecenia montażowe LIL	64 65
LIB		Skład systemu LIB Zalecenia montażowe LIB Elementy systemu LIL/LIB	66 67 68-77
LAB	Zewnętrzny koncentryczny system wentylacyjno-spalinowy (LAB, LAL) LAB – PPH / stal nierdzewna LAL – PPH / stal nierdzewna – biała, malowana proszkowo DN 60/100 – DN 200/300 mm	Skład systemu LAB Zalecenia montażowe LAB	78 79
LAL		Skład systemu LAL Zalecenia montażowe LAL Elementy systemu LAB/LAL Zalecenia montażowe LAB/LAL	80 81 82-87 88-90
LAC	Zewnętrzny koncentryczny system wentylacyjno-spalinowy (LAC, LAM) LAC – PPH / miedź LAM – PPH / stal nierdzewna satyna DN 60/100 – DN 110/160 mm	Skład systemu LAC Zalecenia montażowe LAC	92 93
LAM		Skład systemu LAM Zalecenia montażowe LAM Elementy systemu LAC/LAM Zalecenia montażowe LAC/LAM	94 95 96-100 101-102
LAS	System spalinowy do urządzeń niezależnych od spalania powietrza z pomieszczenia (LAS) PPH / przezroczysty – Wariant 1 PPH / stal nierdzewna – biała, malowana proszkowo lub PPH / stal nierdzewna – Wariant 2 DN 80 – 315 z odgałęzieniami 87° DN 60 – 250 mm – Wariant 1 DN 80/125 – 200/300 z odgałęzieniami 87° DN 60/100 a 80/125 mm – Wariant 2	Skład systemu – Wariant 1 Elementy systemu – Wariant 1 Skład systemu – Wariant 2 Elementy systemu – Wariant 2	104 105-106 107 108-109
CAS	System spalinowy do urządzeń podłączonych do kaskady (CAS) PPH / przezroczysty DN 80 – 315 z odgałęzieniami 45°, 87° DN 60 – 250 mm	Skład systemu Zalecenia montażowe Elementy systemu	110 111 112-113
ZUB	Akcesoria (ZUB)	Elementy wyposażenia	114-121
SI	Inne informacje (SI)	Deklaracja właściwości użytkowych	131-133

Содержание

Пластиковая дымоходная система ALMEVA	Основные характеристики системы 24 Обзор подсистем и их компонентов 25 Обозначение компонентов системы 26 Материал 27	ALMEVA
Фиксированная дымоходная система (STARR) PPH / прозрачный Ду 60-315 мм	Структура системы 28 Инструкция по установлению 29-30 Компоненты системы 31-44	STARR
Гибкая дымоходная система (FLEX) PPH Ду 60-200 мм	Структура системы 46 Инструкция по установлению 47-49 Компоненты системы 50-53	FLEX
Внутренняя концентрическая воздушно-дымовая система (LIK) PPH / PPH белый Ду 80/125 мм	Структура системы 54 Инструкция по установлению 55 Компоненты системы 56-63	LIK
Внутренняя концентрическая воздушно-дымовая система (LIL, LIB) LIL – PPH / нержавеющая сталь – белый комаксит LIB – PPH / нержавеющая сталь Ду 60/100 – Ду 200/300 мм	Структура системы LIL 64 Инструкция по установлению LIL 65 Структура системы LIB 66 Инструкция по установлению LIB 67 Компоненты системы LIL/LIB 68-77	LIL LIB
Внешняя концентрическая воздушно-дымовая система (LAB, LAL) LAB – PPH / нержавеющая сталь LAL – PPH / нержавеющая сталь – белый комаксит Ду 60/100 – Ду 200/300 мм	Структура системы LAB 78 Инструкция по установлению LAB 79 Структура системы LAL 80 Инструкция по установлению LAL 81 Компоненты системы LAB/LAL 82-87 Инструкция по установлению LAB/LAL 88-90	LAB LAL
Внешняя концентрическая воздушно-дымовая система (LAC, LAM) LAC – PPH / медь LAM – PPH / нержавеющая сталь – матовая Ду 60/100 – Ду 110/160 мм	Структура системы LAC 92 Инструкция по установлению LAC 93 Структура системы LAM 94 Инструкция по установлению LAM 95 Компоненты системы LAC/LAM 96-100 Инструкция по установлению LAC/LAM 101-102	LAC LAM
Дымоходная система для приборов, не требующих для горения воздух из помещения (LAS) PPH / прозрачный – Вариант 1 PPH / нержавеющая сталь – белый комаксит и PPH / нерж. сталь – Вариант 2 Ду 80-315 мм с ответвлениями 87° Ду 60-250 мм – Вариант 1 Ду 80/125 – 200/300 с ответвлениями 87° Ду 60/100 и 80/125 мм – Вариант 2	Структура системы – Вариант 1 104 Компоненты системы – Вариант 1 105-106 Структура системы – Вариант 2 107 Компоненты системы – Вариант 2 108-109	LAS
Дымоходная система для приборов, подключенных каскадом (CAS) PPH / прозрачный Ду 80-315 мм с ответвлениями 45°, 87° Ду 60-250 мм	Структура системы 110 Инструкция по установлению 111 Компоненты системы 112-113	CAS
Вспомогательное оборудование (ZUB)	Компоненты вспомогательного оборудования 114-121	ZUB
Прочая информация	Сертификат качества 134-136	SI

GAS FLUE SYSTEM ALMEVA

BASIC SYSTEM CHARACTERISTICS

ALMEVA

Merits

This is a modern advanced combustion gas flue system whereby a time-proven process has reached the master precision and quality of piping, blocks, and all other accessories. A precisely designed shape of the socket connection allows an excellent hydraulic characteristics of the piping. This ensures a flawless stream of combustion gases and a low risk of clogging.

Socket connections are sealed by elastomer rings that ensure immediate excellent seal strength as well as long-lasting flexibility of the connection, and unlike the others, it allows fast and easy completion of the system.

Trouble-free work, quick assembly and easy revision results in high work productivity for construction and installation companies when building a new chimney or renovating existing units.

Use with regard to a type of appliance and style of combustion gases route

- Serves to drain combustion gases from condensing and low-temperature boilers with the highest temperature of combustion gases on the socket of the flue of the appliance at 120 °C
- It is primarily designated for pressure and high pressure combustion gas routes (Pressure inside the chimney liner is during operation much higher than outside). It can also be used for chimneys with natural draught
- It is not designated for combustion gas routes where the burning of ashes can occur
- It is suitable for chimneys that are planned to be operated in wet operating mode
- Usable only for combustion gas routes from appliances burning gas fuel, precisely natural gas (L, H) and liquid fuel (LTO with the contents of sulfur $\leq 0,2$ %, kerosene)

Usage according to the placement of installation

- For new construction (assembly) of chimneys
- For renovation of existing chimneys and chimney flues
- Possibility of application of relevant system in interior, as well as exterior

SUMMARY OF SUB-SYSTEMS AND THEIR ELEMENTS

Gas flue system Almeva consists of several sub-systems of gas flue

STARR

Consists of PPH rigid pipes and blocks DN 60 – 315 mm and accessories, and is designated primarily for interior and as liners in straight chimney flues, connection with socket connectors with EPDM seal

FLEX

Consists of PPH flexible pipes and blocks DN 60 – 200 mm and accessories, and is designated primarily as liners in straight and deflecting chimney flues, connection with sleeve nuts with EPDM seal

LIK

Consists of concentric rigid pipes and blocks PPH/PPH DN 60/100 – 80/125 mm, designated for combustion gas routes in interior areas, connection with socket connectors with EPDM seal

LIL

Consists of concentric rigid pipes and blocks PPH/stainless steel powder coated white sheet DN 60/100 – 200/300 mm, designated for combustion gas routes in interior areas, connection with socket connectors with EPDM seal

LIB

Consists of concentric rigid pipes and blocks PPH/highly polished stainless steel DN 60/100 – 200/300 mm, designated for combustion gas routes in interior areas, connection with socket connectors with EPDM seal

LAB

Consists of concentric rigid pipes and blocks PPH/highly polished stainless steel DN 60/100 – 200/300 mm, designated for combustion gas routes in exterior areas, connection with conical connectors

LAL

Consists of concentric rigid pipes and blocks PPH/stainless steel powder coated white sheet DN 60/100 – 200/300 mm, designated for combustion gas routes in exterior areas, connection with conical connectors

LAC

Consists of concentric rigid pipes and blocks PPH/stainless steel coated copper sheet DN 60/100 – 110/160 mm, designated for combustion gas routes in exterior areas, connection with conical connectors

LAM

Consists of concentric rigid pipes and blocks PPH/stainless steel - matt DN 60/100 – 110/160 mm, designated for combustion gas routes in exterior areas, connection with conical connectors

LAS

Consists of PPH rigid pipes and blocks DN 80 – 315 with branch 87° DN 60 – 250 mm (Var. 1), concentric rigid pipes and blocks PPH/stainless steel powder coated white sheet DN 80/125 - 200/300 mm with branch 87° DN 60/100 and 80/125 mm (Var. 2) and accessories, designated for connecting more appliances to a common chimney in interior area, connecting with socket connectors with EPDM seal

CAS

Consists of PPH rigid pipes and blocks DN 80 – 315 with branch 45°, 87° DN 60 – 250 mm and accessories, designated for renovations in interior area, connection with socket connectors with EPDM seal

ZUB

Accessories for chimney systems (neutroboxex, clips, clean-out door, condensate pumps, etc.)

System elements

Gas flue system Almeva contains many components that are irreplaceable parts of a functional modern combustion gas route. It contains over 200 elements, where each is available in various dimensions, therefore in total there are more than 2250 catalogue items comprising this comprehensive gas flue system. As a result of an uncountable amount of perfectly coordinated components, Almeva is able to offer the widest assortment of gas flue system components with guaranteed quality.

GAS FLUE SYSTEM ALMEVA

MARKING OF SYSTEM ELEMENTS

ALMEVA

All chimney parts of the Almeva system are classified according to EN 1443 which stipulates general requirements and basic functional conditions for chimneys, and marked in compliance with EN 14471 which subject is the assessment of characteristics of system chimneys with plastic liners. Pipes are usually marked by printing situated in line with all required data. Blocks contain so called "identification mark" (summary of required data pressed on the socket).

The entire system and all its elements are certified, and are assigned a marking symbol CE that corresponds with directive 93/68/EC. This marking symbol CE is together with the number of certificate 0036 CPD 9165 001 placed on individual components in form of a decal.

Every chimney must be marked with a tag that distinguishes relevant combustion gas routes according to relevant standards.

Tag must be permanent and clear, made from a durable material and placed on a visible spot. It contains the name of the company or manufacturers trade mark, marking in compliance with EN 14471, rated diameter and heat resistance of the chimney, manufacturer and type of appliances, gross power of the appliances, and information on assembly organization (address, telephone, etc.), date and number of inspection report.

Example of pipe marking:

Almeva PP DN 80x1,9 Z-7.2-3128 TÜV / VKF Nr. Z 14700 / T120 P1 W 2 O-20 R00 EI00 / Charge 07 053

Example of block marking:

Almeva PP
T120;P1;W;2;O-20
R00; E1 00 (bb)
Z-7.2-3128 TÜV
VKF Nr. Z 14700

Chimney tag EU:

		almeva AG Industriestrasse 6 CH-9220 Bischofszell Switzerland Tel.: +41 71 644 90 20 Fax: +41 71 644 90 29 www.almeva.ch E-mail: info@almeva.ch	
One-layer system chimney EN 14471 O T120 H1/P1 O W 2 O20 I D L EN 1443 T120 H1/P1 W 2 O20 EI00		Two-layer system chimney EN 14471 O T120 H1/P1 O W 2 O00 I D L1 O T120 H1/P1 O W 2 O00 E D L0 O T120 H1/P1 O W 2 O00 E D L0 EN 1443 T120 H1/P1 W 2 O00 EI00	
Chimney heat resistance 0,00 m ² .K.W ⁻¹			
Rated diameter mm		Rated diameter mm	
Manufacturer and type of appliances:			
Gross power of appliances:			
Assembly organization, address, tel:			
Date of installation:			
Number of inspection report:			
NOTE: Chimney tag must be visibly mounted on combustion gas routes Almeva, always visible, may not be painted over, removed or otherwise damaged!			

GAS FLUE SYSTEM ALMEVA

MATERIAL

Plastic rigid piping, flexible hoses and blocks

Base manufacturing material is polypropylene homopolymer (PPH). It is a thermoplastic high molecular substance, partially crystalline with a density distinctly lower than in other used plastics, ranging from 0.90-0.91 g.cm³. Surface is not dissolvable and also does not swell, and therefore gluing is very difficult. On the other hand it is very easy to weld. PPH has good durability against aging and therefore the system elements take pride in a long lasting life.

It is characterized by an excellent chemical resistance to acids (except for oxidant acids), alkalis and weak solvents. It has a high resistance to climatic effects and microorganisms, it is physiologically unobjectionable however, is not resistant to UV radiation.

In comparison with other common plastics it has very good surface hardness and sufficient elasticity at low temperatures. PPH is also characterized by good impact resistance, good electro-insulation properties with practically zero absorption of condensate and high heat transference (short-term up to 140 °C). It also has very low heat conductivity (only 0.22 W/mK), and therefore does not result in a major decrease of temperature of combustion gases in piping, as occurs with e.g. stainless steel. PPH ranks among thermoplastic, and therefore when heated and cooled, it retains its excellent properties.

Seal

Blade o-rings, circular o-rings and other sealing system elements are made from ethylene-propylene-diene -rubber-M class (EPDM), and are placed in all pipes and blocks during manufacture. It is a very high quality elastomer with longlasting resistance against the effects of condensate, high temperatures (short-term up to 150 °C), with resistance against aging, oxidation, ozone and atmospheric effects. This acid-resistant rubber has also very good resistance to chemicals as inorganic matter (including carbon dioxide), and organic polar compounds. However, EPDM has very poor resistance to crude oil matter. The direct contact of the gasket and the crude oil-based substances must be avoided.

Outer coating and anchoring elements

Systems LIB, LAB and LAM have the outer coating and its anchoring elements constructed of construction alloy stainless steel material no. 1.4301 (marked according to EN ISO X5CrNi18-10). This austenitic chrome-nickel stainless steel is very easy to weld, polish, recycle, has good ductility, resistance to deterioration, long-lasting resistance to temperatures of up to 300 °C. Steel is resistant to water, steam, air humidity, weak organic and inorganic acids.

LAC system provides the same starting material like LIB and LAB. It is galvanically copper coated, and provides the same optical appearance and purity like genuine copper.

Systems LIL and LAL have the outer coating and its anchoring elements constructed of plain carbon construction steel no. 1.4509 (marked according to EN ISO X3CrTi17). This steel is suitable for forming (rolling) while cold, and for modification of its surface by varnishing, metal-coating and enameling. Because of these properties, the surface of all system components LIL and LAL is powder coated by white powder paint that ensures protection against outer effects, as well as esthetic function.

PLASTOVÝ SYSTÉM ODKOUŘENÍ ALMEVA

ZÁKLADNÍ CHARAKTERISTIKY SYSTÉMU

ALMEVA

Přednosti

Jedná se o moderní vyspělý systém odvodu spalin, kde léty prověřeným výrobním postupem bylo dosaženo dokonalé přesnosti a kvality všech trubek, tvarovek a ostatního příslušenství. Precizně navržený tvar hrdlového spoje umožňuje vynikající hydraulické vlastnosti potrubí, což zaručuje dokonalé proudění spalin a nízké riziko zanášení.

Hrdlové spoje jsou těsněny elastomerovými kroužky, které zajišťují okamžitou vynikající těsnost, pevnost, ale i dlouhodobou pružnost spoje a narozdíl od jiných typů spojů urychluje a usnadňuje jinak obtížnou kompletaci systému. Bezproblémová práce, rychlá montáž a snadná revize umožňuje stavebním a montážním firmám vysokou produktivitu práce jak v nové výstavbě komínů, tak i při sanaci stávajících komínových průduchů.

Použití vzhledem k druhu spotřebiče a typu spalinové cesty

- slouží k odvodu spalin od kondenzačních a nízkoteplotních kotlů s nejvyšší teplotou spalin na hrdle odkouření spotřebiče 120°C.
- je určen převážně pro přetlakové a vysokopřetlakové spalinové cesty (tlak uvnitř komínové vložky je během provozu vyšší, než vně). Může být použit i pro komíny s přirozeným tahem.
- není určen pro spalinové cesty ve kterých může dojít k vyhoření sazí.
- vhodný pro komíny plánovitě provozovány v mokřém provozním režimu.
- použitelný pouze pro spalinovou cestu od spotřebičů spalujících plynná paliva resp. zemní plyn (L, H) a tekutá paliva (LTO s obsahem síry $\leq 0,2\%$, kerosin).

Použití vzhledem k místu instalace

- pro novou výstavbu (montáž) komínů
- pro sanaci stávajících komínů a komínových průduchů
- možnost aplikace příslušného systému jak v interiéru, tak v exteriéru

PLASTOVÝ SYSTÉM ODKOUŘENÍ ALMEVA

PŘEHLED DÍLČÍCH SYSTÉMŮ A JEJICH PRVKŮ

Spalinový systém Almeva se skládá z několika dílčích systémů odvodu spalin

ALMEVA

STARR

tvořený PPH pevnými trubkami a tvarovkami DN 60 – 315 mm a příslušenstvím, určen zejména do interiéru a pro vložkování rovných komínových průduchů, spojování hrdlovými spoji s EPDM těsněním

FLEX

tvořený PPH flexibilními hadicemi a tvarovkami DN 60 – 200 mm a příslušenstvím, určen zejména pro vložkování rovných i uhýbaných komínových průduchů, spojování pomocí převlečných matic s EPDM těsněním

LIK

tvořený koncentrickými pevnými trubkami a tvarovkami PPH/PPH DN 60/100 – 80/125 mm určen pro spalinové cesty ve vnitřním prostředí, spojování hrdlovými spoji s EPDM těsněním

LIL

tvořený koncentrickými pevnými trubkami a tvarovkami PPH/nerez – bílý komaxit DN 60/100 – 200/300 mm, určen pro spalinové cesty ve vnitřním prostředí, spojování hrdlovými spoji s EPDM těsněním

LIB

tvořený koncentrickými pevnými trubkami a tvarovkami PPH/vysoce leštěná nerez DN 60/100 – 200/300 mm, určen pro spalinové cesty ve vnitřním prostředí, spojování hrdlovými spoji s EPDM těsněním

LAB

tvořený koncentrickými pevnými trubkami a tvarovkami PPH/vysoce leštěná nerez DN 60/100 – 200/300 mm, určen pro spalinové cesty ve vnějším prostředí, spojování kónickými spoji

LAL

tvořený koncentrickými pevnými trubkami a tvarovkami PPH/nerezový komaxitovaný bílý plech DN 60/100 – 200/300 mm, určen pro spalinové cesty ve vnějším prostředí, spojování kónickými spoji

LAC

tvořený koncentrickými pevnými trubkami a tvarovkami PPH/nerez s nagalvazinovanou vrstvou mědi DN 60/100 – 110/160 mm, určen pro spalinové cesty ve vnějším prostředí, spojování kónickými spoji

LAM

tvořený koncentrickými pevnými trubkami a tvarovkami PPH/nerez - matná DN 60/100 – 110/160 mm, určen pro spalinové cesty ve vnějším prostředí, spojování kónickými spoji

LAS

tvořený PPH pevnými trubkami a tvarovkami DN 80 – 315 s odbočkami 87° DN 60 – 250 mm (Var. 1), koncentrickými pevnými trubkami a tvarovkami PPH/nerez - bílý komaxit DN 80/125 - 200/300 s odbočkami 87° DN 60/100 - 80/125 mm (Var. 2) a příslušenstvím, určen pro připojování více spotřebičů do společného komína ve vnitřním prostředí, spojování hrdlovými spoji s EPDM těsněním

CAS

tvořený PPH pevnými trubkami a tvarovkami DN 80 – 315 s odbočkami 45°, 87° DN 60 – 250 mm a příslušenstvím, určen pro kaskády ve vnitřním prostředí, spojování hrdlovými spoji s EPDM těsněním

ZUB

příslušenství ke komínovým systémům (neutroboxy, spony, revizní dvířka, čerpadla kondenzátu apod.)

Prvky systému

Systém odvodu spalin Almeva disponuje řadou komponentů, které jsou nenahraditelnou součástí funkční moderní spalinové cesty. Obsahuje přes 200 prvků, kde každý je proveden v různých dimenzích, celkem tedy více než 2250 katalogových položek tvořících ucelený spalinový systém. Díky nespočetnému množství dokonale sladěných komponentů nabízí Almeva nejširší sortiment plastového systému odkouření se zaručenou kvalitou.

PLASTOVÝ SYSTÉM ODKOUŘENÍ ALMEVA

OZNAČOVÁNÍ PRVKŮ SYSTÉMU

ALMEVA

Všechny komínové díly systému Almeva jsou klasifikovány podle ČSN EN 1443, která stanovuje všeobecné požadavky a základní funkční podmínky pro komíny a označovány dle ČSN EN 14471, jejímž předmětem je posuzování vlastností systémových komínů s plastovými vložkami. Trubky jsou zpravidla označovány potiskem situovaným do řádku se všemi požadovanými údaji. Tvarovky obsahují tzv. „identifikační známku“ (souhrn požadovaných údajů vylisovaných na hrdle).

Celý systém a všechny jeho prvky jsou certifikovány a mají přidělen symbol označení CE, který odpovídá směrnici 93/68/EC. Tento symbol označení CE je spolu s číslem certifikátu 0036 CPD 9165 001 umístěn na jednotlivých komponentech formou nálepky.

Každý komín musí být označen komínovým štítkem, který charakterizuje danou spalninovou cestu dle příslušných norem. Štítek musí být nesmazatelný a zřetelný, vyrobený z trvanlivého materiálu a umístěn na viditelném místě. Obsahuje jméno firmy nebo obchodní značku výrobce, označení dle ČSN EN 14471, jmenovitý průměr a tepelný odpor komínu, výrobce a typ spotřebičů, celkový výkon spotřebičů, informace o montážní organizaci (adresa, tel., atd.), datum instalace a číslo revizní zprávy.

Příklad označení trubky:

Almeva PP DN 80x1,9 Z-7.2-3128 TÜV / VKF Nr. Z 14700 / T120 P1 W 2 O-20 R00 EI00 / Charge 07 053

Příklad označení tvarovky:

Almeva PP
T120;P1;W;2;O-20
R00;EI 00(nbb)
Z-7.2-3128 TÜV
VKF Nr. Z 14700

Komínový štítek:

		Almeva East Europe s.r.o. Družstevní 501, 664 43 Zelešice u Brna Czech Republic tel.: +420 513 033 101, fax: +420 513 033 111 mobile: +420 774 222 501 Internet: www.almeva.eu E-mail: info@almeva.eu	
Jednovrstvý systémový komín		Dvouvrstvý systémový komín	
ČSN EN 14471		ČSN EN 14471	
O T120 H1/P1 O W 2 O20 I D L		O T120 H1/P1 O W 2 O00 I D L1 O T120 H1/P1 O W 2 O00 E D L0 O T120 H1/P1 O W 2 O00 E D L0	
ČSN EN 1443		ČSN EN 1443	
T120 H1/P1 W 2 O20 EI00		T120 H1/P1 W 2 O00 EI00	
Tepelný odpor komínu 0,00 m ² ·K·W ⁻¹			
Jmenovitý průměr mm		Jmenovitý průměr mm	
Výrobce a typ spotřebičů:			
Celkový výkon spotřebičů:			
Montážní organizace, adresa, tel.:			
Datum instalace:			
Číslo revizní zprávy:			
UPOZORNĚNÍ: Komínový štítek musí být viditelně upevněn na spalninové cestě Almeva, vždy čitelný, nesmí být přetřen, přelepen, odstraněn, nebo jinak poškozen!			

PLASTOVÝ SYSTÉM ODKOUŘENÍ ALMEVA

MATERIÁL

Plastové pevné trubky, flexibilní hadice a tvarovky

Surovinou pro výrobu je polypropylen homopolymer (PPH). Jedná se o termoplastickou vysokomolekulární hmotu, částečně krystalickou s hustotou výrazně nižší, než u ostatních používaných plastů, pohybující se v rozmezí 0,90-0,91g.cm³. Povrch není rozpustný a také nebobtná, proto je lepení velmi obtížné, je však velmi dobře svařitelný. PPH má dobrou odolnost proti stárnutí a proto se prvky systému chlubí velmi dlouhou životností.

Vyznačuje se vynikající chemickou odolností vůči kyselinám (kromě oxidačních kyselin), zásadám a slabým rozpouštědly. Dobře odolává povětrnostním vlivům i mikroorganismům, je fyziologicky nezávadný, není však odolný proti UV záření.

Ve srovnání s jinými běžnými plasty má dobrou povrchovou tvrdost a dostatečnou pružnost při nízkých teplotách. PPH se vyznačuje také dobrou rázovou houževnatostí, dobrými elektroizolačními vlastnostmi s téměř nulovou nasávkou kondenzátu a vysokou teplotní zatížitelností (krátkodobě až 140°C). Má také velmi malou tepelnou vodivost (pouze 0,22W/mK), tudíž nedochází při provozu k tak znatelnému poklesu teploty spalin v potrubí, jako tomu je např. u nerezavějících ocelí. PPH se řadí mezi termoplasty, a proto si i po zahřátí a opětovném ochlazení uchovává své výtečné vlastnosti.

Těsnění

Britové těsnící kroužky, kruhové těsnící kroužky a jiné těsnící elementy systému jsou vyrobeny z etylen-propylen-dien-kaučuku (EPDM) a jsou již z výroby vloženy ve všech trubkách a tvarovkách. Jedná se o velmi kvalitní elastomer s dlouhodobou odolností proti působení kondenzátu, vysokým teplotám (krátkodobě až 150°C), s odolností vůči stárnutí, oxidaci, ozónu a atmosférickým vlivům. Tato kyselinovzdorná pryž má také velmi dobrou odolnost vůči chemikáliím jako jsou anorganické látky (včetně oxidů uhlíku) a organické polární sloučeniny. EPDM má však špatnou odolnost vůči ropným látkám. Musí být zamezeno přímému kontaktu těsnění s látkami na bázi ropy.

Vnější plášť a kotvící prvky

U systémů LIB, LAB a LAM je vnější plášť a jeho kotvící prvky vyroben z konstrukční legované nerez oceli materiál. č. 1.4301 (označení dle EN ISO X5CrNi18-10, dle ČSN 17240). Tato austenitická chromniklová nerezová ocel disponuje velmi dobrou svařitelností, tažností, leštitelností, odolností proti opotřebení, dobrou recyklovatelností a dlouhodobě odolává teplotám až do 300°C. Ocel je odolná proti vodě, vodní páře, vlhkosti vzduchu, slabým organickým i anorganickým kyselinám.

U systému LAC, se jedná o stejný výchozí materiál jako u LIB a LAB. Ten je následně galvanicky potažen vrstvou mědi, která zajišťuje stejný optický vzhled a ryzost jako skutečná měď.

U systémů LIL a LAL je vnější plášť a jeho kotvící prvky vyroben z feritické nerez oceli č. 1.4509 (označení dle EN ISO X3CrTi17). Tato ocel je vhodná k tváření (válcování) za studena a k úpravě svého povrchu lakováním, pokovováním a smaltováním. Díky těmto vlastnostem je povrch všech komponentů systémů LIL a LAL standardně práškově lakován (komaxitován) bílou práškovou barvou, zajišťující jak ochranou proti vnějším vlivům, tak i estetikou funkci.

ALMEVA MŰANYAG FÜSTGÁZ-ELVEZETŐ RENDSZEREK

A RENDSZER ALAPVETŐ JELLEMZÉSE

ALMEVA

Előnyei

Fejlett és modern füstgáz-elvezető rendszer, mely összes elemének tökéletes pontosságát és minőségét az évekig tesztelt és gyakorlat által visszaigazolt gyártási folyamat révén érte el. A tokos kötés precízen javasolt formája garantálja a csőrendszer kivételes hidraulikus tulajdonságait, a füstgáz tökéletes áramlását valamint a lerakódás, ülepedés minimális kockázatát.

A tokos csatlakozás elasztomer tömítőgyűrűkkel tömített, amelyek a rendszer azonnali tökéletes illeszkedését, szilárdságát és hosszútávú rugalmasságát biztosítják, valamint a más típusú csatlakozásokkal ellentétben megkönnyíti és meggyorsítja az amúgy meglehetősen igényes szerelési és telepítési munkálatokat.

Problémamentes munka, gyors telepítés és könnyű ellenőrzés teszi lehetővé az építő- és szerelővállalatok hatékony és gazdaságos munkáját mind az új kémények építésénél, mind a meglévők felújítási munkálatainál.

Felhasználás füstjárat típus és készülék típus szempontjából

- Alacsony hőfokú valamint kondenzációs gázkazánok égéstermékeinek elvezetésére szolgál, ahol az égéstermék füstcsonton mért maximális hőfoka nem haladja meg a 120 °C-ot.
- Többségében túlnyomásos és magasnyomású füstjáratok kialakítására szolgál (ahol a béléscsőben mért nyomás magasabb a kintinél). Alkalmazható természetes huzatú kémények kialakítására is.
- Nem alkalmas olyan füstjárat kialakítására, ahol kéménytűz (koromégés) veszélye (lehetősége) áll fenn.
- Nedves üzemmódra alkalmas.
- Kizárólag gáz állagú (halmazállapotú), ill. földgáz (L,H), ill. cseppfolyós (kéntartalmú LTO, ahol a kén mennyisége $\leq 0,2$ %, vmint. kerozin) fűtőanyaggal üzemelő berendezések füstjárataira alkalmas.

Felhasználás telepítés szempontjából

- Új szerkezet telepítése esetén
- Régi szerkezet felújítása esetén
- Külső és belső térségben egyaránt használható

ALMEVA MŰANYAG FÜSTGÁZ-ELVEZETŐ RENDSZEREK

RENDSZEREK ÉS ELEMEIK ÁTTEKINTÉSE

Az Almeva kéményrendszert az alábbi füstgáz-elvezető rendszerek alkotják:

ALMEVA

STARR

DN 60–315 mm átmérotartományú szimpla-merevfallú PPH csövek, idomok és tartozékok alkotják. Beltéri telepítésre alkalmas, ill. egyenesvonalú kürtök utólagos bélelésére használható. Tokos kötésű rendszer EPDM gyűrűs tömítéssel.

FLEX

DN 60–200 mm átmérotartományú szimpla-flexibilis PPH csövek, idomok és tartozékok alkotják. Egyenesvonalú, ill. (kéményelhúzásnál) kürtök utólagos bélelésére használható, menetes, csavaros kötésű, EPDM gyűrűs tömítéssel.

LIK

DN 60/100 – 80/125 mm átmérojű, koncentrikus-merevfallú PPH/PPH koncentrikus csövek, idomok és tartozékok alkotják. Alkalmazási területe: beltéri füstjáratok kialakítása. Tokos kötésű rendszer EPDM gyűrűs tömítéssel.

LIL

DN 60/100–200/300 mm átmérotartományú, koncentrikus-merevfallú PPH/fehér komaxittal zománcozott rozsdamentes acél csövek, idomok és tartozékok alkotják. Alkalmazási területe: beltéri füstjáratok kialakítása. Tokos kötésű rendszer EPDM gyűrűs tömítéssel.

LIB

DN 60/100–200/300 mm átmérotartományú, koncentrikus-merevfallú PPH/fényezett rozsdamentes acél csövek, idomok és tartozékok alkotják. Alkalmazási területe: beltéri füstjáratok kialakítása. Tokos kötésű rendszer EPDM gyűrűs tömítéssel.

LAB

DN 60/100–200/300 mm átmérotartományú, koncentrikus-merevfallú PPH/fényezett rozsdamentes acél csövek, idomok és tartozékok alkotják. Alkalmazási területe: kültéri füstjáratok kialakítása. Kónuszos csatlakozású rendszer.

LAL

DN 60/100–DN 200/300 mm átmérotartományú, koncentrikus-merevfallú PPH/fehér komaxittal zománcozott rozsdamentes acél csövek, idomok és tartozékok alkotják. Alkalmazási területe: kültéri füstjáratok kialakítása. Kónuszos csatlakozású rendszer.

LAC

DN 60/100 - 110/160 mm átmérotartományú koncentrikus-merevfallú PPH/rézzel zománcozott rozsdamentes acél csövek, idomok és tartozékok alkotják. Alkalmazási területe: kültéri égéstermék-elvezető rendszerek kialakítására. Kónuszos csatlakozású rendszer.

LAM

DN 60/100 - 110/160 mm átmérotartományú koncentrikus-merevfallú PPH/matt rozsdamentes acél csövek, idomok és tartozékok alkotják. Alkalmazási területe: kültéri égéstermék-elvezető rendszerek kialakítására. Kónuszos csatlakozású rendszer.

LAS

DN 80–315 mm átmérotartományú szimpla-merevfallú PPH csövek, idomok, 87°-os, DN 60–250 mm leágazással, valamint tartozékaik (1. variáció) vagy DN 80/125 – 200/300mm átmérotartományú, koncentrikus-merevfallú PPH / fehér komaxittal zománcozott rozsdamentes acélcsövek, idomok, 87°-os, DN 60/100–80/125 mm leágazással, valamint tartozékaik (2. variáció) alkotják. Beltéri telepítésre alkalmazható, több készülékes gyűjtőkémény kialakítására. Tokos kötésű rendszer EPDM gyűrűs tömítéssel.

CAS

DN 80–315 mm átmérotartományú szimpla-merevfallú PPH csövek, idomok, 45° ill. 87°-os, DN 60–250 mm leágazással, valamint tartozékaik alkotják. Beltéri telepítésre alkalmazható, kaszkárendszer kialakítására szolgál. Tokos kötésű rendszer EPDM gyűrűs tömítéssel.

ZUB

A kéményrendszert kiegészítő kiegészítő kellékek, tartozékok (semlegesítő boxok, tokbilincsek, ellenőrző ajtók, kondenz vízszivattyú stb.)

A rendszer elemeiről

Az Almeva füstgáz-elvezető rendszer egy egész sorozatnyi elemmel bír, melyek modern, megbízható füstjárat helyettesíthetetlen és elengedhetetlen kellékei. Több, mint 200 idomot tartalmaz, melyekből mindegyik külön méretekben van legyártva, tehát a komplex rendszert magát több, mint 2250 katalogizált tétel alkotja, ill. biztosítja. A kis híján végtelen számú és műszakilag tökéletesen összehangolt elemnek köszönhetően az Almeva a műanyag kémények egyértelműen legszélesebb és legbővebb skáláját kínálja felhasználójának, természetesen garantált minőségben.

ALMEVA MŰANYAG FÜSTGÁZ-ELVEZETŐ RENDSZEREK

A RENDSZER ELEMEINEK JELÖLÉSE

ALMEVA

Az Almeva rendszer összes kéményeleme az EN 1443 alapján van osztályozva és elbírálva, mely előírja a kéményekre vonatkozó általános követelményeket és alapvető funkciók feltételeit. Megjelölésük az EN 14471 szabvány által előírt, melynek tárgya a műanyag bélésű kéményrendszerek alkalmassági vizsgálata. Minden egyes idom ún. „azonosító jelzés”-t tartalmaz, mely az idomok tokján található. A csövek túlnyomórészt hosszirányú, egy sorba rendezett, minden adatot tartalmazó felirattal vannak ellátva. Az egész rendszer, ill. összes eleme bevizsgált és CE jelöléssel rendelkezik, mely a 93/68/EC rendelet feltételeinek való megfelelést igazolja. A CE megjelölés valamint a 0036 CPD 9165 001 műszaki engedély száma az egyes idomokon matrica formájában található.

Minden egyes kéményt kötelezően azonosító kártyával kell ellátni, amely az illetékes füstjárat teljes, idevonatkozó szabványnak megfelelő leírását tartalmazza. Olvashatónak és letörölhetetlennek kell lennie, időtálló, ellenálló anyagból készül. Jól látható és hozzáférhető helyen kell rögzíteni. Tartalmaznia kell a rendszer nevét, gyártója megnevezését és adatait, a rendszer megjelölését az EN 14471 értelmében, a kémény átmérőjét, hőellenállási tényezőjét, csatlakoztatott hőtermelő berendezés típusát, gyártóját, fogyasztók összteljesítményét, felelős szerelőcsoport azonosító adatait (címét, telefonszámát, stb.), telepítés dátumát, revíziós bizonylat iktatószámát.

Cső jelölése-példa:

Almeva PP DN 80x1,9 Z-7.2-3128 TUV / VKF Nr. Z 14700 / T120 P1 W 2 O-20 R00 EI00 / Charge 07 053

Egyéb idom jelölése-példa:

Almeva PP
T120;P1;W;2;O-20
R00; E1 00 (bb)
Z-7.2-3128 TÜV
VKF Nr. Z 14700

Azonosító kártya:

		almeva Hungary Kft. Gyár utca 2 H-2040 Budaörs Hungary tel.: +36 23 880 835, fax.: +36 23 880 836 www.almeva.hu E-mail: hu@almeva.eu	
Egyhájú rendszerkémény		Kéthájú rendszerkémény	
EN 14471		EN 14471	
O T120 H1/P1 O W 2 O20 I D L		O T120 H1/P1 O W 2 O00 I D L1 O T120 H1/P1 O W 2 O00 E D L0 O T120 H1/P1 O W 2 O00 E D L0	
EN 1443		EN 1443	
T120 H1/P1 W 2 O20 EI00		T120 H1/P1 W 2 O00 EI00	
Kémény hőellenállása 0,00 m ² ·K·W ⁻¹			
Névleges átmérő mm		Névleges átmérő mm	
Tűzelőberendezések típusa és gyártója:			
Tűzelőberendezések összteljesítménye :			
Szerelőcsoport, cím, telefonszám:			
Telepítés dátuma:			
Revíziós bizonylat száma:			
FIGYELMEZTETÉS: Az azonosító kártyának mindig láthatóan kell felerősítve lennie az Almeva füstjáratra, mindig olvashatóan, nem lehet letöröve, áttéve, átragasztva, vagy másképp megromlással.			

ALMEVA MŰANYAG FÜSTGÁZ-ELVEZETŐ RENDSZEREK

ANYAGA

Műanyag, szilárd csövek, rugalmas csövek és idomok

A gyártmány előállítási alapanyaga polipropilén homopolimér (PPH). Termoplasztikus, magas molekuláris, részlegesen kristályos szerkezetű anyagról beszélünk, melynek fajsúlya lényegesen alacsonyabb, mint a többi, általában használt műanyagé, 0,90–0,91 g.cm³ intervallumban mozog. Felülete nem oldódó, nem lágyul, nehezen ragasztható, ezzel ellentétben tökéletesen hegeszthető. A PPH nagyon időtálló és állandó, ezért a belőle készült idomok, rendszeremlek élettartama is nagyon hosszú.

Rendkívül saválló (az oxisavak kivételével), ellenáll lúgoknak (hidroxidoknak), gyengébb oldószereknek is. Jól ellenáll éghajlati igénybevételnek, mikroorganizmusoknak, fiziológiailag kifogástalan. UV sugárzással szemben nem ellenálló. Összehasonlítva a többi típusú műanyaggal, nagyon jó a felületi keménysége, rugalmasságát megtartja alacsony hőmérsékleteknél is. A PPH-t jellemzi továbbá magasfokú szakítószilárdsága, elektromos árammal szembeni jó szigetelőképesége, nullával egyenlő nedvszívósága, magas hőmérsékleti terhelhetősége (rövid távon akár 140 °C).

Hővezetési együtthatója is rendkívül alacsony (mindössze 0,22 W/mK), tehát inkább szigetelő, ennek eredményeként például nem következik be az áramló füstgáz nem kívánt hőmérsékletcsökkenése, mint például a fém kémények esetében. A PPH-t a termoplasztok csoportjába soroljuk, és mint olyan, megtartja kiváló tulajdonságait felmelegedés és az ezt követő hirtelen lehülés után is.

Tömítés

A rendszer él- bordázott- és kör keresztmetszetű, valamint a többi tömítő eleme etilén –propilén – diénkaucsukból (EPDM) készült és már a gyártás folyamán az idomokba van helyezve. Rendkívül jó minőségű, kondenzátumnak és magas hőmérsékleteknek hosszútávon ellenálló, (rövidtávon akár 150 °C –nak is) elasztomérről van szó, mely ugyanilyen kiváló módon ellenálló öregedéssel (revüléssel), oxidációval, ózonnal és éghajlati hatásokkal szemben is. Ez a saválló anyag szintúgy kiválóan ellenálló olyan vegyszerekkel szemben, mint például a szerves anyagok (beleértve a szén oxidait is) és polarizált szerves vegyületek. Az EPDM azonban kevésbé ellenálló kőolaj származékokkal szemben. A tömítésnek a kőolaj alapú anyagokkal való közvetlen érintkezését el kell kerülni.

Külső burok és rögzítő elemek

A LIB és LAB rendszer külső burka (héja) valamint rögzítő elemei magasfényű ötvözött, 1.4301 osztályú szerkezeti acélból (az EN ISO X5CrNi18-10 alapján) készül. Ez az ausztenites króm – nikkeles acél nagyon jól hegeszthető, formálható, fényezhető, valamint magasan kopásálló, jól reciklálható, magas a hőellenállása (300 °C –ig). Víz, vízgőz, levegő páratartalom, gyengébb szerves és szervesetlen savakkal szembeni ellenállóképessége is magasszintű.

A LAC rendszer ugyanazt az alapanyagot tartalmazza, mint a LIB és a LAB. Ez a termékcsoport galvanikusan bevont réz, ami ugyanazt a megjelenést és tisztaságot biztosítja, mint a valódi réz.

A LIL és a LAL rendszerek külső bevonata és rögzítő elemei szénacél ötvözet 1.4509 sz. építési acélból készülnek (az EN ISO X3CrTi17 alapján jelölve). Ez az acél hideg állapotban formálásra (tekerelésre) alkalmas, felülete lakkozással, fémbevonással módosítható. Ezen tulajdonságai által a porszórt fehér porfestékkel festett LIL és LAL rendszeremlek a külső hatások ellen védelmet biztosítanak és esztétikai funkciót is kölcsönöznek.

SYSTEM ODPROWADZANIA SPALIN Z TWORZYWA ALMEVA

PODSTAWOWE CHARAKTERYSTYKI SYSTEMU

ALMEVA

Zalety

Jest to nowoczesny, zaawansowany system odprowadzania spalin. Dzięki latami rozwijanej procedurze produkcji osiągnięto doskonałą dokładność i jakość wszystkich rur, kształtek i akcesoriów. Eksperti z naszej Szwajcarskiej fabryki opracowali precyzyjny kształt połączeń kielichowych. Zapewnia on doskonałe właściwości hydrauliczne rur, co umożliwia bezproblemowy przepływ spalin i bardzo niewielkie ryzyko zatkania.

Połączenia kielichowe są uszczelniane pierścieniami elastomerowymi, które zapewniają natychmiastową doskonałą szczelność, wytrzymałość, ale również długotrwałą elastyczność połączenia. W odróżnieniu od innych typów połączeń, znacznie przyspieszają i ułatwiają, inaczej trudny, montaż kanałów odprowadzających spaliny. Bezproblemowa praca, szybka instalacja i łatwa rewizja umożliwiają firmom budowlanym i instalacyjnym wysoką wydajność pracy podczas budowy nowych kominów oraz modernizacji istniejących kanałów spalinowych.

Zastosowanie z punktu widzenia rodzaju urządzenia grzewczego i typu trasy spalin

- służy do odprowadzania spalin z kotłów kondensacyjnych i niskotemperaturowych z maksymalną temperaturą spalin na króćcu odprowadzenia spalin urządzenia grzewczego 120°C
- przeznaczony w szczególności do nadciśnieniowych i wysokociśnieniowych tras spalinowych (podczas pracy ciśnienie wewnątrz wkładu kominowego jest wyższe, niż na zewnątrz). Może być użyty również do kominów z naturalnym ciągiem
- nie jest przeznaczony do tras spalinowych, w których może dojść do zapalenia sadzy
- nadaje się do kominów celowo eksploatowanych w mokrym trybie pracy
- może być użyty wyłącznie dla trasy spalin od urządzeń grzewczych spalających paliwa gazowe, szczególnie gaz ziemny (L, H) i paliwa ciekłe (LOO z zawartością siarki $\leq 0,2\%$, nafta)

Użycie z punktu widzenia miejsca instalacji

- do budowy (instalacji) nowych kominów
- do modernizacji istniejących kominów i kanałów kominowych
- możliwość stosowania odpowiedniego systemu we wnętrzach oraz na zewnątrz

SYSTEM ODPROWADZANIA SPALIN Z TWORZYWA ALMEVA

PRZEGLĄD SYSTEMÓW CZĘŚCIOWYCH I ICH ELEMENTÓW

System spalinowy Almeva składa się z kilku częściowych systemów odprowadzania spalin

ALMEVA

STARR

tworzony przez wykonane z PPH sztywne rury i kształtki DN 60 – 315 mm oraz akcesoria, przeznaczony do wnętrza i do prowadzenia w prostych przewodach kominowych, łączenie połączeniami kielichowymi z uszczelnieniem EPDM.

FLEX

tworzony przez wykonane z PPH elastyczne węże i kształtki DN 60 – 200 mm oraz akcesoria, przeznaczony do prowadzenia w prostych i łamanych przewodach kominowych, łączenie za pomocą nakrętek nasadowych z uszczelnieniem EPDM.

LIK

tworzony przez koncentryczne sztywne rury i kształtki PPH/PPH biały DN 60/100 – 80/125 mm, przeznaczony do tras spalinowych w środowisku wewnętrznym, łączenie połączeniami kielichowymi z uszczelnieniem EPDM.

LIL

tworzony przez koncentryczne sztywne rury i kształtki PPH/stal nierdzewna - biała, malowana proszkowo DN 60/100 – 200/300 mm, przeznaczony do tras spalinowych w środowisku wewnętrznym, łączenie połączeniami kielichowymi z uszczelnieniem EPDM.

LIB

tworzony przez koncentryczne sztywne rury i kształtki PPH/gładko polerowana stal nierdzewna DN 60/100 – 200/300 mm, przeznaczony do przewodów spalinowych w środowisku wewnętrznym, łączenie kielichowe z uszczelnieniem EPDM.

LAB

tworzony przez koncentryczne sztywne rury i kształtki PPH/gładko polerowana stal nierdzewna DN 60/100 – 200/300 mm, przeznaczony do przewodów spalinowych w środowisku zewnętrznym, łączenie stożkowe.

LAL

tworzony przez koncentryczne sztywne rury i kształtki PPH/stal nierdzewna - biała, malowana proszkowo DN 60/100 – 200/300 mm, przeznaczony do przewodów spalinowych w środowisku zewnętrznym, łączenie stożkowe.

LAC

tworzony przez koncentryczne sztywne rury i kształtki PPH/stal nierdzewna pokryta galwanicznie warstwą miedzi DN 60/100 – 110/160 mm, przeznaczony do przewodów spalinowych w środowisku zewnętrznym, łączenie stożkowe.

LAM

tworzony przez koncentryczne sztywne rury i kształtki PPH/stal nierdzewna satyna DN 60/100 – 110/160 mm, przeznaczony do przewodów spalinowych w środowisku zewnętrznym, łączenie stożkowe.

LAS

tworzony przez wykonane z PPH sztywne rury i kształtki DN 80 – 315 z odgałęzieniami 87° DN 60 – 250 mm (War. 1), koncentryczne sztywne rury i kształtki PPH/stal nierdzewna - biała, malowana proszkowo DN 80/125 - 200/300 mm z odgałęzieniami 87° DN 60/100 a 80/125 mm (War. 2) i akcesoriami, przeznaczony do łączenia kilku urządzeń do wspólnego komina w środowisku wewnętrznym, łączenie kielichowe z uszczelką EPDM.

CAS

tworzony przez wykonane z PPH sztywne rury i kształtki DN 80 – 315 z odgałęzieniami 45°, 87° DN 60 – 250 mm i akcesoriami, przeznaczony do kaskad w środowisku wewnętrznym, łączenie kielichowe z uszczelnieniem EPDM.

ZUB

akcesoria do systemów kominowych (neutroboksy, klamry, drzwiczki rewizyjne, pompy na kondensat itp.).

Komponenty systemu

System odprowadzania spalin Almeva składa się z szeregu komponentów, które są niezastąpione w nowoczesnej, funkcjonalnej trasie odprowadzania spalin. W ofercie znajduje się ponad 200 różnych elementów (kształtek, rur i akcesoriów). Każdy element dostępny jest w kilku wymiarach, w sumie daje to ponad 2250 pozycji katalogowych i najbardziej wszechstronny system spalinowy na rynku. Dzięki ogromnej ilości doskonale zgranych komponentów Almeva oferuje najszerszy asortyment systemu odprowadzania spalin z tworzywa z gwarantowaną szwajcarską jakością.

SYSTEM ODPROWADZANIA SPALIN Z TWORZYWA ALMEVA

OZNACZANIE ELEMENTÓW SYSTEMU

ALMEVA

Wszystkie elementy kominowe systemu Almeva są klasyfikowane według PN EN 1443, która podaje wymagania ogólne i podstawowe warunki dla kominów i oznaczane według PN EN 14471, której przedmiotem jest ocena właściwości systemów kominowych z wkładami z tworzywa. Rury są zazwyczaj oznaczane nadrukiem umieszczonym w jednym wierszu ze wszystkimi wymaganymi danymi. Kształtki posiadają tzw. „znak identyfikacyjny” (wszystkie wymagane dane wytłoczone na kielichu).

Cały system i wszystkie jego elementy są certyfikowane i mają przydzielony symbol oznaczenia CE, który odpowiada dyrektywie 93/68/EC. Ten symbol oznaczenia CE jest wraz z numerem certyfikatu 0036 CPD 9165 001 umieszczony na poszczególnych komponentach w formie nalepki.

Każdy komin musi być oznaczony tabliczką kominową, która charakteryzuje daną trasę spalin według właściwych norm. Tabliczka musi być wypełniona trwale i wyraźna, wykonana z trwałego materiału i umieszczona w widocznym miejscu. Zawiera nazwę firmy lub markę handlową producenta, oznaczenie według PN EN 14471, średnicę nominalną i opór cieplny komin, producenta i typ urządzeń, moc całkowitą urządzeń grzewczych, informacje o organizacji montażowej (adres, tel., itd.), datę instalacji i numer protokołu rewizji.

Przykład oznaczenia rury:

Almeva PP DN 80x1,9 Z-7.2-3128 TUV / VKF Nr. Z 14700 / T120 P1 W 2 O-20 R00 EI00 / Charge 07 053

Przykład oznaczenia kształtki:

Almeva PP
T120;P1;W;2;O-20
R00;EI 00(nbb)
Z-7.2-3128 TUV
VKF Nr. Z 14700

Tabliczka kominowa:

		Almeva Poland Sp. z o.o. ul. Cieszyńska 2, 43-200 Pszczyna Polska tel./fax.: +48 32 475 71 04 Internet: www.almeva.pl E-mail: pl@almeva.eu	
Jednowarstwowy komin systemowy PN EN 14471 O T120 H1/P1 O W 2 O20 I D L PN EN 1443 T120 H1/P1 W 2 O20 EI00		Dwuwarstwowy komin systemowy PN EN 14471 O T120 H1/P1 O W 2 O00 I D L1 O T120 H1/P1 O W 2 O00 E D L0 O T120 H1/P1 O W 2 O00 E D L0 PN EN 1443 T120 H1/P1 W 2 O00 EI00	
Opór cieplny komin 0,00 m ² ·K·W ⁻¹			
Średnica nominalna mm		Średnica nominalna mm	
Producent i typ urządzeń grzewczych:			
Moc całkowita urządzeń grzewczych:			
Organizacja montażowa, adres, tel.:			
Data instalacji:			
Numer protokołu rewizji:			
UWAGA: Tabliczka kominowa musi być umocowana w widocznym miejscu na przewodzie spalinowym Almeva, zawsze czytelna, nie może być zamalowana, zaklejona, usunięta lub w inny sposób uszkodzona!			

SYSTEM ODPROWADZANIA SPALIN Z TWORZYWA ALMEVA

MATERIAŁ

Sztywne rury, węże elastyczne i kształtki z tworzywa

Surowcem do produkcji jest homopolimer polipropylenu (PPH). Jest to termoplastyczne wysokomolekularne tworzywo, częściowo krystaliczne o gęstości wyraźnie niższej, niż w innych stosowanych tworzywach, wahającej się w zakresie 0,90–0,91 g/cm³. Powierzchnia nie jest rozpuszczalna i nie pęcznieje, dlatego klejenie jest bardzo trudne, ale bardzo dobrze się spawa. PPH ma dobrą odporność na starzenie i dlatego elementy systemu mają bardzo długą żywotność.

Wyróżnia je doskonała odporność chemiczna na kwasy (oprócz kwasów utleniających), zasady i słabe rozpuszczalniki. Ponadto posiada dobrą odporność na czynniki atmosferyczne i mikroorganizmy, jest nieszkodliwe fizjologicznie, ale nie jest odporne na promieniowanie UV.

W porównaniu z innymi tworzywami ma dobrą twardość powierzchniową i dostateczną elastyczność w niskich temperaturach. PPH charakteryzuje też dobra odporność na pękanie, dobre właściwości elektroizolacyjne z niemal zerową nasiąkliwością kondensatu i wysoką obciążalnością termiczną (krótkotrwale do 140°C). Ma też bardzo małą przewodność cieplną (zaledwie 0,22 W/mK), dzięki czemu nie dochodzi podczas eksploatacji do tak znacznego obniżenia temperatury spalin w przewodach, jak na przykład w przypadku stali nierdzewnej. PPH należy do termoplastów i dlatego również po nagrzaniu i ponownym ostygnięciu zachowuje swoje doskonałe właściwości.

Uszczelki

Pierścienie uszczelniające, O-ringi i inne elementy uszczelniające systemu są wykonane z etylen-propylen-dien-kauczuku (EPDM) i są już fabrycznie włożone do wszystkich rur i kształtek. Jest to wysokiej jakości elastomer o długotrwałej odporności na działanie kondensatu, wysokich temperatur (krótkotrwale do 150°C), z odpornością na starzenie, utlenianie, ozon i czynniki atmosferyczne. Ta guma kwasoodporna ma też bardzo dobrą odporność na chemikalia takie, jak substancje nieorganiczne (łącznie z tlenkami węgla) i polarne substancje organiczne. EPDM ma jednak słabą odporność na substancje ropopochodne. Należy zapobiegać bezpośredniemu kontaktowi uszczelek z substancjami ropopochodnymi.

Poszycie zewnętrzne i elementy kotwiące

W przypadku systemów LIB, LAB i LAM poszycie zewnętrzne i jego elementy kotwiące wykonane są z konstrukcyjnej, stopowej stali nierdzewnej materiał nr 1.4301 (oznaczenie według EN ISO X5CrNi18-10, według ČSN 17240). Ta austenityczna chromowo-niklowa stal nierdzewna ma bardzo dobrą spawalność, ciągliwość, polerowalność, odporność na zużycie, dobrą recyklowalność i długotrwałą odporność na temperatury do 300°C. Stal jest odporna na wodę, parę wodną, wilgoć z powietrza, słabe kwasy organiczne i nieorganiczne.

W systemie LAC jest stosowany ten sam materiał wyjściowy, jak w LIB i LAB. Jest on następnie pokrywany galwanicznie warstwą miedzi, która zapewnia taki sam wygląd i czystość jak prawdziwa miedź.

W systemach LIL i LAL płaszcz zewnętrzny i jego elementy kotwiące są wykonane z ferrytycznej stali nierdzewnej gatunek 1.4509 (oznaczenie według EN ISO X3CrTi17). Ta stal nadaje się do obróbki plastycznej (walcowania) na zimno i do wykańczania powierzchni przez lakierowanie, metalizację i emaliowanie. Dzięki tym właściwościom powierzchnia wszystkich komponentów systemów LIL i LAL jest standardowo lakierowana proszkowo (komaksytowana) białą farbą proszkową, zapewniającą ochronę przed czynnikami zewnętrznymi i pełniącą funkcję estetyczną.

ПЛАСТИКОВАЯ ДЫМОХОДНАЯ СИСТЕМА ALMEVA

ОСНОВНЫЕ ХАРАКТЕРИСТИКИ СИСТЕМЫ

ALMEVA

Преимущества

Речь идет о современной высокоразвитой системе отвода дымовых газов, где годами проверенным производственным процессом была достигнута чёткость и качество всех труб, трубчатых деталей и прочих компонентов. Предложенная форма штуцера трубного соединения обеспечивает превосходные гидравлические свойства трубопровода, что гарантирует безупречное течение дымовых газов и малый риск засорения.

Раструбные соединения уплотнены эластомерными кольцами, которые обеспечивают моментальную герметичность, прочность, длительную эластичность соединений и, в отличие от других типов соединения, ускоряют и облегчают комплектацию системы.

Несложная работа, быстрая установка и ревизия позволяют строительным и монтажным фирмам добиться высокой продуктивности как при новом строительстве дымохода, так и при санации имеющихся дымоотводящих каналов.

Использование с учётом вида прибора и типа дымоотвода

- Служит к отводу продуктов сгорания из конденсационных и низкотемпературных котлов с максимально высокой температурой продуктов сгорания на штуцере прибора 120°
- В основном предназначен для дымоотводов с избыточным давлением и высокоизбыточным давлением (давление внутри дымоходной прокладки во время работы выше чем снаружи).
Может быть использован и в дымоходах с естественной тягой
- Не подходит для дымоотводов, в которых может возникнуть возгорание сажи.
- Идеальны для дымоходов, в которых конденсируются продукты сгорания
- Применим только как дымоотвод от газовых приборов (природный газ) и приборов на жидкое топливо (ДТ с содержанием серы < 0,2 %, керосин)

Использование с учётом места установки

- При новом монтаже дымохода
- При санации уже имеющихся дымоходов и дымоотводящих каналов
- Возможность использования данной системы как для интерьера, так и для экстерьера

ПЛАСТИКОВАЯ ДЫМОХОДНАЯ СИСТЕМА ALMEVA

ОБЗОР ПОДСИСТЕМ И ИХ КОМПОНЕНТОВ

ALMEVA

Дымоходная система ALMEVA состоит из нескольких подсистем отвода продуктов сгорания

STARR

Образованная РРН твердыми трубками и деталями диаметром 60-315 мм и другим вспомогательным оборудованием, предназначена прежде всего для интерьера и для прошивки ровных дымовых каналов. Крепление раструбного соединения с EPDM уплотнением.

FLEX

Образованная РРН гибкими шлангами и деталями диаметром 60-200 мм и другим вспомогательным оборудованием, предназначена прежде всего для прошивки ровных и гибких дымовых каналов. Соединение при помощи накидных гаек с EPDM уплотнением.

LIK

Образованная концентрическими твердыми трубками и деталями РРН/РРН белый диаметром 60/100 – 80/125мм, идеальна для дымоотвода в интерьере. Крепление раструбного соединения с EPDM уплотнением.

LIL

Образованная концентрическими твердыми трубками и деталями РРН/нержавеющая сталь – белый комаксит диаметром 60/100 – 200/300 мм, идеальна для дымоотвода в интерьере. Крепление раструбного соединения с EPDM уплотнением.

LIB

Образованная концентрическими твердыми трубками и деталями РРН/полированная нержавеющая сталь диаметром 60/100 – 200/300 мм, идеальна для дымоотвода в интерьере. Крепление раструбного соединения с EPDM уплотнением.

LAB

Образованная концентрическими твердыми трубками и деталями РРН/полированная нержавеющая сталь диаметром 60/100 – 200/300 мм, идеальна для дымоотвода в экстерьере. Крепление деталей коническим стыком.

LAL

Образованная концентрическими твердыми трубками и деталями РРН/нержавеющая сталь – белый комаксит диаметром 60/100 – 200/300 мм, идеальна для дымоотвода в экстерьере. Крепление деталей коническим стыком.

LAC

Образованная концентрическими твердыми трубками и деталями РРН/нержавеющая сталь с нагальванизированным слоем меди диаметром 60/100-200/300мм, идеальна для дымохода в интерьере. Крепление деталей коническим стыком.

LAM

Образованная концентрическими твердыми трубками и деталями РРН/нержавеющая сталь – матная диаметром 60/100-200/300мм, идеальна для дымохода в экстерьере. Крепление деталей коническим стыком.

LAS

Образованная РРН твердыми трубками, деталями диаметром 80-315 мм с ответвлениями 87° диаметром 60-250 мм (Вариант 1), концентрическими твердыми трубками и деталями РРН/нержавеющая сталь – белый комаксит диаметром 80/125 - 200/300 мм с ответвлениями 87° Ду 60/100 и 80/125 мм (Вариант 2) и другим вспомогательным оборудованием, предназначена для присоединения нескольких приборов к общему дымоходу в интерьере. Крепление раструбного соединения с EPDM уплотнением.

CAS

Образованная РРН твердыми трубками, деталями диаметром 80-315 мм с ответвлениями 45°, 87° диаметром 60-250 мм и другим вспомогательным оборудованием, предназначена для каскадов в интерьере. Крепление раструбного соединения с EPDM уплотнением.

ZUB

Вспомогательное оборудование для системы вытяжки (нейтрализующие боксы, скобы, контрольные заслонки, насос для отвода конденсата и т.д.)

Компоненты системы

Система отвода продуктов сгорания ALMEVA располагает рядом компонентов, которые являются незаменимой составной частью функционального современного дымоотвода. Содержит более 200 компонентов, каждый из которых выполнен в разных размерах, в общей сложности более чем 2250 каталоговых составляющих, образующих целостную дымоходную систему. Благодаря бесчисленному количеству совершенно устроенных компонентов предлагает ALMEVA самый широкий ассортимент пластиковой дымоходной системы гарантированного качества.

ПЛАСТИКОВАЯ ДЫМОХОДНАЯ СИСТЕМА ALMEVA

ОБОЗНАЧЕНИЕ КОМПОНЕНТОВ СИСТЕМЫ

ALMEVA

Все дымоходные части системы ALMEVA классифицированы согласно стандарту EN 1443, который устанавливает общие требования и основные действующие условия для дымоходов, и обозначены в соответствии с EN 14471, главной задачей которого является оценка свойств системных дымоходов с пластиковыми прокладками. Трубы, как правило, обозначены фоновой надписью, оформленной в виде ряда со всеми требуемыми данными. Остальные трубчатые детали содержат так званые „идентификационные отметки“ (совокупность требуемых данных отштампованных на щтуцере). Целая система и все ее элементы сертифицированы и обозначены символом CE, который соответствует директиве 93/68/ EC. Данный символ CE вместе с номером сертификата 0036 CPD 9165 001 размещен на отдельных элементах в виде наклейки.

Каждый дымоход должен быть обозначен дымоходной табличкой, которая характеризует данный тип дымоотвода в соответствии с надлежащими нормами. Надпись на табличке должна быть нестираема и читаема, сама табличка должна быть изготовлена из стойкого материала и установлена на видное место. Содержит имя фирмы или торговую марку изготовителя, обозначение согласно EN 14471, условный диаметр и термическое сопротивление, изготовителя и тип приборов, общую мощность приборов, информацию о монтажной организации (адрес, тел. и т.д.), дату установки и номер акта ревизии.

Пример обозначения трубы:

Almeva PP DN 80x1,9 Z-7.2-3128 TÜV/VKF Nr. Z 14700/T120 PI W 2 O-20 R00 EI00/Charge 07 053

Пример обозначения трубчатой детали:

Almeva
T 120; PI; W; 2; O-20
R00; EI 00(nbb)
Z-7.2-3128 TÜV
VKF Nr. Z 14700

Дымоходная табличка:

 <p>Almeva East Europe s.r.o. Družstevní 501, 664 43 Zelešice u Brna Czech Republic тел.: +420 513 033 101, факс: +420 513 033 111 мобил. тел.: +420 774 222 501 сайт: www.almeva.eu E-mail: info@almeva.eu</p>	
Однослойный системный дымоход EN 14471 O T120 H1/P1 O W 2 O20 I D L EN 1443 T120 H1/P1 W 2 O20 EI00	Двухслойный системный дымоход EN 14471 O T120 H1/P1 O W 2 O00 I D L1 O T120 H1/P1 O W 2 O00 E D L0 O T120 H1/P1 O W 2 O00 E D L0 EN 1443
Термическое сопротивление дымохода 0,00 m ² .K.W ⁻¹	
Номинальный диаметр мм	Номинальный диаметр мм
Производитель и тип приборов:	
Полная номинальная мощность приборов:	
Монтажная организация, адрес, тел.	
Дата установки:	
Номер ревизионного акта:	
Внимание: Дымоходная табличка должна быть расположена на дымоотводе Almeva на видном месте, должна быть читаема, ни в коем случае замазана, заклеена, одстранена или каким-либо образом повреждена!	

ПЛАСТИКОВАЯ ДЫМОХОДНАЯ СИСТЕМА ALMEVA

МАТЕРИАЛ

Пластиковые трубы, гибкие шланги и трубчатые детали

Сырьем для изготовления является полипропилен гомополимер (PPH). Речь идет о термопластическом высокомолекулярном веществе, частично кристаллическом с плотностью значительно ниже, чем у остальных используемых пластмасс, проявляющейся в пределах 0,90-0,91 г.см³. Поверхность нерастворима и не разбухает, поэтому склеивание затруднительно, но очень хорошо приваривается.

PPH обладает хорошей устойчивостью к изнашиванию, благодаря чему все компоненты системы отличаются долгим сроком службы.

Проявляет превосходную химическую устойчивость к кислотам (за исключением окисляющих кислот), щелочам и слабым растворителям. Хорошо противостоит атмосферным влияниям и микроорганизмам, физиологически безвредный, не противостоит однако ультрафиолетовому излучению.

По сравнению с другими принятыми пластмассами имеет хорошую поверхностную твердость и достаточную упругость при низких температурах. PPH отличается также хорошей ударной вязкостью, отличными электроизоляционными свойствами практически с нулевым поглощением конденсата и высокой тепловой нагрузкой (кратковременно аж до 140 °С). Обладает низкой электропроводностью (только 0,22Вт/м.К), следовательно не доходит при эксплуатации к так заметному понижению температуры продуктов сгорания в трубопроводе, как это происходит, например, у нержавеющей стали. PPH относится к термопластам, поэтому после нагрева и повторного охлаждения сохраняет свои отличные свойства.

Уплотнение

Режущие уплотняющие кольца, круговые уплотняющие кольца и другие прокладочные элементы системы изготовлены из этиленпропилендиенового каучука (EPDM) и уже от производства вставлены во все трубы и трубчатые детали. Речь идет о высококачественном эластомере с длительной устойчивостью к влиянию конденсата, высокой температуры (до 150°C), окисления, с устойчивостью к атмосферному влиянию, отличающийся долговечностью и озоностойкостью. Этот кислотостойкий каучук также обладает хорошей устойчивостью к химикатам таким как неорганические вещества (в том числе окислы углерода) и органические полярные соединения. EPDM, однако, проявляет не очень хорошую устойчивость к нефтепродуктам. Не допускайте контакта прокладки с материалами на основе нефти.

Внешний корпус и крепёжные компоненты

У систем LIB и LAB внешний корпус и крепёжные компоненты изготовлены из высокополированной легированной строительной нержавеющей стали н. 1.4301 (обозначение согласно EN ISO X5CrNi 18-10). Эта аустенитная хромоникелевая нержавеющая сталь обладает отличной свариваемостью, растяжимостью, способностью полироваться, износоустойчивостью, превосходной способностью рециклирования и долго противостоит температурам аж до 300°C. Сталь устойчива к воде, водяному пару, влажности воздуха, слабым органическим и неорганическим кислотам.

У систему LAC тот же самый материал как у LIB и LAB. Он гальванически покрыт слоем меди, который обеспечивает такой же оптический вид и чистоту, как у настоящей меди.

У систем LIL и LAL внешний корпус и крепёжные компоненты изготовлены из ферритной нержавеющей стали н. 1.4509 (обозначение согласно EN ISO X3CrTi17). Эта сталь подходит для формирования (прокатки) в холодном состоянии и для обработки её поверхности лакировкой, металлизацией и эмалированием. Благодаря этим свойствам поверхность всех компонентов систем LIL и LAL стандартно лакирована белой порошковой краской, которая обеспечивает охрану против внешних взаимодействий и в то же время выполняет эстетическую функцию.

RIGID GAS FLUE SYSTEM

PEVNÝ SYSTÉM ODKOUŘENÍ

SZIMPLA MEREVFALÚ FÜSTGÁZ-ELVEZETŐ RENDSZER

SZTYWNY SYSTEM ODPROWADZANIA SPALIN

ФИКСИРОВАННАЯ ДЫМОХОДНАЯ СИСТЕМА

NW / DN / Ду 60 – 315 mm

STARR

PPH / transparent

PPH / transparentní

PPH / transparentis

PPH / przezroczysty

PPH / прозрачный

STARR

1	PPSAS5
2	PPRM15
3	ADKBUK
4	PPFR60
5	PPTU05
6	ZUBL05
7	PPRTD5
8	PPRTA5
9	PPUTD5
10	PPKA51



When connecting pipes always use a silicone lubricant Almeva.
 Při spojování trub použít vždy silikonové mazivo Almeva.
 A csövek csatlakozásánál mindig használjon Almeva szilikon zselét.
 Łącząc rury należy zawsze używać smaru silikonowego Almeva.
 При соединении труб используйте всегда силиконовое смазочное средство Almeva.



Before connecting, verify the correct placement of the seal.
 Před samotným spojením ověřit správnost usazení těsnění.
 Az összekötést megelőzően mindig győződjön meg a tömítőgyűrű helyes helyzetéről.
 Przed właściwym połączeniem sprawdź prawidłowość osadzenia uszczelki.
 Перед соединением проверьте правильность размещения прокладки.

When assembling horizontal piping, it is necessary to create a slope towards the boiler at minimum of 3°.
 Při montáži vodorovného potrubí musí být vytvořen sklon ke kotlí min. 3°.
 Vízszintes helyzetű csőrendszer szerelésekor mindig alakítson ki 3° -os esést a kazán irányába.
 Podczas montażu rur poziomych należy wytworzyć nachylenie w kierunku kotła min. 3°.
 При установке трубопровода горизонтально необходимо сделать наклон к котлу минимально 3°.

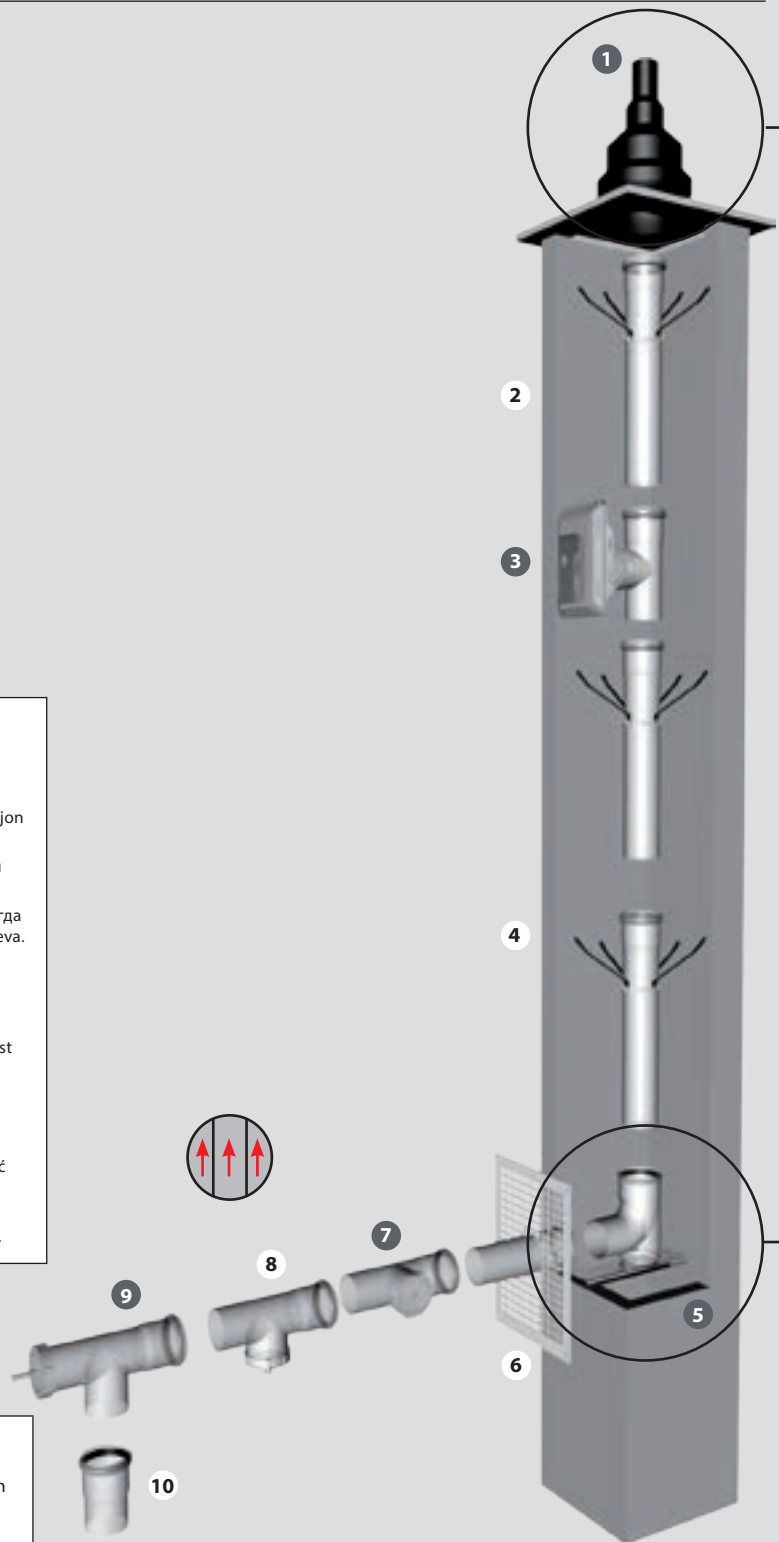

RIGID GAS FLUE SYSTEM

PEVNÝ SYSTÉM ODKOURENÍ

SZIMPLA MEREVFALÚ FÜSTGÁZ-ELVEZETŐ RENDSZER

SZTYWNY SYSTEM ODPROWADZANIA SPALIN

ФИКСИРОВАННАЯ ДЫМОХОДНАЯ СИСТЕМА

NW / DN / Ду 60 – 315 mm

STARR

PPH / transparent

PPH / transparentní

PPH / transparent

PPH / przezroczysty

PPH / прозрачный

STARR

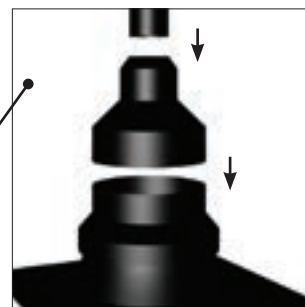
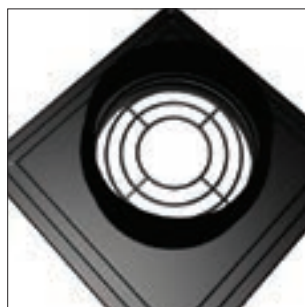

Insert black end pipe into the socket of PPH pipe and then pull over it tapered rain collar

Černou ukončovací trubku zasunout do hrdla PPH trubky a pak přes ni přetáhnout protidešťovou kónickou manžetu

A fekete zárócsövet illeszse a PPH cső tokjába, majd húzza rá a kónuszos esővédő sapkát

Czarną rurę wykańczającą wsunąć do kielicha rury PPH a następnie przez nią przeciągnąć przeciwdeszczową stożkową kryzę

Черную заканчивающую трубку вставить в штуцер PPH трубки и потом на неё натянуть противодождевую манжету

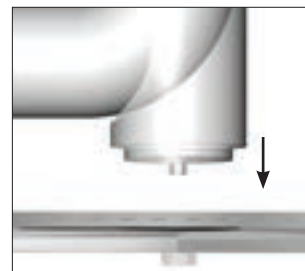
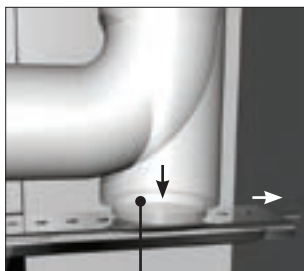

Insert the peg of the heel elbow into required opening of a brace and anchor

Trn držáku patečního kolena zasunout do požadovaného otvoru konzoly a ukotvit

A talpas bekötőkönyök menetes csomkját illeszse a tartósín furatába, majd rögzítse

Trzpień uchwyty kolana ze stopą wsunąć do odpowiedniego otworu konsoli i zakotwić

Штырь держателя колена вставить в необходимое отверстие консоли и закрепить чтобы ее штуцер прилегал к дистанционной обойме кроющего щитка

RIGID GAS FLUE SYSTEM

PEVNÝ SYSTÉM ODKOUŘENÍ

SZIMPLA MEREVFALÚ FÜSTGÁZ-ELVEZETŐ RENDSZER

SZTYWNY SYSTEM ODPROWADZANIA SPALIN

ФИКСИРОВАННАЯ ДЫМОХОДНАЯ СИСТЕМА

NW / DN / Ду 60 – 315 mm

STARR

PPH / transparent

PPH / transparentní

PPH / transparentis

PPH / przezroczysty

PPH / прозрачный

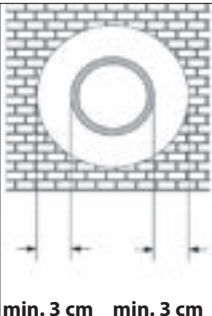
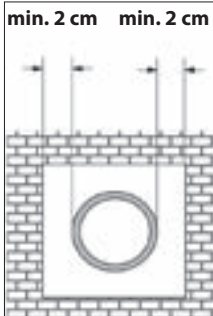

STARR

<p>Minimum size of the shaft for the rigid gas flue system (co-current air/combustion gases)</p> <p>Minimální velikost šachty pro pevný systém odkouření (proud vzduch/spaliny)</p> <p>A levegő akna minimális méretei starr rendszer esetében (levegő-füstgáz ellenirányú áramlása)</p> <p>Minimalna wielkość szybu dla sztywnego systemu odprowadzania spalin (równoległe powietrze/spaliny)</p> <p>Минимальный размер шахты для фиксированной дымоходной системы (прямоток воздуха/ продукты сгорания)</p>	 <p>min. 3 cm min. 3 cm</p>	 <p>min. 2 cm min. 2 cm</p>	<p>It is necessary to consider the size of the socket where the profile of the flow of the air is narrower</p> <p>Nutno uvažovať rozměr hrdla, kde je průřez proudícího vzduchu zužen.</p> <p>Vegye figyelembe a tok valós méretét, a légaknát szűkíti</p> <p>Należy uwzględnić rozmiar kielicha, gdzie przekrój strumienia powietrza jest zwężony.</p> <p>Необходимо учитывать внешний размер штуцера, где течение циркулирующего воздуха сужено</p>
--	---	--	--

4 variations of appliance connection

4 varianty napojení spotřebiče
A készülék csatlakoztatásának 4 típusa

4 varianty podłączenia urządzenia
4 варианта присоединения приборов

Variation I / II		Variation III		Variation IV	
Varianta I / II	Wariant I / II	Varianta III	Wariant III	Varianta IV	Wariant IV
Típus I / II	Вариант I / II	Típus III	Вариант III	Típus IV	Вариант IV
					
Boiler reduction centric/excentric		Boiler reduction with test plug		Boiler reduction with test plug (reduced)	
Kotlová redukce centrická/excentrická	Redukcja kotłowa współosiowa/mimośrodkowa	Kotlová redukce s měřícím otvorem	Redukcja kotłowa z otworem pomiarowym	Revizní T-kus s měřícím otvorem (redukovaný)	Revizyjna kształtka T z otworem pomiarowym (redukowana)
Koncentrikus/excentrikus kazán bővítő idom	Котельный редуктор – центральный / эксцентрический	Mérőpontos idom	Котельный редуктор с ИО	Ellenőrző T- idom mérőcsonkkal	Ревизионная Т-деталь редуцированная с ИО (коленчатая)
DN (combustion gas piping) DN (potrubí pro odvod spalin) DN (fűstjárat) DN (przewód do odprowadzania spalin) Ду (трубопровод для отвод продуктов сгорания) 60, 80, 100, 110, 125, 160, 200, 250, 315		DN (combustion gas piping) DN (potrubí pro odvod spalin) DN (fűstjárat) DN (przewód do odprowadzania spalin) Ду (трубопровод для отвод продуктов сгорания) 60, 80, 100, 110, 125, 160, 200, 250, 315		DN (combustion gas piping) DN (potrubí pro odvod spalin) DN (fűstjárat) DN (przewód do odprowadzania spalin) Ду (трубопровод для отвод продуктов сгорания) 60, 80, 100, 110, 125, 160, 200, 250, 315	
DN (socket of the appliance) DN (hrdlo spotřebiče) DN (készülék füstcsonkja) DN (króciec urządzenia) Ду (штуцер прибора) 50, 60, 63, 70, 75, 80, 100, 110, 125, 130, 150, 153, 160, 180, 200, 225, 250, 300		DN (socket of the appliance) DN (hrdlo spotřebiče) DN (készülék füstcsonkja) DN (króciec urządzenia) Ду (штуцер прибора) 50, 60, 63, 70, 75, 80, 100, 110, 125, 130, 150, 153, 160, 180, 200, 225, 250, 300		DN (socket of the appliance) DN (hrdlo spotřebiče) DN (készülék füstcsonkja) DN (króciec urządzenia) Ду (штуцер прибора) 50, 60, 63, 70, 75, 80, 100, 110, 125, 130, 150, 153, 160, 180, 200, 225, 250, 300	

The exact dimension and variation of the appliance connection can be found on pg. 40-43.

Přesnou dimenzi a variantu napojení spotřebiče naleznete na str. 40-43.

Dokładne wymiary i wariant podłączenia patrz str. 40-43.

A pontos méretek, valamint a készülék csatlakoztatási típusai a 40-43. oldalon találhatóak.

Точные размеры и варианты присоединения найдете на стр. 40-43.

RIGID GAS FLUE SYSTEM

PEVNÝ SYSTÉM ODKOUŘENÍ

SZIMPLA MEREVFALÚ FÜSTGÁZ-ELVEZETŐ RENDSZER

SZTYWNY SYSTEM ODPROWADZANIA SPALIN

ФИКСИРОВАННАЯ ДЫМОХОДНАЯ СИСТЕМА

STARR

PPH / transparent

PPH / transparentní

PPH / transzparens

PPH / przezroczysty

PPH / прозрачный

NW / DN / Ду 60 – 315 mm

Pipe with socket

Trubka s hrdlem • Szimplafalú cső • Rura z kielichem • Трубка со штуцером

Ø	Code Kod	Kód Код	a (mm)	b (mm)	c (mm)	d (mm)	Note	Pozn.
							Megjegyzések Uwagi	Прим.
250 mm		60	PPRM05	61	55	195	-	
		80	PPRM08	81	62	188	-	
		100	PPRM0X	101	63	187	-	
		110	PPRM01	111	73	227	-	
		125	PPRM02	127	75	245	-	
		160	PPRM06	162	85	295	-	
		200	PPRM00	203	150	250	-	
		250	PPRM0V	254	260	250	-	
		315	PPRM03	319	290	250	-	
500 mm		60	PPRM55	61	55	445	-	
		80	PPRM58	81	62	438	-	
		80	PBRM58	81	62	438	-	UV stabil.
		100	PPRM5X	101	63	437	-	
		110	PPRM51	111	73	427	-	
		125	PPRM52	127	75	425	-	
		160	PPRM56	162	85	415	-	
		200	PPRM50	203	150	500	-	
		250	PPRM5V	254	260	500	-	
315	PPRM53	319	290	500	-			
1000 mm		60	PPRM15	61	55	945	-	
		80	PPRM18	81	62	938	-	
		80	PBRM18	81	62	938	-	UV stabil.
		100	PPRM1X	101	63	937	-	
		110	PPRM11	111	73	927	-	
		125	PPRM12	127	75	925	-	
		160	PPRM16	162	85	915	-	
		200	PPRM10	203	150	850	-	
		250	PPRM1V	254	260	740	-	
315	PPRM13	319	290	710	-			
2000 mm		60	PPRM25	61	55	1945	-	
		80	PPRM28	81	62	1938	-	
		80	PBRM28	81	62	1938	-	UV stabil.
		100	PPRM2X	101	63	1937	-	
		110	PPRM21	111	73	1927	-	
		125	PPRM22	127	75	1925	-	
		160	PPRM26	162	85	1915	-	
		200	PPRM20	203	150	1850	-	
		250	PPRM2V	254	260	1740	-	
315	PPRM23	319	290	1710	-			

Tee with inspection door with control lid

Revizní T-kus s kontrolním víčkem • Ellenőrző egyenes idom • Rewizyjna kształtka T z wieczkiem kontrolnym

Ревизионная T- деталь (ровная)

Ø	Code Kod	Kód Код	a (mm)	b (mm)	c (mm)	d (mm)	Note	Pozn.
							Megjegyzések Uwagi	Прим.
60	PPRTD5		61	65	220	40		
80	PPRTD8		81	62	270	45		
100	PPRTDX		101	63	187	105		
110	PPRTD1		111	73	237	60		
125	PPRTD2		127	75	325	50		
160	PPRTD6		162	85	300	145		
200	PPRTD0		203	150	350	190		
250	PPRTDV		-	-	-	-		
315	PPRTD3		-	-	-	-		

RIGID GAS FLUE SYSTEM

PEVNÝ SYSTÉM ODKOUŘENÍ

SZIMPLA MEREVFALÚ FÜSTGÁZ-ELVEZETŐ RENDSZER

SZTYWNY SYSTEM ODPROWADZANIA SPALIN

ФИКСИРОВАННАЯ ДЫМОХОДНАЯ СИСТЕМА

STARR

PPH / transparent

PPH / transparentní

PPH / transparentis

PPH / przezroczysty

PPH / прозрачный

NW / DN / Ду 60 – 315 mm

STARR

Tee with inspection door with drain

Revizní T-kus s odtokem • Ellenőrző egyenes idom kondenz leválasztóval • Rewizyjna kształtka T z odpływem
Ревизионная Т-деталь с конденсатоотводом (ровная)

Ø	Code	Kód	a (mm)	b (mm)	c (mm)	d (mm)	Note	Pozn.
	Kod	Kod						
60	PPRTA5		61	55	220	125		
80	PPRTA8		81	62	270	162		
100	PPRTAX		101	63	187	155		
110	PPRTA1		111	73	237	174		
125	PPRTA2		127	75	325	180		
160	PPRTA6		162	85	300	205		
200	PPRTA0		203	150	350	240		
250	PPRTAV		-	-	-	-		
315	PPRTA3		-	-	-	-		

Tee with inspection door with change of direction

Revizní T-kus se změnou směru • Ellenőrző „T” idom • Rewizyjna kształtka T ze zmianą kierunku • Ревизионная Т-деталь (коленчатая)

Ø	Code	Kód	a (mm)	b (mm)	c (mm)	d (mm)	Note	Pozn.
	Kod	Kod						
60	PPUTD5		61	55	225	100		
80	PPUTD8		81	62	266	130		
100	PPUTDX		101	63	232	155		
110	PPUTD1		111	73	280	160		
125	PPUTD2		127	75	330	150		
160	PPUTD6		162	85	320	180		
200	PPUTD0		203	150	370	230		
250	PPUTDV		-	-	-	-		
315	PPUTD3		-	-	-	-		

Tee with inspection door with change of direction and test plug

Revizní T-kus se změnou směru a měř. otvorem • Ellenőrző „T” idom mérőponttal • Rewizyjna kształtka T ze zmianą kierunku i otworem pomiarowym • Ревизионная Т-деталь с ИО (коленчатая)

Ø	Code	Kód	a (mm)	b (mm)	c (mm)	d (mm)	Note	Pozn.
	Kod	Kod						
60	PPTM95		61	65	205	142		
80	PPTM98		81	65	245	161		
100	PPTM9X		101	63	272	195		
110	PPTM91		111	60	225	158		
125	PPTM92		127	75	315	225		
160	PPTM96		162	85	335	205		
200	PPTM90		203	150	390	250		
250	PPTM9V		-	-	-	-		
315	PPTM93		-	-	-	-		

Tee with inspection door with drain and change of direction

Revizní T-kus s odtokem a změnou směru • Ellenőrző „T” idom kondenz leválasztóval • Rewizyjna kształtka T z odpływem i zmianą kierunku
Ревизионная Т-деталь с конденсатоотводом (коленчатая)

Ø	Code	Kód	a (mm)	b (mm)	c (mm)	d (mm)	Note	Pozn.
	Kod	Kod						
60	PPUTA5		61	55	270	155		
80	PPUTA8		81	62	346	194		
100	PPUTAX		101	63	287	210		
110	PPUTA1		111	73	344	220		
125	PPUTA2		127	75	390	195		
160	PPUTA6		162	85	360	215		
200	PPUTA0		203	150	420	280		
250	PPUTAV		-	-	-	-		
315	PPUTA3		-	-	-	-		

RIGID GAS FLUE SYSTEM

PEVNÝ SYSTÉM ODKOUŘENÍ

SZIMPLA MEREVFALÚ FÜSTGÁZ-ELVEZETŐ RENDSZER

SZTYWNY SYSTEM ODPROWADZANIA SPALIN

ФИКСИРОВАННАЯ ДЫМОХОДНАЯ СИСТЕМА

STARR

PPH / transparent

PPH / transparentní

PPH / transparent

PPH / przezroczysty

PPH / прозрачный

NW / DN / Ду 60 – 315 mm

Connecting Tee Spojovací T-kus • Csatlakozó „T” idom • Złącza T • Соединительная Т-деталь		Ø	Code Kod	Kód Код	a (mm)	b (mm)	c (mm)	d (mm)	Note Megjegyzések Uwagi	Pozn. Прим.
		60	PPTE95		61	65	162	103		
		80	PPTE98		81	65	197	113		
		100	PPTE9X		101	63	187	110		
		110	PPTE91		111	60	178	113		
		125	PPTE92		127	75	248	162		
		160	PPTE96		162	85	248	164		
		200	PPTE90		203	150	410	250		
		250	PPTE9V		-	-	-	-		
		315	PPTE93		-	-	-	-		

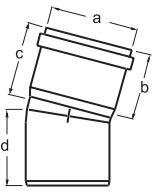
Elbow 15° Koleno 15° • Könyök idom 15° • Kolano 15° • Колоно 15°		Ø	Code Kod	Kód Код	a (mm)	b (mm)	c (mm)	d (mm)	Note Megjegyzések Uwagi	Pozn. Прим.
		60	PPSB15		61	55	60	72		
		80	PPSB18		81	62	72	65		
		100	PPSB1X		101	63	70	60		
		110	PPSB11		111	73	89	72		
		125	PPSB12		127	75	90	70		
		160	PPSB16		162	85	100	90		
		200	PPSB10		203	150	250	170		
		250	PPSB1V		-	-	-	-		
		315	PPSB13		-	-	-	-		

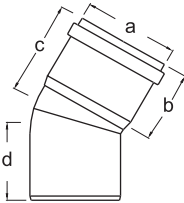
Elbow 30° Koleno 30° • Könyök idom 30° • Kolano 30° • Колоно 30°		Ø	Code Kod	Kód Код	a (mm)	b (mm)	c (mm)	d (mm)	Note Megjegyzések Uwagi	Pozn. Прим.
		60	PPSB35		61	55	71	75		
		80	PPSB38		81	62	87	69		
		100	PPSB3X		101	63	80	70		
		110	PPSB31		111	73	103	80		
		125	PPSB32		127	75	105	80		
		160	PPSB36		162	85	125	105		
		200	PPSB30		203	150	245	205		
		250	PPSB3V		-	-	-	-		
		315	PPSB33		-	-	-	-		

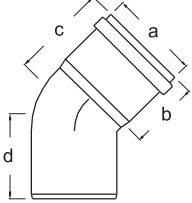
Elbow 45° Koleno 45° • Könyök idom 45° • Kolano 45° • Колоно 45°		Ø	Code Kod	Kód Код	a (mm)	b (mm)	c (mm)	d (mm)	Note Megjegyzések Uwagi	Pozn. Прим.
		60	PPSB45		61	55	80	86		
		80	PPSB48		81	62	97	80		
		80	PBSB48		81	62	97	80	UV stabil.	
		100	PPSB4X		101	63	90	85		
		110	PPSB41		111	73	128	87		
		125	PPSB42		127	75	145	100		
		160	PPSB46		162	85	160	130		
		200	PPSB40		203	150	240	195		
		250	PPSB4V		-	-	-	-		
		315	PPSB43		-	-	-	-		

Nem új kéményt fejlesztettünk ki, a meglévőt vittük tökélyre

RIGID GAS FLUE SYSTEM

PEVNÝ SYSTÉM ODKOUŘENÍ

SZIMPLA MEREVFALÚ FÜSTGÁZ-ELVEZETŐ RENDSZER

SZTYWNY SYSTEM ODPROWADZANIA SPALIN

ФИКСИРОВАННАЯ ДЫМОХОДНАЯ СИСТЕМА

STARR

PPH / transparent

PPH / transparentní

PPH / transzparens

PPH / przezroczysty

PPH / прозрачный

NW / DN / Ду 60 – 315 mm

STARR

Elbow 60°

Koleno 60° • Könyök idom 60° • Kolano 60° • Колено 60°

Ø	Code	Kód	a (mm)	b (mm)	c (mm)	d (mm)	Note	Pozn.
	Kod	Kód						
60	PPSB65		61	55	-	-		
80	PPSB68		81	62	90	80		
100	PPSB6X		101	63	110	100		
110	PPSB61		111	73	105	95		
125	PPSB62		127	75	115	110		
160	PPSB66		162	85	130	120		
200	PPSB60		203	150	255	215		
250	PPSB6V		-	-	-	-		
315	PPSB63		-	-	-	-		

Elbow 87°

Koleno 87° • Könyök idom 87° • Kolano 87° • Колено 87°

Ø	Code	Kód	a (mm)	b (mm)	c (mm)	d (mm)	Note	Pozn.
	Kod	Kód						
60	PPSB95		61	55	130	103		
80	PPSB98		81	62	105	100		
80	PBSB98		81	62	105	100	UV stabil.	
100	PPSB9X		101	63	120	110		
110	PPSB91		111	73	135	120		
125	PPSB92		127	75	145	130		
160	PPSB96		162	85	165	150		
200	PPSB90		203	150	300	260		
250	PPSB9V		-	-	-	-		
315	PPSB93		-	-	-	-		

Heel elbow starr 87° with anchoring

Pateční koleno starr 87° s kotvením • Talpas bekötő könyök idom • Kolano ze stopą starr 87° z kotwieniem

Пятовое колено 87° с консолью

Ø	Code	Kód	a (mm)	b (mm)	c (mm)	d (mm)	Note	Pozn.
	Kod	Kód						
60	PPTU05		120	60	350	50		
80	PPTU08		120	60	350	50		
100	PPTU0X		205	145	350	50		
110	PPTU01		185	125	350	50		
125	PPTU02		195	125	350	50		
160	PPTU06		210	130	350	50		
200	PPTU00		400	180	650	50		
250	PPTU0V		-	-	-	-		
315	PPTU03		-	-	-	-		

Inspection elbow 45°

Revizní koleno 45° • Ellenőrző könyök idom 45° • Kolano rewizyjne 45° • Ревизионное колено с ИО 45°

Ø	Code	Kód	a (mm)	b (mm)	c (mm)	d (mm)	Note	Pozn.
	Kod	Kód						
60	PPRB45		55	85	55	90		
80	PPRB48		62	125	85	105		
100	PPRB4X		63	105	80	60		
110	PPRB41		73	105	59	47		
125	PPRB42		75	115	70	70		
160	PPRB46		85	130	65	70		
200	PPRB40		150	170	180	230		
250	PPRB4V		-	-	-	-		
315	PPRB43		-	-	-	-		

RIGID GAS FLUE SYSTEM

PEVNÝ SYSTÉM ODKOUŘENÍ

SZIMPLA MEREVFALÚ FÜSTGÁZ-ELVEZETŐ RENDSZER

SZTYWNY SYSTEM ODPROWADZANIA SPALIN

ФИКСИРОВАННАЯ ДЫМОХОДНАЯ СИСТЕМА

NW / DN / Ду 60 – 315 mm

STARR

PPH / transparent

PPH / transparentní

PPH / transparent

PPH / przezroczysty

PPH / прозрачный

STARR

Inspection elbow 87°

Revizní koleno 87° • Ellenőrző könyök idom 87° • Kolano rewizyjne 87° • Ревизионное колено с ИО 87°

Ø	Code	Kód	a (mm)	b (mm)	c (mm)	d (mm)	Note	Pozn.
	Kod	Kod						
60	PPRB95		61	55	130	85		
80	PPRB98		81	62	155	135		
100	PPRB9X		101	63	55	105		
110	PPRB91		111	73	130	115		
125	PPRB92		127	75	130	125		
160	PPRB96		162	85	95	150		
200	PPRB90		203	150	190	280		
250	PPRB9V		-	-	-	-		
315	PPRB93		-	-	-	-		

Inspection elbow 45° (left)

Revizní koleno 45° (levé) • Ellenőrző könyök idom 45° (balra hajló) • Kolano rewizyjne 45° (lewe) • Ревизионное колено с ИО 45° (левое)

Ø	Code	Kód	a (mm)	b (mm)	c (mm)	d (mm)	Note	Pozn.
	Kod	Kod						
60	PPRL45		55	150	50	110		
80	PPRL48		62	125	68	105		
100	PPRL4X		63	145	80	100		
110	PPRL41		73	155	104	90		
125	PPRL42		75	170	105	120		
160	PPRL46		85	180	110	170		
200	PPRL40		150	200	150	180		
250	PPRL4V		-	-	-	-		
315	PPRL43		-	-	-	-		

Inspection elbow 45° (right)

Revizní koleno 45° (pravé) • Ellenőrző könyök idom 45° (jobbra hajló) • Kolano rewizyjne 45° (prawe) • Ревизионное колено с ИО 45° (правое)

Ø	Code	Kód	a (mm)	b (mm)	c (mm)	d (mm)	Note	Pozn.
	Kod	Kod						
60	PPRR45		55	150	50	110		
80	PPRR48		62	125	68	105		
100	PPRR4X		63	145	80	100		
110	PPRR41		73	155	104	90		
125	PPRR42		75	170	105	120		
160	PPRR46		85	180	110	170		
200	PPRR40		150	200	150	180		
250	PPRR4V		-	-	-	-		
315	PPRR43		-	-	-	-		

Inspection elbow 87° (left)

Revizní koleno 87° (levé) • Ellenőrző könyök idom 87° (balra hajló) • Kolano rewizyjne 87° (lewe) • Ревизионное колено с ИО 87° (левое)

Ø	Code	Kód	a (mm)	b (mm)	c (mm)	d (mm)	Note	Pozn.
	Kod	Kod						
60	PPRL95		55	70	95	-		
80	PPRL98		62	80	155	-		
100	PPRL9X		63	90	155	-		
110	PPRL91		73	145	210	-		
125	PPRL92		75	165	170	-		
160	PPRL96		85	200	210	-		
200	PPRL90		150	210	260	-		
250	PPRL9V		-	-	-	-		
315	PPRL93		-	-	-	-		

RIGID GAS FLUE SYSTEM

PEVNÝ SYSTÉM ODKOUŘENÍ
SZIMPLA MEREVFALÚ FÜSTGÁZ-ELVEZETŐ RENDSZER
SZTYWNY SYSTEM ODPROWADZANIA SPALIN
ФИКСИРОВАННАЯ ДЫМОХОДНАЯ СИСТЕМА

STARR

PPH / transparent
PPH / transparentní
PPH / transzparens
PPH / przezroczysty
PPH / прозрачный

NW / DN / Ду 60 – 315 mm

STARR

Inspection elbow 87° (right)

Revizní koleno 87° (pravé) • Ellenőrző könyök idom 87° (jobbra hajl) • Kolano rewizyjne 87° (prawe) • Ревизионное колено с ИО 87° (правое)

Ø	Code	Kód	a (mm)	b (mm)	c (mm)	d (mm)	Note	Pozn.
	Kod	Kod						
60	PPRR95		55	60	70	-		
80	PPRR98		62	80	155	-		
100	PPRR9X		63	90	155	-		
110	PPRR91		73	145	210	-		
125	PPRR92		75	165	170	-		
160	PPRR96		85	200	210	-		
200	PPRR90		150	210	260	-		
250	PPRR9V		-	-	-	-		
315	PPRR93		-	-	-	-		

Threaded connector

Spojka śrubowaci • Szerelhető menetes toldócső • Złączka gwintowa • Винтовая муфта

Ø	Code	Kód	a (mm)	b (mm)	c (mm)	d (mm)	Note	Pozn.
	Kod	Kod						
60	PPSV05		61	55	90	-		
80	PPSV08		81	62	130	-		
100	PPSV0X		101	63	122	-		
110	PPSV01		111	73	145	-		
125	PPSV02		127	75	165	-		
160	PPSV06		162	85	170	-		
200	PPSV00		203	150	175	-		
250	PPSV0V		-	-	-	-		
315	PPSV03		-	-	-	-		

Condensation trap

Odváděč kondenzátu • Kondenzátum leválasztó • Odprowadzenie kondensatu • Конденсатоотвод

Ø	Code	Kód	a (mm)	b (mm)	c (mm)	d (mm)	Note	Pozn.
	Kod	Kod						
60	PPKF05		61	55	117	95		
80	PPKF08		81	62	110	85		
100	PPKF0X		101	63	105	85		
110	PPKF01		111	73	105	85		
125	PPKF02		127	75	116	95		
160	PPKF06		162	85	120	95		
200	PPKF00		203	150	150	160		
250	PPKF0V		-	-	-	-		
315	PPKF03		-	-	-	-		

Rain collar

Protidešťová manžeta • Esővédő sapka • Przeciwdeszczowa kryza • Противодождевая манжета

Ø	Code	Kód	a (mm)	b (mm)	c (mm)	d (mm)	Note	Pozn.
	Kod	Kod						
60	PPWS05		61	100	120	-	Plastic, black color, UV stabilized Plast, černá barva, UV stabilizováno UV álló fekete Tworzywo, kolor czarny, UV stabilizowane Пластмасса, черная, УФ стойкая	
80	PPWS08		81	75	120	-		
100	PPWS0X		101	145	135	-		
110	PPWS01		111	135	135	-		
125	PPWS02		127	130	204	-		
160	PPWS06		162	100	204	-		

RIGID GAS FLUE SYSTEM

PEVNÝ SYSTÉM ODKOUŘENÍ

SZIMPLA MEREVFALÚ FÜSTGÁZ-ELVEZETŐ RENDSZER

SZTYWNY SYSTEM ODPROWADZANIA SPALIN

ФИКСИРОВАННАЯ ДЫМОХОДНАЯ СИСТЕМА

STARR

PPH / transparent

PPH / transparentní

PPH / transparent

PPH / przezroczysty

PPH / прозрачный

NW / DN / Ду 60 – 315 mm

Tapered rain collar

Protidešťová kónická manžeta • Esővédő sapka (kúpos) • Przeciwdeszczowa stożkowa kryza • Противодождевая коническая манжета

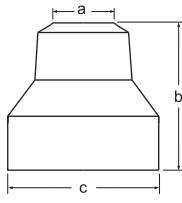
			Ø	Code Kod	Kód Kod	a (mm)	b (mm)	c (mm)	d (mm)	Note Megjegyzések Uwagi	Pozn. Прим.
			60	PPWS55		61	230	200	-	Plastic, black color, UV stabilized	Plast, černá barva, UV stabilizováno
80	PPWS82		81	206	200	-					
100	PPWSX2		100	180	200	-					
110	PPWS12		110	170	200	-					
-	-		-	-	-	-					
-	-		-	-	-	-					
-	-		-	-	-	-					
-	-		-	-	-	-					

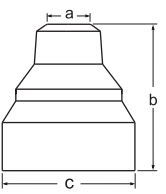

Rain collar for end pipe

Protidešťová manžeta pro ukončovaci trubku • Esővédő karmantyú zárócsőhöz • Kryza przeciwdeszczowa na rurę wykańczającą
Противодождевая манжета большая

			Ø	Code Kod	Kód Kod	a (mm)	b (mm)	c (mm)	d (mm)	Note Megjegyzések Uwagi	Pozn. Прим.
			60	PPWS5V		61	320	250	-	Plastic, black color, UV stabilized	Plast, černá barva, UV stabilizováno
80	PPWS8V		81	310	250	-					
100	PPWSXV		101	300	250	-					
110	PPWS1V		111	290	250	-					
125	PPWS2V		127	250	250	-					
160	PPWS6V		162	230	250	-					
200	PPWS0V		203	200	250	-					
200	PPWS03		203	200	315	-					
250	PPWSV3		254	200	315	-					

End pipe without socket

Ukončovaci trubka bez hrdla • Végelem cső • Rura wykańczająca bez kielicha • Заканчивающая труба без штуцера

			Ø	Code Kod	Kód Kod	a (mm)	b (mm)	c (mm)	d (mm)	Note Megjegyzések Uwagi	Pozn. Прим.
			60	PPRS55		495	-	-	-	Plastic, black color, UV stabilized	Plast, černá barva, UV stabilizováno
80	PPRS58		500	-	-	-					
100	PPRS5X		500	-	-	-					
110	PPRS51		500	-	-	-					
125	PPRS52		500	-	-	-					
160	PPRS56		500	-	-	-					
200	PPRS50		600	-	-	-					
250	PPRS5V		700	-	-	-					
315	PPRS53		800	-	-	-					

Universal chimney plate

Komínová deska univerzální • Univerzális kémény fedlap • Płyta kominowa uniwersalna • Кроющий щиток универсальный

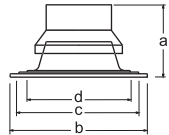
			Ø	Code Kod	Kód Kod	a (mm)	b (mm)	c (mm)	d (mm)	Note Megjegyzések Uwagi	Pozn. Прим.
			60	PPKPU0		235	400	350	300	Plastic, black color, UV stabilized	Plast, černá barva, UV stabilizováno
80	PPKPU0		235	400	350	300					
100	PPKPU0		235	400	350	300					
110	PPKPU0		235	400	350	300					
125	PPKPU0		235	400	350	300					
160	PPKPU0		235	400	350	300					
-	-		-	-	-	-					
-	-		-	-	-	-					
-	-		-	-	-	-					

Не разработали мы новый дымоход, мы его усовершенствовали

RIGID GAS FLUE SYSTEM

PEVNÝ SYSTÉM ODKOUŘENÍ

SZIMPLA MEREVFALÚ FÜSTGÁZ-ELVEZETŐ RENDSZER

SZTYWNY SYSTEM ODPROWADZANIA SPALIN

ФИКСИРОВАННАЯ ДЫМОХОДНАЯ СИСТЕМА

NW / DN / Ду 60 – 315 mm

STARR

PPH / transparent

PPH / transparentní

PPH / transparentis

PPH / przezroczysty

PPH / прозрачный

STARR

Plastic chimney head starr (complete)

Komínová plastová hlavice starr (komplet) • Kürtő fedél készlet (komplett) • Głowica kominowa starr z tworzywa (komplet)
Дымоходная пластмассовая головка starr (комплект)

Ø	Code Kod	Kód Код	a (mm)	b (mm)	c (mm)	d (mm)	Note	Pozn.
							Megjegyzések Uwagi	Прим.
60	PPSAS5		495	400	350	300	Plastic, black color, UV stabilized Plast, černá barva, UV stabilizováno UV álló fekete Tworzywo, kolor czarny, UV stabilizowane Пластмасса, черная, УФ стойкая	
80	PPSAS8		500	400	350	300		
100	PPSASX		500	400	350	300		
110	PPSAS1		500	400	350	300		
125	PPSAS2		500	400	350	300		
160	PPSAS6		500	400	350	300		
200	PPSAS0		500	400	350	300		
250	PPASV		-	-	-	-		
315	PPAS3		-	-	-	-		

Universal spacer sleeve

Distanční objímka univerzální • Univerzális távtartó készlet • Obejma dystansowa uniwersalna • Дистанционная обойма универсальная

Ø	Code Kod	Kód Код	a (mm)	b	Note	Pozn.	Megjegyzések	Uwagi	Прим.
					Values in column „b” indicate the number of segments of the spacer sleeve for relevant				
60	PPFR05		260	3	Hodnoty v sloupci „b” udávají počet segmentů distanční objímky pro daný průměr A „b” oszlopban található értékek a cső átmérőjéhez szükséges mennyiségi számot jelentik Wartości w kolumnie „b” podają liczbę segmentów obejmy dystansowej dla danej średnicy Параметры в колонке „b” задают количество сегментов дистанционной обоймы для данного диаметра				
80	PPFR08		270	4					
100/110	PPFR01		285	5					
125	PPFR02		292	6					
160	PPFR06		310	7					
200	PPFR0X		330	9					
250	PPFR0V		355	11					
315	PPFR03		387	15					

Combustion gas noise silencer

Tlumič hluku spalin • Hangtompító idom • Tłumik hałasu spalin • Шумоглушитель

Ø	Code Kod	Kód Код	a (mm)	b (mm)	c (mm)	d (mm)	Note	Pozn.	
							Megjegyzések Uwagi	Прим.	
500 mm	60	PPSD55	61	160	140	430			
	80	PPSD58	81	160	140	430			
	100	PPSD5X	101	160	210	400			
	110	PPSD51	111	160	210	400			
	125	PPSD52	127	200	250	400			
	160	PPSD56	162	250	250	400			
	200	PPSD50	203	315	315	350			
	1000 mm	60	PPSD15	61	160	140	930		
		80	PPSD18	81	160	140	930		
		100	PPSD1X	101	160	210	900		
110		PPSD11	111	160	210	900			
125		PPSD12	127	200	250	900			
160		PPSD16	162	250	250	900			
200	PPSD10	203	315	315	850				

RIGID GAS FLUE SYSTEM

PEVNÝ SYSTÉM ODKOUŘENÍ

SZIMPLA MEREVFALÚ FÜSTGÁZ-ELVEZETŐ RENDSZER

SZTYWNY SYSTEM ODPROWADZANIA SPALIN

ФИКСИРОВАННАЯ ДЫМОХОДНАЯ СИСТЕМА

NW / DN / Ду 60 – 315 mm

STARR

PPH / transparent

PPH / transparentní

PPH / transparent

PPH / przezroczysty

PPH / прозрачный

Drain with socket								
Odtok s hrdlem • Kondenz leválasztó végidom • Odplływ z króćcem • Отток со штуцером								
Ø	Code	Kód	a (mm)	b (mm)	c (mm)	d (mm)	Note	Pozn.
	Kod	Kod						
60	PPMA05		63	75	20	40		
80	PPMA08		68	85	20	40		
100	PPMA0X		63	70	20	40		
110	PPMA01		63	65	20	40		
125	PPMA02		75	70	20	40		
160	PPMA06		85	70	20	40		
200	PPMA00		150	150	20	40		

Condensation trap with test plug								
Otváděč kondenzátu s měř. otvorem • Kondenz leválasztó idom mérőponttal • Odplływ z króćcem • Конденсатоотвод с ИО								
Ø	Code	Kód	a (mm)	b (mm)	c (mm)	d (mm)	Note	Pozn.
	Kod	Kod						
60	PPKFM5		61	55	117	95		
80	PPKFM8		81	62	110	85		
100	PPKFMX		101	63	105	85		
110	PPKFM1		111	73	105	85		
125	PPKFM2		127	75	116	95		
160	PPKFM6		162	85	120	95		
200	PPKFM0		203	150	150	160		
250	PPKFMV		-	-	-	-		
315	PPKFM3		-	-	-	-		

Plug with socket								
Zátka s hrdlem • Menetes záróidom • Korek z króćcem • Втулка со штуцером								
Ø	Code	Kód	a (mm)	b (mm)	c (mm)	d (mm)	Note	Pozn.
	Kod	Kod						
60	PPEN05		61	55	20	-		
80	PPEN08		81	62	20	-		
100	PPEN0X		101	63	20	-		
110	PPEN01		111	73	20	-		
125	PPEN02		127	75	20	-		
160	PPEN06		162	85	20	-		
200	PPEN00		203	150	20	-		
250	PPEN0V		-	-	-	-		
315	PPEN03		-	-	-	-		

Socket-socket (for air supply)								
Hrdlo-hrdlo (pro sání) • Kuplung idom (tokos) • Kielich-kielich (dla powietrza) • Щтуцер-штуцер (для притока воздуха)								
Ø	Code	Kód	a (mm)	b (mm)	c (mm)	d (mm)	Note	Pozn.
	Kod	Kod						
60	PPDM05		61	55	-	-		
80	PPDM08		81	62	-	-		
100	PPDM0X		101	63	-	-		
110	PPDM01		111	73	-	-		
125	PPDM02		127	75	-	-		
160	PPDM06		162	85	-	-		
200	PPDM00		203	150	-	-		
250	PPDM0V		254	260	-	-		
315	PPDM03		319	290	-	-		



RIGID GAS FLUE SYSTEM

PEVNÝ SYSTÉM ODKOUŘENÍ

SZIMPLA MEREVFALÚ FÜSTGÁZ-ELVEZETŐ RENDSZER

SZTYWNY SYSTEM ODPROWADZANIA SPALIN

ФИКСИРОВАННАЯ ДЫМОХОДНАЯ СИСТЕМА

NW / DN / Ду 60 – 315 mm

STARR

PPH / transparent

PPH / transparentní

PPH / transzparens

PPH / przezroczysty

PPH / прозрачный

STARR

Measuring piece

Měřicí kus • Mérőpontos idom • Element pomiarowy • Измерительная деталь

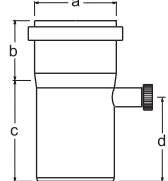
			Ø	Code Kod	Kód Код	a (mm)	b (mm)	c (mm)	d (mm)	Note Megjegyzések Uwagi	Pozn. Прим.
			60	PPMS05		61	55	105	95		
80	PPMS08		81	62	110	85					
100	PPMS0X		101	63	105	83					
110	PPMS01		111	73	105	83					
125	PPMS02		127	75	105	83					
160	PPMS06		162	85	100	83					
200	PPMS00		203	150	160	145					
250	PPMS0V		-	-	-	-					
315	PPMS03		-	-	-	-					

Y piece

Kalhotový kus • Szétválasztó „Y” idom • Kszaltka Y • Развилка

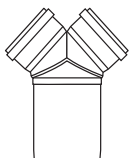
			Ø	Code Kod	Kód Код	a (mm)	b (mm)	c (mm)	d (mm)	Note Megjegyzések Uwagi	Pozn. Прим.
100 / 2x60	PPHR5X	-	-	-	-						
100 / 2x80	PPHR8X	-	-	-	-						
110 / 2x60	PPHR51	-	-	-	-						
110 / 2x80	PPHR81	-	-	-	-						
125 / 2x60	PPHR52	-	-	-	-						
125 / 2x80	PPHR82	-	-	-	-						
125 / 2x110	PPHR12	-	-	-	-						
1000 mm	160 / 2x60	PPHR56	-	-	-	-					
	160 / 2x80	PPHR86	-	-	-	-					
	160 / 2x110	PPHR16	-	-	-	-					
	160 / 2x125	PPHR26	-	-	-	-					
	200 / 2x60	PPHR50	-	-	-	-					
	200 / 2x80	PPHR80	-	-	-	-					
	200 / 2x110	PPHR10	-	-	-	-					
	200 / 2x125	PPHR20	-	-	-	-					
200 / 2x160	PPHR60	-	-	-	-						

Information for elements DN 250 and 315 are available upon request. • Informace k prvkům DN 250 a 315 jsou k dispozici na vyžádání.

A DN 250 es DN 315 átmérőjű elemekkel kapcsolatos információk egyedileg, kérésre. • Informacje o elementach DN 250 i 315 są do dyspozycji na żądanie.

Информация о элементах Ду 250-315 по запросу.

RIGID GAS FLUE SYSTEM

PEVNÝ SYSTÉM ODKOUŘENÍ

SZIMPLA MEREVFALÚ FÜSTGÁZ-ELVEZETŐ RENDSZER

SZTYWNY SYSTEM ODPROWADZANIA SPALIN

ФИКСИРОВАННАЯ ДЫМОХОДНАЯ СИСТЕМА

NW / DN / Ду 60 – 315 mm

STARR

PPH / transparent

PPH / transparentní

PPH / transparent

PPH / przezroczysty

PPH / прозрачный

STARR

Boiler reduction - centric

Kotlová redukce - centrická • Bóvító idom - centrikus • Redukcja kotłowa - współosiowa • Котельный редуктор – центральный

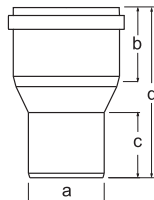

Information for elements DN 250 and 315 are available upon request.

Informace k prvkům DN 250 a 315 jsou k dispozici na vyžádání.

A DN 250 és DN 315 átmérőjű idomokkal kapcsolatos információk egyedileg, kérésre.

Informacje o elementach DN 250 i 315 są do dyspozycji na żądanie.

Информация о элементах Ду 250-315 по запросу.

Ø	Code Kod	Kód Код	a (mm)	b (mm)	c (mm)	d (mm)	Note Megjegyzések Uwagi	Pozn. Прим.
60	PPKA51		50	63	63	140		
60	PPKA52		63	63	65	140		
60	PPKA53		70	63	70	145		
60	PPKA54		75	63	70	145		
60	PPKA55		80	63	80	165		
80	PPKA01		60	68	65	150		
80	PPKA02		63	68	55	145		
80	PPKA03		70	68	70	145		
80	PPKA04		75	68	45	115		
80	PPKA23		100	68	100	183		
80	PPKA24		110	68	100	185		
80	PPKA81		125	68	100	185		
100	PPKA0X		60	63	65	168		
100	PPKA1X		63	63	65	165		
100	PPKA2X		70	63	70	163		
100	PPKA3X		75	63	45	115		
100	PPKA4X		80	63	57	140		
100	PPKA5X		110	63	70	145		
100	PPKA6X		125	63	100	188		
100	PPKA7X		130	63	65	158		
100	PPKA8X		150	63	90	203		
100	PPKA9X		153	63	90	205		
110	PPKA41		60	63	65	140		
110	PPKA42		63	63	65	140		
110	PPKA43		70	63	70	140		
110	PPKA07		75	63	45	160		
110	PPKA08		80	63	57	152		
110	PPKA09		100	63	70	145		
110	PPKA26		125	63	100	175		
110	PPKA10		130	63	65	150		
110	PPKA11		150	63	90	200		
110	PPKA25		153	63	100	200		
125	PPKA06		80	75	80	200		
125	PPKA12		100	75	70	185		
125	PPKA13		110	75	86	185		
125	PPKA14		130	75	65	75		
125	PPKA15		150	75	90	185		
125	PPKA16		153	75	90	200		
125	PPKA38		160	75	100	200		
125	PPKA39		200	75	150	240		
160	PPKA61		80	85	70	200		
160	PPKA17		100	85	95	260		
160	PPKA18		110	85	95	250		
160	PPKA19		125	85	90	240		
160	PPKA20		130	85	65	220		
160	PPKA21		150	85	90	175		
160	PPKA22		153	85	90	175		
160	PPKA62		180	85	100	195		
160	PPKA63		200	85	150	250		
200	PPKA32		100	150	100	300		
200	PPKA30		110	150	100	300		
200	PPKA35		125	150	100	290		
200	PPKA31		130	150	65	245		
200	PPKA33		150	150	90	260		
200	PPKA34		153	150	90	300		
200	PPKA27		160	150	100	290		
200	PPKA28		180	150	100	280		
200	PPKA36		225	150	150	310		
200	PPKA37		250	150	150	330		

Nevyinuli jsme nový komín, ale zdokonalili jsme jej

RIGID GAS FLUE SYSTEM

PEVNÝ SYSTÉM ODKOUŘENÍ

SZIMPLA MEREVFALÚ FÜSTGÁZ-ELVEZETŐ RENDSZER

SZTYWNY SYSTEM ODPROWADZANIA SPALIN

ФИКСИРОВАННАЯ ДЫМОХОДНАЯ СИСТЕМА

NW / DN / Ду 60 – 315 mm

STARR

PPH / transparent

PPH / transparentní

PPH / transparentis

PPH / przezroczysty

PPH / прозрачный

STARR

Boiler reduction - eccentric

Kotlová redukce - excentrická • Bővíthő idom - excentrikus • Redukcja kotłowa - mimośrodkowa • Котельный редутор – эксцентрический

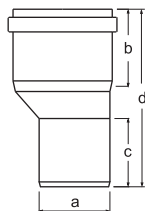

Information for elements DN 250 and 315 are available upon request.

Informace k prvkům DN 250 a 315 jsou k dispozici na vyžádání.

A DN 250 és DN 315 átmérőjű idomokkal kapcsolatos információk egyedileg, kérésre.

Informacje o elementach DN 250 i 315 są do dyspozycji na żądanie.

Информация о элементах Ду 250-315 по запросу.

Ø	Code Kod	Kód Код	a (mm)	b (mm)	c (mm)	d (mm)	Note Megjegyzések Uwagi	Pozn. Прим.
60	PPKX51		50	63	63	140		
60	PPKX52		63	63	65	140		
60	PPKX53		70	63	70	145		
60	PPKX54		75	63	70	145		
60	PPKX55		80	63	80	165		
80	PPKX01		60	68	70	150		
80	PPKX02		63	68	55	145		
80	PPKX03		70	68	70	145		
80	PPKX04		75	68	100	187		
80	PPKX23		100	68	100	198		
80	PPKX24		110	68	100	255		
80	PPKX81		125	68	100	185		
100	PPKX0X		60	63	65	188		
100	PPKX1X		63	63	65	185		
100	PPKX2X		70	63	70	175		
100	PPKX3X		75	63	45	155		
100	PPKX4X		80	63	57	160		
100	PPKX5X		110	63	70	145		
100	PPKX6X		125	63	100	170		
100	PPKX7X		130	63	65	135		
100	PPKX8X		150	63	90	155		
100	PPKX9X		153	63	90	155		
110	PPKX41		60	63	65	160		
110	PPKX42		63	63	65	160		
110	PPKX43		70	63	70	155		
110	PPKX07		75	63	45	125		
110	PPKX08		80	63	57	145		
110	PPKX09		100	63	70	145		
110	PPKX26		125	63	100	165		
110	PPKX10		130	63	65	130		
110	PPKX11		150	63	90	155		
110	PPKX25		153	63	100	165		
125	PPKX06		80	75	80	155		
125	PPKX12		100	75	70	145		
125	PPKX13		110	75	85	160		
125	PPKX14		130	75	65	140		
125	PPKX15		150	75	90	165		
125	PPKX16		153	75	90	165		
125	PPKX38		160	75	100	175		
125	PPKX39		200	75	150	225		
160	PPKX61		80	85	70	155		
160	PPKX17		100	85	95	180		
160	PPKX18		110	85	95	180		
160	PPKX19		125	85	90	180		
160	PPKX20		130	85	65	150		
160	PPKX21		150	85	90	175		
160	PPKX22		153	85	90	175		
160	PPKX62		180	85	100	185		
160	PPKX63		200	85	150	235		
200	PPKX32		100	150	100	250		
200	PPKX30		110	150	100	250		
200	PPKX35		125	150	100	250		
200	PPKX31		130	150	65	215		
200	PPKX33		150	150	90	240		
200	PPKX34		153	150	90	240		
200	PPKX27		160	150	100	250		
200	PPKX28		180	150	100	250		
200	PPKX36		225	150	150	300		
200	PPKX37		250	150	150	300		

RIGID GAS FLUE SYSTEM

PEVNÝ SYSTÉM ODKOUŘENÍ

SZIMPLA MEREVFALÚ FÜSTGÁZ-ELVEZETŐ RENDSZER

SZTYWNY SYSTEM ODPROWADZANIA SPALIN

ФИКСИРОВАННАЯ ДЫМОХОДНАЯ СИСТЕМА

NW / DN / Ду 60 – 315 mm

STARR

PPH / transparent

PPH / transparentní

PPH / transparentens

PPH / przezroczysty

PPH / прозрачный

STARR

Boiler reduction with test plug

Kotlová redukce s měřicím otvorem • Bővítő idom mérőponttal • Redukcja kotłowa z otworem pomiarowym • Котельный редуктор с ИО

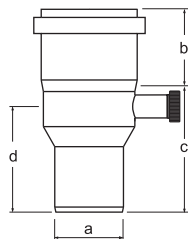

Information for elements DN 250 and 315 are available upon request.

Informace k prvkům DN 250 a 315 jsou k dispozici na vyžádání.

A DN 250 és DN 315 átmérőjű idomokkal kapcsolatos információk egyedileg, kérésre.

Informacje o elementach DN 250 i 315 są do dyspozycji na żądanie.

Информация о элементах Ду 250-315 по запросу.

Ø	Code Kod	Kód Код	a (mm)	b (mm)	c (mm)	d (mm)	Note Megjegyzések Uwagi	Pozn. Прим.
60	PPKM51		50	63	92	77		
60	PPKM52		63	63	92	77		
60	PPKM53		70	63	97	82		
60	PPKM54		75	63	97	82		
60	PPKM55		80	63	117	102		
80	PPKM01		60	68	97	82		
80	PPKM02		63	68	95	77		
80	PPKM03		70	68	95	77		
80	PPKM04		75	68	65	47		
80	PPKM23		100	68	130	115		
80	PPKM24		110	68	135	117		
80	PPKM028		125	68	135	117		
100	PPKM0X		60	63	105	95		
100	PPKM1X		63	63	105	95		
100	PPKM2X		70	63	105	90		
100	PPKM3X		75	63	107	97		
100	PPKM4X		80	63	102	92		
100	PPKM5X		110	63	97	82		
100	PPKM6X		125	63	115	100		
100	PPKM7X		130	63	102	87		
100	PPKM8X		150	63	115	105		
100	PPKM9X		153	63	115	105		
110	PPKM051		60	63	105	95		
110	PPKM631		63	63	105	95		
110	PPKM43		70	63	105	90		
110	PPKM07		75	63	112	97		
110	PPKM08		80	63	110	92		
110	PPKM09		100	63	97	82		
110	PPKM26		125	63	115	100		
110	PPKM10		130	63	102	87		
110	PPKM11		150	63	120	105		
110	PPKM25		153	63	120	105		
125	PPKM06		80	75	140	125		
125	PPKM12		100	75	130	110		
125	PPKM13		110	75	130	110		
125	PPKM14		130	75	130	110		
125	PPKM15		150	75	130	110		
125	PPKM16		153	75	140	125		
125	PPKM062		160	75	160	145		
125	PPKM002		200	75	190	185		
160	PPKM61		80	85	190	175		
160	PPKM17		100	85	190	175		
160	PPKM18		110	85	180	165		
160	PPKM19		125	85	175	155		
160	PPKM20		130	85	95	80		
160	PPKM21		150	85	120	105		
160	PPKM22		153	85	120	105		
160	PPKM186		180	85	120	105		
160	PPKM006		200	85	190	175		
200	PPKM100		100	150	250	235		
200	PPKM30		110	150	250	235		
200	PPKM35		125	150	240	225		
200	PPKM130		130	150	190	175		
200	PPKM150		150	150	180	165		
200	PPKM530		153	150	170	150		
200	PPKM27		160	150	180	160		
200	PPKM28		180	150	180	160		
200	PPKM220		225	150	210	200		
200	PPKT250		250	150	210	200		

Nem új kéményt fejlesztettünk ki, a meglévőt vittük tökélyre

RIGID GAS FLUE SYSTEM

PEVNÝ SYSTÉM ODKOUŘENÍ

SZIMPLA MEREVFALÚ FÜSTGÁZ-ELVEZETŐ RENDSZER

SZTYWNY SYSTEM ODPROWADZANIA SPALIN

ФИКСИРОВАННАЯ ДЫМОХОДНАЯ СИСТЕМА

NW / DN / Ду 60 – 315 mm

STARR

PPH / transparent

PPH / transparentní

PPH / transparentens

PPH / przezroczysty

PPH / прозрачный

STARR

Tee with inspection door with test plug (reduced)

Revizní T-kus s měř. otvorem (redukovaný) • Bővítő ellenőrző „T” idom mérőpontonl • Rewizyjna kształtka T z otworem pomiarowym (redukowana) • Ревизионная Т-деталь редуцированная с ИО (коленчатая)

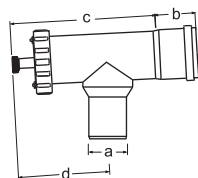

Information for elements DN 250 and 315 are available upon request.

Informace k prvkům DN 250 a 315 jsou k dispozici na vyžádání.

A DN 250 és DN 315 átmérőjű idomokkal kapcsolatos információk egyénilég, kérésre.

Informacje o elementach DN 250 i 315 są do dyspozycji na żądanie.

Информация о элементах Ду 250-315 по запросу.

Ø	Code Kod	Kód Код	a (mm)	b (mm)	c (mm)	d (mm)	Note Megjegyzések Uwagi	Pozn. Прим.
60	PPKT51		50	63	205	142		
60	PPKT52		63	63	205	142		
60	PPKT53		70	63	205	142		
60	PPKT54		75	63	205	142		
60	PPKT55		80	63	205	142		
80	PPKT01		60	68	245	161		
80	PPKT02		63	68	245	161		
80	PPKT03		70	68	245	161		
80	PPKT04		75	68	245	161		
80	PPKT23		100	68	245	161		
80	PPKT24		110	68	245	161		
80	PPKT028		125	68	245	161		
100	PPKT0X		60	63	272	195		
100	PPKT1X		63	63	272	195		
100	PPKT2X		70	63	272	195		
100	PPKT3X		75	63	272	195		
100	PPKT4X		80	63	272	195		
100	PPKT5X		110	63	272	195		
100	PPKT6X		125	63	272	195		
100	PPKT7X		130	63	272	195		
100	PPKT8X		150	63	272	195		
100	PPKT9X		153	63	272	195		
110	PPKT051		60	63	225	158		
110	PPKT631		63	63	225	158		
110	PPKT43		70	63	225	158		
110	PPKT07		75	63	225	158		
110	PPKT08		80	63	225	158		
110	PPKT09		100	63	225	158		
110	PPKT26		125	63	225	158		
110	PPKT10		130	63	225	158		
110	PPKT11		150	63	225	158		
110	PPKT25		153	63	225	158		
125	PPKT06		80	75	315	225		
125	PPKT12		100	75	315	225		
125	PPKT13		110	75	315	225		
125	PPKT14		130	75	315	225		
125	PPKT15		150	75	315	225		
125	PPKT16		153	75	315	225		
125	PPKT062		160	75	315	225		
125	PPKT002		200	75	315	225		
160	PPKT61		80	85	360	215		
160	PPKT17		100	85	360	215		
160	PPKT18		110	85	360	215		
160	PPKT19		125	85	360	215		
160	PPKT20		130	85	360	215		
160	PPKT21		150	85	360	215		
160	PPKT22		153	85	360	215		
160	PPKT186		180	85	360	215		
160	PPKT006		200	85	360	215		
200	PPKT100		100	150	470	280		
200	PPKT30		110	150	470	280		
200	PPKT35		125	150	470	280		
200	PPKT130		130	150	470	280		
200	PPKT150		150	150	470	280		
200	PPKT530		153	150	470	280		
200	PPKT27		160	150	470	280		
200	PPKT28		180	150	470	280		
200	PPKT220		225	150	470	280		
200	PPKT250		250	150	470	280		

FLEXIBLE GAS FLUE SYSTEM

FLEX
PPH

FLEXIBILNÍ SYSTÉM ODKOUŘENÍ

FLEXIBILIS FÜSTGÁZ-ELVEZETŐ RENDSZER

ELASTYCZNY SYSTEM ODPROWADZANIA SPALIN

ГИБКАЯ ДЫМОХОДНАЯ СИСТЕМА

NW / DN / Ду 60 – 200 mm

FLEX

1	PPSAF5
2	PPRM15
3	PPRTF5
4	PPRTS5
5	PPFR05
6	PURF62
7	PPTUF5
8	ZUBL05
9	PPRTD5
10	PPRTA5
11	PPTM95
12	PPKA51
13	ADKBUK

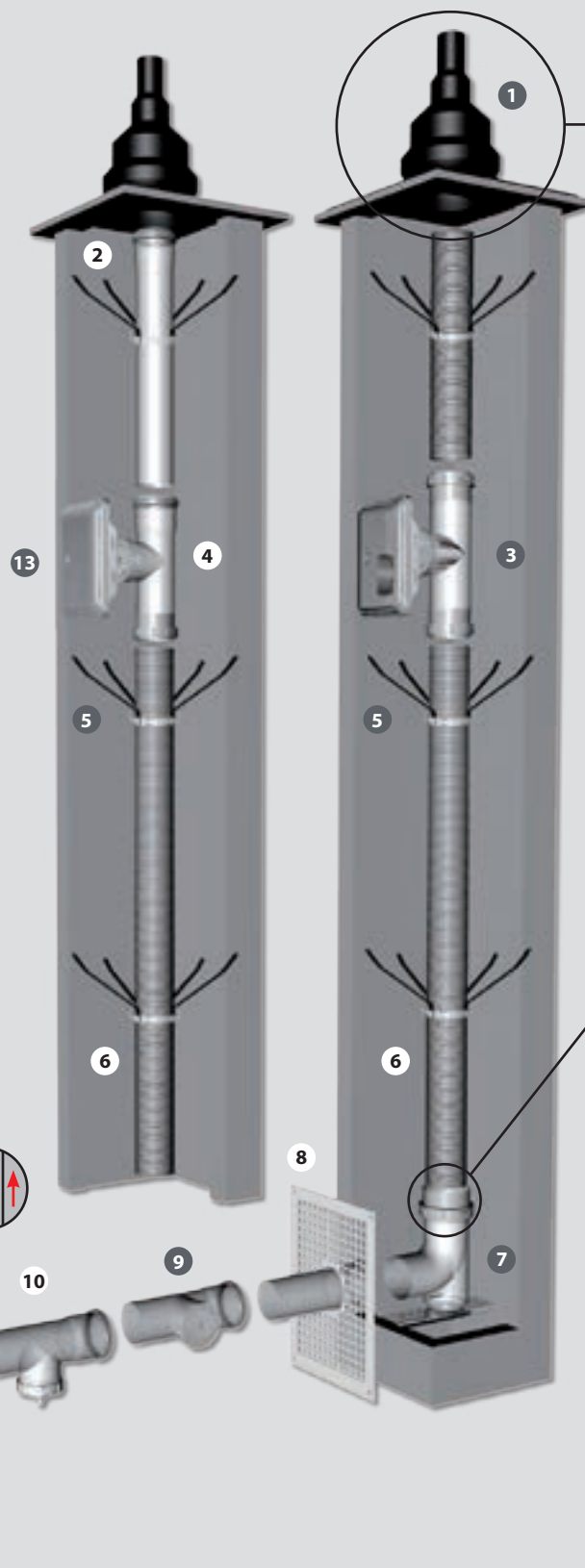

When assembling horizontal piping, it is necessary to create a slope towards the boiler at minimum of 3°.

Při montáži vodorovného potrubí musí být vytvořen sklon ke kotli min. 3°.

Vízszintes helyzetű csőrendszer szerelésékor mindig alakítson ki 3°-os lejtést a kazán irányába.

Podczas montażu rur poziomych należy wytworzyć nachylenie w kierunku kotła min. 3°.

При установке трубопровода горизонтально необходимо сделать наклон к котлу минимально 3°.



FLEXIBLE GAS FLUE SYSTEM

FLEXIBILNÍ SYSTÉM ODKOUŘENÍ

FLEXIBILIS FÜSTGÁZ-ELVEZETŐ RENDSZER

ELASTYCZNY SYSTEM ODPROWADZANIA SPALIN

ГИБКАЯ ДЫМОХОДНАЯ СИСТЕМА

NW / DN / Ду 60 – 200 mm

FLEX
PPH

FLEX



Connect black pipe of nozzle flex to flexible hose and then pull over it tapered rain collar

Černou trubku ústí flex spojíme s flexibilní hadicí a pak přes ni přetáhneme protidešťovou kónickou manžetu
Az UV álló végidomot kössük össze a flex csővel, majd húzzuk át rajta a kónuszos esővédő gallért

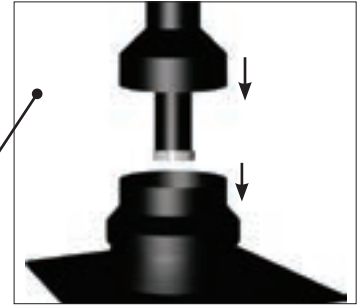
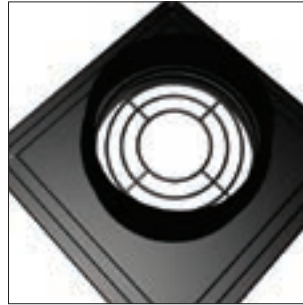

Czarną rurę wylotu flex połączyc z węzłem elastycznym a następnie przez nią przeciągnąć przeciwdeszczową stożkową kryzę

Черную трубку flex соединить с гибкой трубкой и через нее протянуть противодождевую манжету

DN / Ду 60 - 80 mm

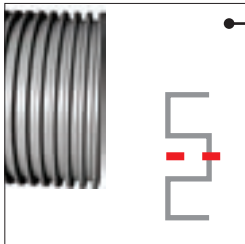

1) Cut flexible hose on the bottom edge of bellows at required length

Urízneme flexibilní hadici na spodním okraji vlnovce v požadované délce

A flex csövet a bordázott végén vágjuk le a kívánt méretre

Na potrebnej dlúžosci uciąć wąż elastyczny na dolnej krawędzi fałdy

Обрезать гибкую трубку на нижнем конце до необходимой длины

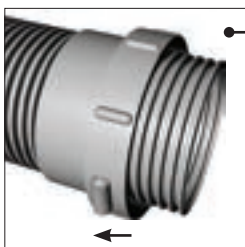

2) Pull sleeve nut over the flexible hose

Nasuneme převlečnou matici na flexibilní hadici

A hollandert húzzuk rá a flex csőre

Nasunąć nakrętkę nasadową na wąż elastyczny

Надвинуть накидную гайку на гибкую трубку



3) Place o-ring into the first groove of flexible hose

Osadíme těsnící kroužek do prvního zlábků flexibilní hadice

A tömítő gyűrűt illesztjük fel a cső bordázatának első hornyába

Osadzić pierścien uszczelniający do pierwszego rowka węża elastycznego

Насадить уплотнительное кольцо на первый фальц гибкой трубки

O-ring must sit well in the grooves and may not be placed crooked!

Těsnící kroužek musí dobře sedět v drážkách a nesmí být osazen nakřivo!

A tömítésnek tökéletesen kell illeszkednie a horonyban, nem szabad ferdén beültetni!

Pierścien uszczelniający musi dobrze pasować w rowkach i nie może być osadzony krzywo!

Уплотнительное кольцо нужно насадить ровно!

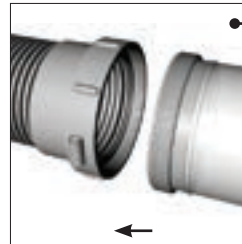

4) Firmly screw together connecting piece and sleeve nut in a manner that ensures perfect tightness of the connection

Připojovací kus pevně sešroubujeme s převlečnou maticí tak, aby byla zajištěna dokonalá těsnost spoje

Az összekötő idomot húzzuk össze a hollanderral úgy, hogy a kötés tökéletesen hermetikus legyen

Element łączący mocno skręcić z nakrętką nasadową tak, aby była zapewniona doskonała szczelność połączenia

Присоединительную деталь крепко свинтить с накидной гайкой так, чтобы была обеспечена безупречная плотность соединения

DN / Ду 60

flexible hose
flexibilní hadice
flexibilis cső
elastyczny wąż
гибкая трубка

DN / Ду 80

o-ring for flexible hose
těsnící kroužek pro flexibilní hadici
flex cső tömítő gyűrűje
pierścien uszczelniający do węża elastycznego
уплотнительное кольцо для гибкой трубки

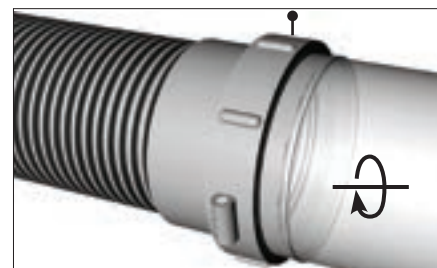

Не разработали мы новый дымоход, мы его усовершенствовали

DN / Ду 80

Connecting flexible hose DN 80 with usage of secure ring

Spojování flexibilní hadice DN 80 mm pomocí jistícího kroužku

Flexibilis cső csatlakoztatása DN 80 mm rögzítő gyűrűvel

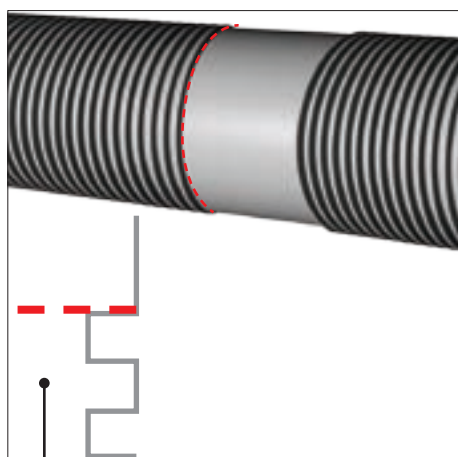

1) Cut flexible hose in required length at the end of the straight part

Flexibilní hadici uřežeme v požadované délce na spodním okraji rovné části

A felesleges bordázott részt vágja le

Wąż elastyczny uciąć na żądaną długość na dolnej krawędzi prostej części

Гибкую трубку обрежем до нужной длины с нижнего края ровной части

Łączenie węża elastycznego DN 80 mm z pomocą pierścienia zabezpieczającego

Соединение гибкой трубки Ду 80 мм при помощи предохранительного кольца

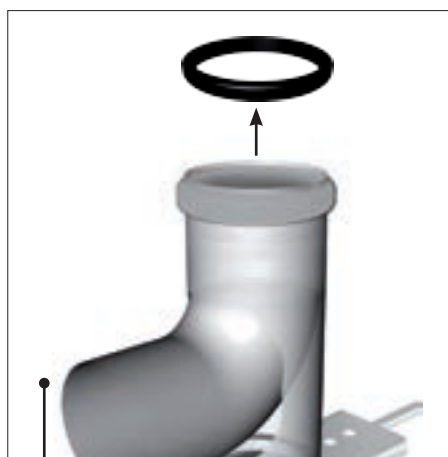

2) Take the seal out of the heel elbow

Z hrdla patečního kolena vyjmeme těsnění

Távolítsa el az EPDM tömítőgyűrűt

Z kielicha kolana ze stopą wyjąć uszczelkę

Из штуцера пятового колена извлечем прокладку

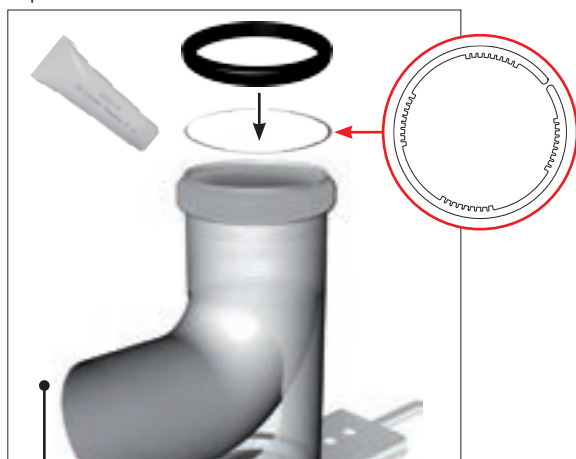

3) Insert the secure ring into socket groove and place the seal underneath

Do drážky hrdla umístíme jistící kroužek a vložíme pod něj zpět těsnění

Helyezze be a rögzítő gyűrűt, majd az EPDM tömítést a tokba

Do rowka kielicha umieścić pierścień zabezpieczający i włożyć pod niego z powrotem uszczelkę

В штуцер сначала вложим предохранительное кольцо, а потом прокладку



4) Element is ready, insert the straight part of flexible hose

Do takto připraveného prvku vsuneme rovný konec flexibilní hadice

A mérethe vágott flexibilis csövet tolja bele a tokba

Do przygotowanego w ten sposób elementu wsunąć prosty koniec węża elastycznego

Затем в подготовленную деталь вставим ровный конец гибкой трубки

Secure ring must be always placed above the seal

Jistící kroužek musí být vložen vždy nad těsněním

A rögzítő gyűrűt mindig a tömítés alá helyezze

Pierścień zabezpieczający musi być włożony zawsze nad uszczelką

Предохранительное кольцо размещается всегда над прокладкой

FLEXIBLE GAS FLUE SYSTEM

FLEX
PPH

FLEXIBILNÍ SYSTÉM ODKOUŘENÍ

FLEXIBILIS FÜSTGÁZ-ELVEZETŐ RENDSZER

ELASTYCZNY SYSTEM ODPROWADZANIA SPALIN

ГИБКАЯ ДЫМОХОДНАЯ СИСТЕМА

NW / DN / Ду 60 – 200 mm

DN / Ду110+

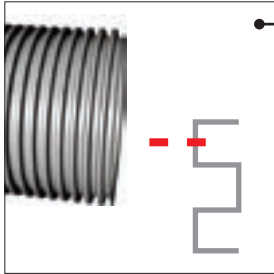

1) Cut flexible hose on the top edge of bellows at required length

Urízname flexibilní hadici na horním okraji vlnovce v požadované délce

A flex csövet a borda felső élén vágjuk le a kívánt méretre

Na potrzebnej długości uciąć wąż elastyczny na górnej krawędzi fałdy

Обрезать гибкую трубку на верхнем конце до необходимой длины



4) Place fixation seal on connecting piece

Osadíme fixační těsnění na přípojovací kus

A fixáló tömítőgyűrűt illesztjük rá a csatlakozó idomra

Osadzic uszczelkę ustalającą na element przyłączeniowy

Насадить фиксирующую прокладку на присоединительную деталь

Fixation seal must sit well and may not be placed crooked!

Fixační těsnění musí dobře sedět a nesmí být nakřivo!

A tömítésnek tökéletesen kell illeszkednie a horonyban, nem szabad ferdén beültetni!

Uszczelka ustalająca musi dobrze pasować i nie może być osadzona krzywo!

Фиксирующую прокладку нужно насадить ровно!

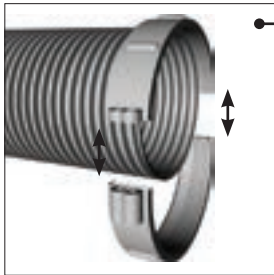

2) Place sleeve nut into the first groove of flexible hose

Osadíme převlečnou matici do prvního žlábků flexibilní hadice

A felfűzős „anyát” illesztjük a flex cső első hornyába

Osadzic nakrętkę nasadową do pierwszego rowka węża elastycznego

Насадить накидную гайку на первый фальц гибкой трубки

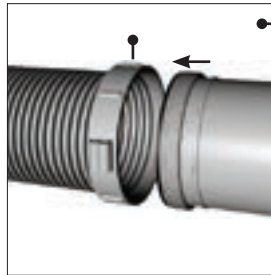

5) Firmly screw together connecting piece and sleeve nut in a manner that ensures perfect tightness of the connection

Přípojovací kus pevně sešroubujeme s převlečnou maticí tak, aby byla zajištěna dokonalá těsnost spoje

Az összekötő idomot húzzuk össze a hollanderral úgy, hogy a kötés tökéletesen hermetikus legyen

Element przyłączeniowy mocno skręcić z nakrętką nasadową tak, aby była zapewniona doskonała szczelność połączenia

Присоединительную деталь крепко свинтить с накидной гайкой так, чтобы была обеспечена безупречная плотность соединения

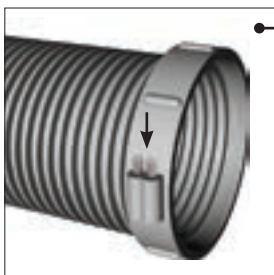

3) Tighten firmly screws on sleeve nut

Pevně dotáhneme šrouby na převlečné matici

Az idom csavarjait szorosan húzzuk meg

Mocno dokręćć śruby na nakrętkę nasadowej

Затянуть шурупы на накидной гайке до отказа

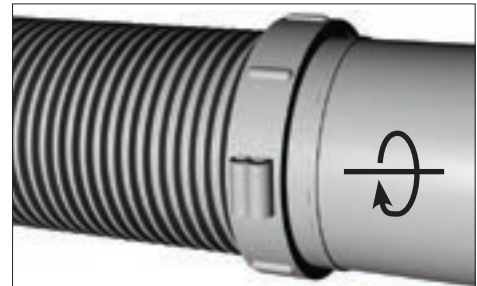

Minimum size of the shaft for the flexible gas flue system (co-current air/combustion gases)

Minimální velikost šachty pro flexibilní systém odkouření (proud vzduch/spaliny)

Levegő akna minimális méretei flex rendszer esetében (levegő-füstgáz ellenirányú áramlása)

Minimalna wielkość szybu dla elastycznego systemu odprowadzania spalin (równoległe powietrze/spaliny)

Минимальный размер шахты для гибкой дымоходной системы (прямоток воздух/ продукты сгорания)

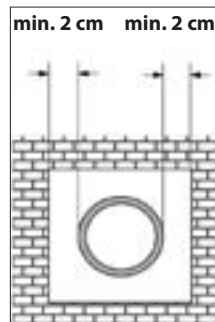
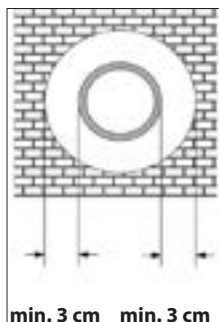

It is necessary to consider the size of the sleeve nut where the profile of the flow of the air is narrower

Nutno uvažovat vnější rozměr převlečné matice, kde je průřez proudícího vzduchu zúžený

Vegye figyelembe az összekötő idom külső méretét, a légakna leszűkül

Trzeba uwzględnić średnicę zewnętrzną nakrętki nasadowej, gdzie przekrój strumienia powietrza jest zwężony

Необходимо учитывать внешний размер накидной гайки, где сечение циркулирующего воздуха сужено

FLEXIBLE GAS FLUE SYSTEM

FLEX
PPH

FLEXIBILNÍ SYSTÉM ODKOUŘENÍ

FLEXIBILIS FÜSTGÁZ-ELVEZETŐ RENDSZER

ELASTYCZNY SYSTEM ODPROWADZANIA SPALIN



ГИБКАЯ ДЫМОХОДНАЯ СИСТЕМА

NW / DN / Ду 60 – 200 mm

FLEX

Flexible hose

Flexibilní trubka • Flexibilis cső • Rura elastyczna • Гибкая трубка

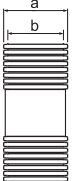
				1000 mm	Ø	Code Kod	Kód Код	a (mm)	b (mm)	c (mm)	d (mm)	Note Megjegyzések Uwagi	Pozn. Прим.
					60	PURF63		63	51	-	-	50m-Rl. / without SS	
					80	PURF90		90	76	-	-	30m-Rl. / with SS	
					110	PURF25		125	104	-	-	30m-Rl. / without SS	
					125	PURF45		145	125	-	-	30m-Rl. / without SS	
					160	PURF75		175	157	-	-	25m-Rl. / without SS	
					200	PURF00		200	168	-	-	30m-Rl. / without SS	

Flexible hose - roll

Flexibilní trubka – balení • Flexibilis cső – tekercs • Rura elastyczna – rola • Гибкая трубка – рулон

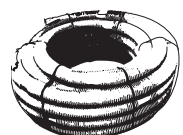
		1000 mm	Ø	Code Kod	Kód Код	a (mm)	b (mm)	c (mm)	d (mm)	Note Megjegyzések Uwagi	Pozn. Прим.
			60	PURF63R		63	51	-	-	50m	
80	PURF90R		90	76	-	-	30m				
110	PURF25R		125	104	-	-	30m				
125	PURF45R		145	125	-	-	30m				
160	PURF75R		175	157	-	-	25m				
200	PURF00R		200	168	-	-	30m				

Secure ring

Jistící kroužek spoje • Biztonsági gyűrű (PPTUxx-hez) • Pierścień zabezpieczający połączenia • Предохранительное кольцо

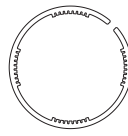
		Ø	Code Kod	Kód Код	a (mm)	b (mm)	c (mm)	d (mm)	Note Megjegyzések Uwagi	Pozn. Прим.
		80	ZUHR90		-	-	-	-		
110	ZUHR25		-	-	-	-				
-	-		-	-	-	-				
-	-		-	-	-	-				

Connector flex / flex

Spojka flex / flex • Kuplung idom flex / flex • Złączka flex / flex • Муфта flex / flex

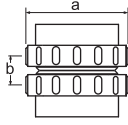
		Ø	Code Kod	Kód Код	a (mm)	b (mm)	c (mm)	d (mm)	Note Megjegyzések Uwagi	Pozn. Прим.
		60	PPKU05		85	35	-	-		
80	PPKU08		120	35	-	-				
110	PPKU01		160	70	-	-				
125	PPKU02		170	70	-	-				
160	PPKU06		210	70	-	-				
200	PPKU00		240	55	-	-				

Adapter starr / flex

Adapter starr / flex • Átalakító adapter starr / flex • Adapter starr / flex • Адаптер стarr / flex

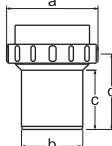
		Ø	Code Kod	Kód Код	a (mm)	b (mm)	c (mm)	d (mm)	Note Megjegyzések Uwagi	Pozn. Прим.
		60	PPAE05		85	60	65	82		
80	PPAE08		120	80	65	80				
110	PPAE01		160	110	100	134				
125	PPAE02		170	125	100	144				
160	PPAE06		210	160	110	145				
200	PPAE00		240	200	150	170				

FLEXIBLE GAS FLUE SYSTEM

FLEX
PPH

FLEXIBILNÍ SYSTÉM ODKOUŘENÍ

FLEXIBILIS FÜSTGÁZ-ELVEZETŐ RENDSZER

ELASTYCZNY SYSTEM ODPROWADZANIA SPALIN

ГИБКАЯ ДЫМОХОДНАЯ СИСТЕМА

NW / DN / Ду 60 – 200 mm

Adapter flex / starr

Adapter flex / starr • Átalakító adapter flex / starr • Adapter flex / starr • Адаптер flex / starr

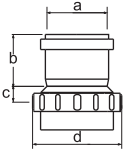
		Ø	Code	Kód	a (mm)	b (mm)	c (mm)	d (mm)	Note	Pozn.
			Kod	Kod						
		60	PPAM05	61	68	15	82			
		80	PPAM08	81	68	20	80			
		110	PPAM01	111	68	25	134			
		125	PPAM02	127	74	25	144			
		160	PPAM06	162	83	25	210			
		200	PPAM00	210	150	30	240			

Adapter starr / flex 87°

Adapter starr / flex 87° • Átalakító könyök adapter starr/flex 87° • Adapter starr / flex 87° • Адаптер starr/flex 87°

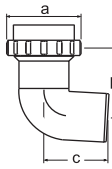
		Ø	Code	Kód	a (mm)	b (mm)	c (mm)	d (mm)	Note	Pozn.
			Kod	Kod						
		60	PPAF95	85	82	105	-			
		80	PPAF98	120	120	95	-			
		110	PPAF91	160	145	115	-			
		125	PPAF92	170	140	130	-			
		160	PPAF96	210	145	160	-			
		200	PPAF90	240	300	300	-			

Heel elbow flex 87° with anchoring

Pateční koleno flex 87° s kotvením • Talpas bekötő könyök flex csőhöz • Kolano ze stopą flex 87° z kotwieniem
Пятовое колено 87° с консолью flex

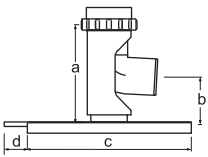
		Ø	Code	Kód	a (mm)	b (mm)	c (mm)	d (mm)	Note	Pozn.
			Kod	Kod						
		60	PPTUF5	190	130	350	50			
		80	PPTUF8	170	110	350	50			
		110	PPTUF1	260	130	350	50			
		125	PPTUF2	250	130	350	50			
		160	PPTUF6	280	110	350	50			
		200	PPTUF0	420	130	650	50			

Tee with inspection door flex / starr

Revizní T-kus flex / starr • Ellenőrző egyenes idom flex / starr • Rewizyjna kształtka T flex / starr • Ревизионная Т-деталь flex / starr

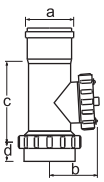
		Ø	Code	Kód	a (mm)	b (mm)	c (mm)	d (mm)	Note	Pozn.
			Kod	Kod						
		60	PPRTS5	61	60	110	15			
		80	PPRTS8	81	90	175	30			
		110	PPRTS1	111	115	175	15			
		125	PPRTS2	127	115	250	15			
		160	PPRTS6	162	135	285	15			
		200	PPRTS0	203	155	270	15			

Tee with inspection door flex / flex

Revizní T-kus flex / flex • Ellenőrző egyenes idom flex / flex • Rewizyjna kształtka T flex / flex • Ревизионная Т-деталь flex / flex

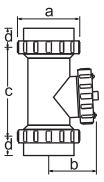
		Ø	Code	Kód	a (mm)	b (mm)	c (mm)	d (mm)	Note	Pozn.
			Kod	Kod						
		60	PPRTF5	85	60	160	15			
		80	PPRTF8	120	90	225	30			
		110	PPRTF1	160	115	210	15			
		125	PPRTF2	170	115	260	15			
		160	PPRTF6	210	135	290	15			
		200	PPRTF0	240	155	240	15			

FLEXIBLE GAS FLUE SYSTEM

FLEX
PPH

FLEXIBILNÍ SYSTÉM ODKOUŘENÍ

FLEXIBILIS FÜSTGÁZ-ELVEZETŐ RENDSZER

ELASTYCZNY SYSTEM ODPROWADZANIA SPALIN

ГИБКАЯ ДЫМОХОДНАЯ СИСТЕМА

NW / DN / Ду 60 – 200 mm

FLEX

Tee with inspection door with drain and change of direction flex

Revizní T-kus s odtokem a změnou směru flex • Ellenőrző „T” idom kondenz leválasztóval (starr/flex) • Rewizyjna kształtka T z odpływem i zmianą kierunku flex • Ревизионная Т-деталь с конденсатоотводом flex (коленчатая)

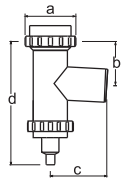
		Ø	Code	Kód	a (mm)	b (mm)	c (mm)	d (mm)	Note	Pozn.
			Kod	Kod						
		60	PPUAF5		85	60	110	220		
		80	PPUAF8		120	80	120	250		
		110	PPUAF1		160	65	125	200		
		125	PPUAF2		170	105	135	305		
		160	PPUAF6		210	120	180	370		
		200	PPUAF0		240	130	250	380		

Connecting tee starr / flex

Spojovací T-kus starr / flex • Ellenőrző „T” idom starr / flex • Złącza T starr / flex • Соединительная Т-деталь starr / flex

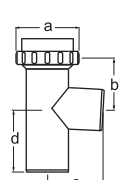
		Ø	Code	Kód	a (mm)	b (mm)	c (mm)	d (mm)	Note	Pozn.
			Kod	Kod						
		60	PPTEF5		85	60	60	100		
		80	PPTEF8		120	80	90	105		
		110	PPTEF1		160	65	115	110		
		125	PPTEF2		170	105	115	130		
		160	PPTEF6		210	120	135	155		
		200	PPTEF0		240	130	155	260		

Connecting tee flex / flex

Spojovací T-kus flex / flex • Ellenőrző „T” idom flex / flex • Złącza T flex / flex • Соединительная Т-деталь flex / flex

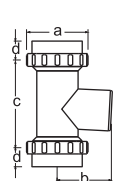
		Ø	Code	Kód	a (mm)	b (mm)	c (mm)	d (mm)	Note	Pozn.
			Kod	Kod						
		60	PPTFF5		85	60	160	15		
		80	PPTFF8		120	90	225	30		
		110	PPTFF1		160	115	210	15		
		125	PPTFF2		170	115	260	15		
		160	PPTFF6		210	135	290	15		
		200	PPTFF0		240	155	240	15		

Drain with socket

Odtok s hrdlem • Ellenőrző kondenz leválasztó végidom • Odpływ z króćcem • Отток со щупцером

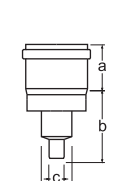
		Ø	Code	Kód	a (mm)	b (mm)	c (mm)	d (mm)	Note	Pozn.
			Kod	Kod						
		60	PPMA05		63	75	20	40		
		80	PPMA08		68	85	20	40		
		100	PPMA0X		63	70	20	40		
		110	PPMA01		63	65	20	40		
		125	PPMA02		75	70	20	40		
		160	PPMA06		85	70	20	40		
		200	PPMA00		150	150	20	40		

Pipe nozzle flex

Trubka ústí flex • Flexibilis végidom • Rura wylot flex • Заканчивающая труба flex

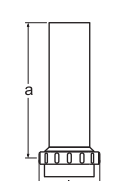
		Ø	Code	Kód	a (mm)	b (mm)	c (mm)	d (mm)	Note	Pozn.
			Kod	Kod						
		60	PPRSF5		270	82	-	-		
		80	PPRSF8		270	80	-	-		
		110	PPRSF1		270	134	-	-		
		125	PPRSF2		270	144	-	-		
		160	PPRSF6		270	210	-	-		
		200	PPRSF0		260	240	-	-		

FLEXIBLE GAS FLUE SYSTEM

FLEX
PPH

FLEXIBILNÍ SYSTÉM ODKOUŘENÍ

FLEXIBILIS FÜSTGÁZ-ELVEZETŐ RENDSZER

ELASTYCZNY SYSTEM ODPROWADZANIA SPALIN

ГИБКАЯ ДЫМОХОДНАЯ СИСТЕМА

NW / DN / Ду 60 – 200 mm

Plastic chimney head flex (complete) Kominová plastová hlavice flex (komplet) • Flexibilis kürtő fedél készlet (komplett) • Głowica kominowa z tworzywa flex (komplet) Дымоходная пластмассовая головка flex (комплект)		Ø	Code Kod	Kód Kod	a (mm)	b (mm)	c (mm)	d (mm)	Note Megjegyzések Uwagi	Pozn. Прим.
	60	PPSAF5		435	400	350	300	Plastic, black color, UV stabilized Plast, černá barva, UV stabilizováno UV álló fekete Tworzywo, kolor czarny, UV stabilizowane Пластмасса, черная, УФ стойкая		
	80	PPSAF8		440	400	350	300			
	110	PPSAF1		440	400	350	300			
	125	PPSAF2		440	400	350	300			
	160	PPSAF6		440	400	350	300			
	200	PPSAF0		550	400	350	300			

Rain collar with seal flex Protidešťová manžeta s těsněním • Esővédő sapka Flex • Kryza przeciwdeszczowa z uszczelką flex Противождевая манжета с прокладкой flex		Ø	Code Kod	Kód Kod	a (mm)	b (mm)	c (mm)	d (mm)	Note Megjegyzések Uwagi	Pozn. Прим.
	60	PUWK63		63	120	138	-	Plastic, black color, UV stabilized Plast, černá barva, UV stabilizováno UV álló fekete Tworzywo, kolor czarny, UV stabilizowane Пластмасса, черная, УФ стойкая		
	80	PUWK90		90	120	138	-			
	110	PUWK25		125	140	190	-			
	125	PUWK45		145	130	190	-			
	160	PUWK75		175	120	190	-			
	200	PUWK00		200	170	250	-			

Pull through head flex Protahovací hlava flex • Behúzó szerszám • Głowica do przeciągania flex • Растягиваемый конус		Ø	Code Kod	Kód Kod	a (mm)	b (mm)	c (mm)	d (mm)	Note Megjegyzések Uwagi	Pozn. Прим.
	60	ZUEZH5		-	-	-	-	Rope is not supplied Součástí hlavy není provaz A szerszámhoz behúzó kótel nem tartozik Częśćią głowicy nie jest sznur Составной частью конуса не является канат		
	80	ZUEZH8		-	-	-	-			
	110	ZUEZH1		-	-	-	-			
	125	ZUEZH2		-	-	-	-			
	160	ZUEZH6		-	-	-	-			
	200	ZUEZH0		-	-	-	-			

Elbow 87° for lining Koleno 87° pro vložkování • Talpas bekötő könyök toldócsővel • Kolano 87° wkładu • Koleno 87° для прокладки		Ø	Code Kod	Kód Kod	a (mm)	b (mm)	c (mm)	d (mm)	Note Megjegyzések Uwagi	Pozn. Прим.
	60	PPEBF5		-	-	-	-			
	-	-		-	-	-	-			
	-	-		-	-	-	-			
	-	-		-	-	-	-			
	-	-		-	-	-	-			
	-	-		-	-	-	-			
	60	PPEB05		-	-	-	-			
	80	PPEB08		-	-	-	-			
	-	-		-	-	-	-			
	-	-		-	-	-	-			
	-	-		-	-	-	-			
	-	-		-	-	-	-			

FLEX

INTERNAL CONCENTRIC AIR-GAS FLUE SYSTEM

LIK
PPH / PPH

VNITŘNÍ KONCENTRICKÝ VZDUCHO-SPALINOVÝ SYSTÉM

ÉPÜLETEN BELÜLI KONCENTRIKUS LEVEGŐ-FÜSTGÁZ ELLENÁRAMÚ RENDSZER

WEWNĘTRZNY KONCENTRYCZNY SYSTEM POWIETRZNO-SPALINOWY

ВНУТРЕННЯЯ КОНЦЕНТРИЧЕСКАЯ ВОЗДУШНО-ДЫМОВАЯ СИСТЕМА

NW / DN / Ду 60/100 – DN 80/125 mm

1	LPW2L5
2	LPRK05
3	LPSK25
4	LPRTK5
5	LPUK05
6	LPMK51

LIK

When assembling horizontal piping, it is necessary to create a slope towards the boiler at minimum of 3°.

Při montáži vodorovného potrubí musí být vytvořen sklon ke kotli min. 3°.

Vízszintes helyzetű csőrendszer szerelésékor mindig alakítson ki 3°-os lejtést a kazán irányába.

Podczas montażu rur poziomych należy wytworzyć nachylenie w kierunku kotła min. 3°.

При установке трубопровода горизонтально необходимо сделать наклон к котлу минимально 3°.

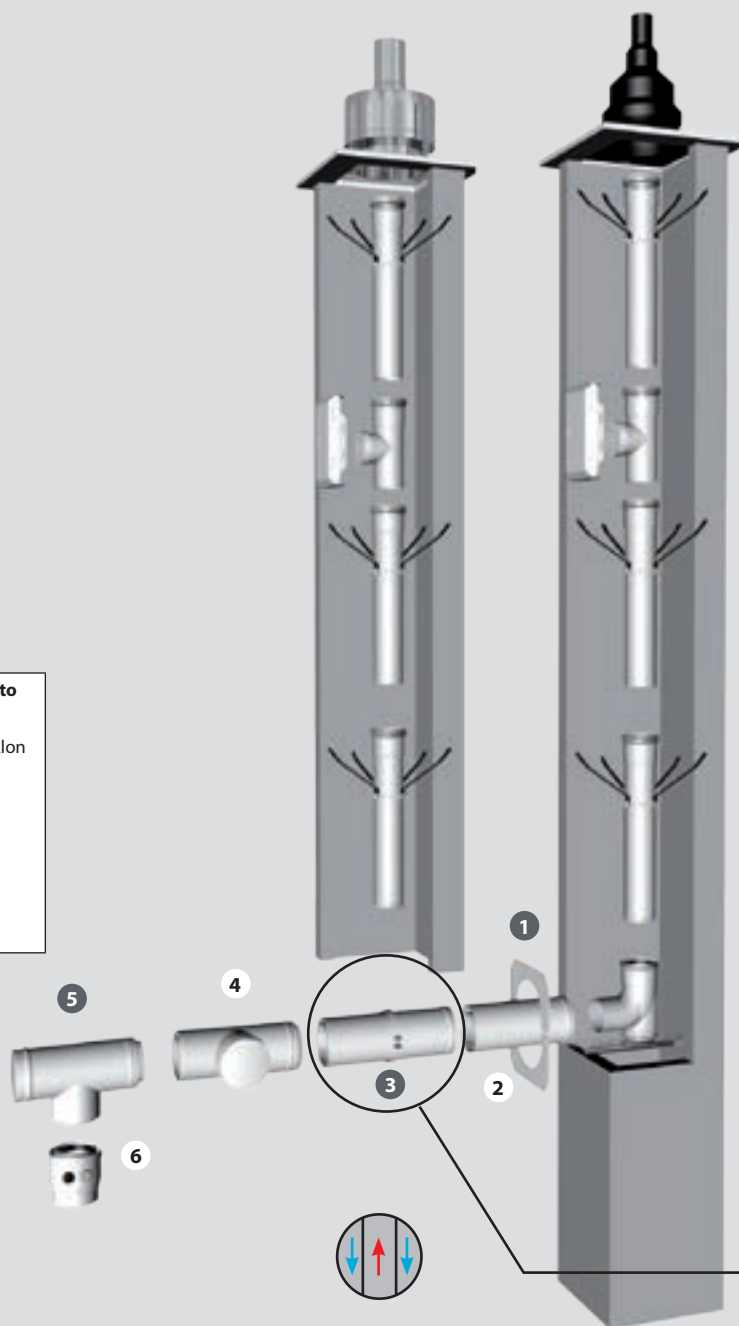

INTERNAL CONCENTRIC AIR-GAS FLUE SYSTEM

LIK

PPH / PPH



VNITŘNÍ KONCENTRICKÝ VZDUCHO-SPALINOVÝ SYSTÉM

ÉPÜLETEN BELÜLI KONCENTRIKUS LEVEGŐ-FÜSTGÁZ ELLENÁRAMÚ RENDSZER

WEWNĘTRZNY KONCENTRYCZNY SYSTEM POWIETRZNO-SPALINOWY

ВНУТРЕННЯЯ КОНЦЕНТРИЧЕСКАЯ ВОЗДУШНО-ДЫМОВАЯ СИСТЕМА

NW / DN / Ду 60/100 – DN 80/125 mm

3 variations of appliance connection					
3 varianty napojení spotřebiče A készülék csatlakoztatásának 3 típusa		3 warianty podłączenia urządzenia 3 варианта присоединения приборов			
Variation I		Variation II		Variation III	
Varianta I	Wariant I	Varianta II	Wariant II	Varianta III	Wariant III
Típus I	Вариант I	Típus II	Вариант II	Típus III	Вариант III
					
LIK boiler reduction		LIK boiler reduction with 2 test plugs		LIK tee with inspection door with test plug (reduced)	
LIK kotlová redukce	Redukcja kotłowa LIK	LIK kotlová redukce s 2 měřicími otvory	Redukcja kotłowa LIK z 2 otworami pomiarowymi	LIK revízní T-kus s měř. otvorem (redukovaný)	Rew. kształtka T LIK z otworem pomiarowym (redukowana)
LIK bővíítő idom	LIK котельный редуктор	LIK bővíítő idom 2 mérőcsonkkal	LIK котельный редуктор с 2 ИО	LIK ellenőrző T-idom mérőcsonkkal (redukált)	LIK revíziós T- részlet с ИО (коленчатая, редуцированная)
DN (combustion gas piping) (potrubí pro odvod spalin) (fűstjárat) (przewód do odprowadzania spalin) Ду (трубопровод для отвод продуктов сгорания)	DN (socket of the appliance) (hrdlo spotřebiče) (készülék fűstcsonkja) (króciec urządzenia) Ду (штуцер прибора)	DN (combustion gas piping) (potrubí pro odvod spalin) (fűstjárat) (przewód do odprowadzania spalin) Ду (трубопровод для отвод продуктов сгорания)	DN (socket of the appliance) (hrdlo spotřebiče) (készülék fűstcsonkja) (króciec urządzenia) Ду (штуцер прибора)	DN (combustion gas piping) (potrubí pro odvod spalin) (fűstjárat) (przewód do odprowadzania spalin) Ду (трубопровод для отвод продуктов сгорания)	DN (socket of the appliance) (hrdlo spotřebiče) (készülék fűstcsonkja) (króciec urządzenia) Ду (штуцер прибора)
60/100 80/125	60/100 63/96 70/100 70/110 80/110 80/122 80/126 80/130 100/150	60/100 80/125	60/100 63/96 70/110 80/110 80/126 80/130 110/160	60/100 80/125	60/100 63/96 70/110 80/110 80/126 80/130



Connect both parts of LIK adjustable pipe with a clamp and secure the clamp

Spojít obě části LIK trubkového dílu nastavitelného se svor. a svorkou zafixovat

Illesze össze a LIK állítható cső részeit és az abroncsot húzza szorosra

Połącz obie części rurowego elementu nastawnego LIK z zaciskiem i zaciśnij

Соединить обе части LIK трубчатой детали регулируемой и закрепить зажимом

Shorten inner pipe with socket to required length

Vnitřní trubku s hrdlem zkrátit v potřebné vzdálenosti

A belső csövet vágja le a kívánt hosszra

Rurę wewnętrzną z króćcem skrócić na potrzebną odległość

Внутреннюю трубку со штуцером укоротить до необходимой длины



Nie opracowaliśmy nowego komina, ale udoskonaliliśmy go

INTERNAL CONCENTRIC AIR-GAS FLUE SYSTEM

LIK

PPH / PPH

VNITŘNÍ KONCENTRICKÝ VZDUCHO-SPALINOVÝ SYSTÉM

ÉPÜLETEN BELÜLI KONCENTRIKUS LEVEGŐ-FÜSTGÁZ ELLENÁRAMÚ RENDSZER

WEWNĘTRZNY KONCENTRYCZNY SYSTEM POWIETRZNO-SPALINOWY

ВНУТРЕННЯЯ КОНЦЕНТРИЧЕСКАЯ ВОЗДУШНО-ДЫМОВАЯ СИСТЕМА

NW / DN / Ду 60/100 – DN 80/125 mm

LIK pipe with socket

LIK trubka s hrdlem • LIK koncentrikus cső • LIK rura z kielichem • LIK трубка со щтуцером

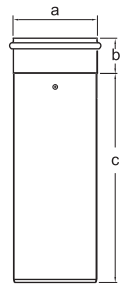
			Ø	Code Kod	Kód Код	a (mm)	b (mm)	c (mm)	d (mm)	
					250 mm	60 / 100	LPRK05		104	52
80 / 125	LPRK08					130	52	198	-	
-	-					-	-	-	-	-
-	-					-	-	-	-	-
-	-					-	-	-	-	-
-	-					-	-	-	-	-
500 mm	60 / 100	LPRK55				104	52	448	-	
	80 / 125	LPRK58				130	52	448	-	
	-	-				-	-	-	-	-
	-	-				-	-	-	-	-
	-	-				-	-	-	-	-
	-	-				-	-	-	-	-
1000 mm	60 / 100	LPRK15		104	52	948	-			
	80 / 125	LPRK18		130	52	948	-			
	-	-		-	-	-	-	-		
	-	-		-	-	-	-	-		
	-	-		-	-	-	-	-		
	-	-		-	-	-	-	-		

LIK adjustable pipe piece with a clamp

LIK trubkový díl nastavitelný se svorkou • LIK koncentrikus szerelhető toldócső • LIK element rurowy nastawny z zaciskiem

LIK трубчатая деталь регулируемая с зажимом

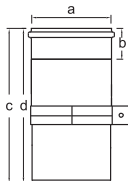
			Ø	Code Kod	Kód Код	a (mm)	b (mm)	c (mm)	d (mm)
					200 - 320 mm	60 / 100	LPSK25		104
80 / 125	LPSK28					130	52	180	310
-	-					-	-	-	-
290 - 500 mm	60 / 100	LPSK55				104	52	330	610
	80 / 125	LPSK58				130	52	370	610
	-	-				-	-	-	-

LIK elbow 15°

LIK koleno 15° • LIK koncentrikus könyök idom 15° • LIK kolano 15° • LIK Колено 15°

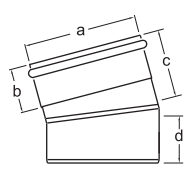
			Ø	Code Kod	Kód Код	a (mm)	b (mm)	c (mm)	d (mm)
					60 / 100	LPBK15		104	52
80 / 125	LPBK18				130	52	82	65	
-	-				-	-	-	-	-
-	-				-	-	-	-	-
-	-				-	-	-	-	-
-	-				-	-	-	-	-

LIK elbow 30°

LIK koleno 30° • LIK koncentrikus könyök idom 30° • LIK kolano 30° • LIK Колено 30°

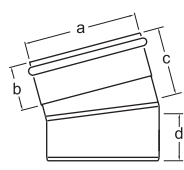
			Ø	Code Kod	Kód Код	a (mm)	b (mm)	c (mm)	d (mm)
					60 / 100	LPBK35		104	52
80 / 125	LPBK38				130	52	97	85	
-	-				-	-	-	-	-
-	-				-	-	-	-	-
-	-				-	-	-	-	-
-	-				-	-	-	-	-

INTERNAL CONCENTRIC AIR-GAS FLUE SYSTEM

LIK

PPH / PPH

VNITŘNÍ KONCENTRICKÝ VZDUCHO-SPALINOVÝ SYSTÉM

ÉPÜLETEN BELÜLI KONCENTRIKUS LEVEGŐ-FÜSTGÁZ ELLENÁRAMÚ RENDSZER

WEWNĘTRZNY KONCENTRYCZNY SYSTEM POWIETRZNO-SPALINOWY

ВНУТРЕННЯЯ КОНЦЕНТРИЧЕСКАЯ ВОЗДУШНО-ДЫМОВАЯ СИСТЕМА

NW / DN / Ду 60/100 – DN 80/125 mm

LIK elbow 45°
LIK koleno 45° • LIK koncentrikus könyök idom 45° • LIK kolano 45° • LIK Колено 45°

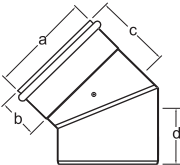
LIK			Ø	Code Kod	Kód Код	a (mm)	b (mm)	c (mm)	d (mm)
			60 / 100	LPBK45		104	52	97	95
80 / 125	LPBK48		130	52	97	80			
-	-	-	-	-	-	-			
-	-	-	-	-	-	-			
-	-	-	-	-	-	-			
-	-	-	-	-	-	-			

LIK elbow 87°
LIK koleno 87° • LIK koncentrikus könyök idom 87° • LIK kolano 87° • LIK Колено 87°

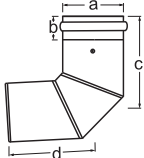
LIK			Ø	Code Kod	Kód Код	a (mm)	b (mm)	c (mm)	d (mm)
			60 / 100	LPBK95		104	52	135	123
80 / 125	LPBK98		130	52	157	135			
-	-	-	-	-	-	-			
-	-	-	-	-	-	-			
-	-	-	-	-	-	-			
-	-	-	-	-	-	-			

LIK elbow 87° with anchoring
LIK pateční koleno 87° s kotvením • LIK koncentrikus talpas bekötő könyök 87° • LIK kolano ze stopą 87° z kotwieniem • LIK пятовое колено 87° с консолью

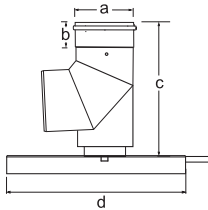
LIK			Ø	Code Kod	Kód Код	a (mm)	b (mm)	c (mm)	d (mm)
			60 / 100	LPSKK5		104	52	235	350
80 / 125	LPSKK8		130	52	257	350			
-	-	-	-	-	-	-			
-	-	-	-	-	-	-			
-	-	-	-	-	-	-			
-	-	-	-	-	-	-			

LIK elbow 87° (short)
LIK koleno 87° (krátké) • LIK koncentrikus könyök idom 87° (szűkített) • LIK kolano 87° (krótkie) • LIK колено 87° (короткое)

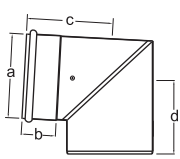
LIK			Ø	Code Kod	Kód Код	a (mm)	b (mm)	c (mm)	d (mm)
			60 / 100	LPBKK5		104	52	125	95
80 / 125	LPBKK8		130	52	130	110			
-	-	-	-	-	-	-			
-	-	-	-	-	-	-			
-	-	-	-	-	-	-			
-	-	-	-	-	-	-			

LIK elbow 87° with inspection door and test plug
LIK revizní koleno 87° s měřicím otvorem • LIK koncentrikus könyök idom 87° ellenőrző és mérőponttal • LIK kolano rewizyjne 87° z otworem pomiarowym • LIK ревизионное колено с ИО 87°

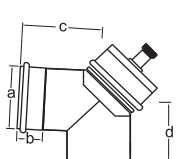
LIK			Ø	Code Kod	Kód Код	a (mm)	b (mm)	c (mm)	d (mm)
			60 / 100	LPRKM5		104	52	125	95
80 / 125	LPRKM8		130	52	130	110			
-	-	-	-	-	-	-			
-	-	-	-	-	-	-			
-	-	-	-	-	-	-			
-	-	-	-	-	-	-			

INTERNAL CONCENTRIC AIR-GAS FLUE SYSTEM

LIK
PPH / PPH

VNITŘNÍ KONCENTRICKÝ VZDUCHO-SPALINOVÝ SYSTÉM

ÉPÜLETEN BELÜLI KONCENTRIKUS LEVEGŐ-FÜSTGÁZ ELLENÁRAMÚ RENDSZER

WEWNĘTRZNY KONCENTRYCZNY SYSTEM POWIETRZNO-SPALINOWY

ВНУТРЕННЯЯ КОНЦЕНТРИЧЕСКАЯ ВОЗДУШНО-ДЫМОВАЯ СИСТЕМА

NW / DN / Ду 60/100 – DN 80/125 mm

LIK elbow 87° with test plugs
LIK koleno 87° s měřicím otvorem • LIK koncentrikus kőnyök idom 87° és mérőpontonnal • LIK kolano 87° z otworem pomiarowym
LIK колено 87° с ИО

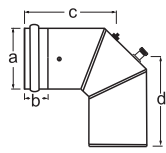
 LIK		Ø	Code Kod	Kód Код	a (mm)	b (mm)	c (mm)	d (mm)
		60 / 100	LPBKM5		104	52	135	123
		80 / 125	LPBKM8		130	52	157	135
		-	-		-	-	-	-
		-	-		-	-	-	-
		-	-		-	-	-	-

LIK tee with inspection door with change of direction
LIK revízní T-kus se změnou směru • LIK koncentrikus ellenőrző „T” idom • LIK rewizyjna kształtka T ze zmianą kierunku
LIK ревизионная T- деталь (коленчатая)

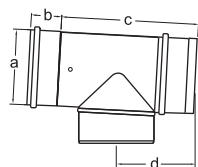
 LIK		Ø	Code Kod	Kód Код	a (mm)	b (mm)	c (mm)	d (mm)
		60 / 100	LPUK05		104	52	250	125
		80 / 125	LPUK08		130	52	290	140
		-	-		-	-	-	-
		-	-		-	-	-	-
		-	-		-	-	-	-

LIK tee with inspection door with change of direction and test plug
LIK revízní T-kus se změnou směru a měřicím otvorem • LIK koncentrikus ellenőrző „T” idom mérőpontonnal • LIK rewizyjna kształtka T ze zmianą kierunku i otworem pomiarowym • LIK ревизионная T- деталь с ИО (коленчатая)

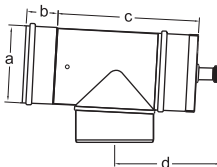
 LIK		Ø	Code Kod	Kód Код	a (mm)	b (mm)	c (mm)	d (mm)
		60 / 100	LPUMK8		104	52	238	165
		80 / 125	LPUMK8		130	52	288	190
		-	-		-	-	-	-
		-	-		-	-	-	-
		-	-		-	-	-	-

LIK tee with inspection door
LIK revízní T-kus • LIK koncentrikus ellenőrző egyenes idom • LIK rewizyjna kształtka T • LIK ревизионная T- деталь (ровная)

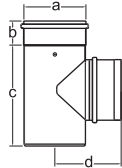
 LIK		Ø	Code Kod	Kód Код	a (mm)	b (mm)	c (mm)	d (mm)
		60 / 100	LPRTK5		104	52	230	142
		80 / 125	LPRTK8		130	52	270	142
		-	-		-	-	-	-
		-	-		-	-	-	-
		-	-		-	-	-	-

LIK elbow 87° with inspection door and test plug
LIK revízní T-kus s měřicím otvorem • LIK koncentrikus ellenőrző egyenes idom mérőpontonnal • LIK rewizyjna kształtka T z otworem pomiarowym • LIK ревизионная T- деталь с ИО (ровная)

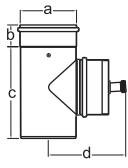
 LIK		Ø	Code Kod	Kód Код	a (mm)	b (mm)	c (mm)	d (mm)
		60 / 100	LPRMK5		104	52	230	175
		80 / 125	LPRMK8		130	52	270	180
		-	-		-	-	-	-
		-	-		-	-	-	-
		-	-		-	-	-	-

INTERNAL CONCENTRIC AIR-GAS FLUE SYSTEM

LIK
PPH / PPH

VNITŘNÍ KONCENTRICKÝ VZDUCHO-SPALINOVÝ SYSTÉM

ÉPÜLETEN BELÜLI KONCENTRIKUS LEVEGŐ-FÜSTGÁZ ELLENÁRAMÚ RENDSZER

WEWNĘTRZNY KONCENTRYCZNY SYSTEM POWIETRZNO-SPALINOWY

ВНУТРЕННЯЯ КОНЦЕНТРИЧЕСКАЯ ВОЗДУШНО-ДЫМОВАЯ СИСТЕМА

NW / DN / Ду 60/100 – DN 80/125 mm

LIK tee with inspection door with drain

LIK revízní T-kus s odtokem • LIK koncentrikus ellenőrző egyenes idom kondenz leválasztóval • LIK rewizyjna kształtka T z odpływem
LIK ревизионная T- деталь с конденсатоотводом (ровная)

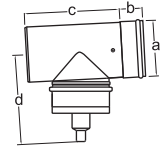
 LIK		Ø	Code Kod	Kód Kod	a (mm)	b (mm)	c (mm)	d (mm)
		60 / 100	LPRKA5		104	52	178	185
		80 / 125	LPRKA8		130	52	218	190
		-	-		-	-	-	-
		-	-		-	-	-	-
		-	-		-	-	-	-

LIK tee with inspection door with drain and change of direction

LIK revízní T-kus s odtokem a změnou směru • LIK koncentrikus ellenőrző „T” idom kondenz leválasztóval • LIK rewizyjna kształtka T z odpływem i zmianą kierunku • LIK ревизионная T- деталь с конденсатоотводом (коленчатая)

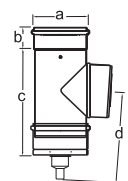
 LIK		Ø	Code Kod	Kód Kod	a (mm)	b (mm)	c (mm)	d (mm)
		60 / 100	LPUKA5		104	52	238	165
		80 / 125	LPUKA8		130	52	288	190
		-	-		-	-	-	-
		-	-		-	-	-	-
		-	-		-	-	-	-

LIK connection tee

LIK spojovací T-kus • LIK koncentrikus csatlakozó „T” idom • LIK połączeniowa kształtka T • LIK соединительная T-деталь

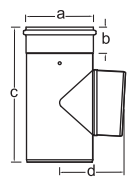
 LIK		Ø	Code Kod	Kód Kod	a (mm)	b (mm)	c (mm)	d (mm)
		60 / 100	LPVTK5		104	52	250	125
		80 / 125	LPVTK8		130	52	290	140
		-	-		-	-	-	-
		-	-		-	-	-	-
		-	-		-	-	-	-

LIK condensation trap

LIK odváděč kondenzátu • LIK koncentrikus kondenz leválasztó idom • LIK odprowadzenie kondensatu • LIK конденсатоотвод

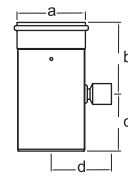
 LIK		Ø	Code Kod	Kód Kod	a (mm)	b (mm)	c (mm)	d (mm)
		60 / 100	LPKFK5		104	80	80	100
		80 / 125	LPKFK8		130	82	80	130
		-	-		-	-	-	-
		-	-		-	-	-	-
		-	-		-	-	-	-

LIK measuring piece with 2 test plugs

LIK měřicí kus s 2 měřicími otvory • LIK koncentrikus mérőpontos idom • LIK element pomiarowy z 2 otworami pomiarowymi
LIK измерительная деталь с 2 ИО

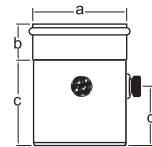
 LIK		Ø	Code Kod	Kód Kod	a (mm)	b (mm)	c (mm)	d (mm)
		60 / 100	LPMSK5		104	52	105	80
		80 / 125	LPMSK8		130	52	105	80
		-	-		-	-	-	-
		-	-		-	-	-	-
		-	-		-	-	-	-

We did not develop a new chimney, we improved it

INTERNAL CONCENTRIC AIR-GAS FLUE SYSTEM

LIK

VNITŘNÍ KONCENTRICKÝ VZDUCHO-SPALINOVÝ SYSTÉM

PPH / PPH

ÉPÜLETEN BELÜLI KONCENTRIKUS LEVEGŐ-FÜSTGÁZ ELLENÁRAMÚ RENDSZER

WEWNĘTRZNY KONCENTRYCZNY SYSTEM POWIETRZNO-SPALINOWY

ВНУТРЕННЯЯ КОНЦЕНТРИЧЕСКАЯ ВОЗДУШНО-ДЫМОВАЯ СИСТЕМА

NW / DN / Ду 60/100 – DN 80/125 mm

LIK piping piece with rim
LIK trubkový díl s manžetou • LIK koncentrikus fal-átmenti idom • LIK element rurowy z lamowaniem • LIK трубчатая деталь с манжетой

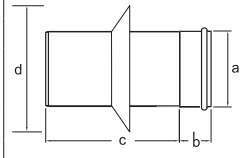
LIK			Ø	Code Kod	Kód Код	a (mm)	b (mm)	c (mm)	d (mm)
			60 / 100	LPSAK5		104	52	198	165
80 / 125	LPSAK8		130	52	198	225	-	-	
-	-	-	-	-	-	-	-	-	
-	-	-	-	-	-	-	-	-	
-	-	-	-	-	-	-	-	-	

LIK tee for air supply
LIK T-kus pro přívod vzduchu • LIK koncentrikus szétválasztó idom • LIK kształtka T do doprowadzenia powietrza
LIK T- деталь для притока воздуха

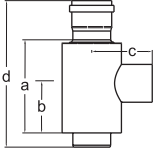
LIK			Ø	Code Kod	Kód Код	a (mm)	b (mm)	c (mm)	d (mm)
			60 / 100	LPZTK5		140	80	100	260
80 / 125	LPZTK8		190	113	113	298	-	-	
-	-	-	-	-	-	-	-	-	
-	-	-	-	-	-	-	-	-	
-	-	-	-	-	-	-	-	-	

LIL wall bracket
LIL stěnová objímka • LIL fali rögzítő bilincs • LIL obejma ścienna • LIL стенная обойма

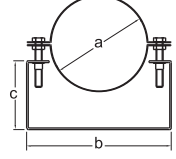
LIL			Ø	Code Kod	Kód Код	a (mm)	b (mm)	c (mm)	d (mm)
			60 / 100	LPWHL5		100	165	90	-
80 / 125	LPWHL8		150	190	90	-	-		
-	-	-	-	-	-	-	-		
-	-	-	-	-	-	-	-		
-	-	-	-	-	-	-	-		

LIL extended wall bracket I
LIL prodloužení stěnové objímky I • LIL fali rögzítő bilincs toldó I • LIL przedłużenie obejmy ściennej I • LIL удлинение стеновой обоймы I

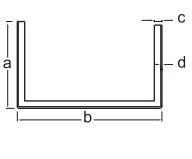
LIL			Ø	Code Kod	Kód Код	a (mm)	b (mm)	c (mm)	d (mm)
			60 / 100	LPV1L5		100	165	10	2
80 / 125	LPV1L8		100	185	2	2	-	-	
-	-	-	-	-	-	-	-	-	
-	-	-	-	-	-	-	-	-	
-	-	-	-	-	-	-	-	-	

LIL extended wall bracket II
LIL prodloužení stěnové objímky II • LIL fali rögzítő bilincs toldó II • LIL przedłużenie obejmy ściennej II • LIL удлинение стеновой обоймы II

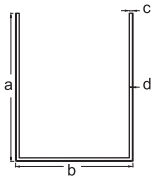
LIL			Ø	Code Kod	Kód Код	a (mm)	b (mm)	c (mm)	d (mm)
			60 / 100	LPV2L5		250	165	10	2
80 / 125	LPV2L8		250	185	2	2	-	-	
-	-	-	-	-	-	-	-	-	
-	-	-	-	-	-	-	-	-	
-	-	-	-	-	-	-	-	-	

INTERNAL CONCENTRIC AIR-GAS FLUE SYSTEM

LIK

PPH / PPH

VNITŘNÍ KONCENTRICKÝ VZDUCHO-SPALINOVÝ SYSTÉM

ÉPÜLETEN BELÜLI KONCENTRIKUS LEVEGŐ-FÜSTGÁZ ELLENÁRAMÚ RENDSZER

WEWNĘTRZNY KONCENTRYCZNY SYSTEM POWIETRZNO-SPALINOWY

ВНУТРЕННЯЯ КОНЦЕНТРИЧЕСКАЯ ВОЗДУШНО-ДЫМОВАЯ СИСТЕМА

NW / DN / Ду 60/100 – DN 80/125 mm

LIL extended wall bracket III

LIL prodloužení stěnové objímky III • LIL falı rögzítő bilincs toldó III • LIL przedłużenie obejmy ściiennej III • LIL удлинение стеной обоймы III

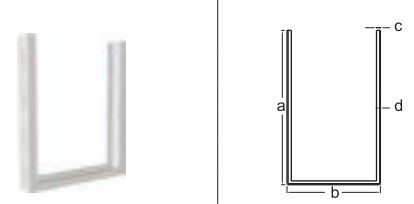
LIL		Ø	Code Kod	Kód Kod	a (mm)	b (mm)	c (mm)	d (mm)
		60 / 100	LPV3L5		335	165	10	2
80 / 125	LPV3L8		335	185	2	2		
-	-	-	-	-	-	-		
-	-	-	-	-	-	-		
-	-	-	-	-	-	-		
-	-	-	-	-	-	-		

LIL one-piece cover plate

LIL krycí deska jednodílná • LIL egyrészes takaró lemez • LIL płyta kryjąca jednoczęściowa • LIL кроющий щиток (односоставный)

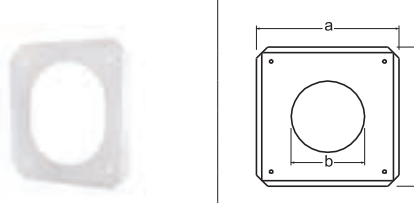
LIL		Ø	Code Kod	Kód Kod	a (mm)	b (mm)	c (mm)	d (mm)
		60 / 100	LPWL05		250	103	-	-
80 / 125	LPWL08		250	128	-	-		
-	-	-	-	-	-	-		
-	-	-	-	-	-	-		
-	-	-	-	-	-	-		
-	-	-	-	-	-	-		

LIL two-piece cover plate

LIL krycí deska dvojdílná • LIL kétrészes takaró lemez • LIL płyta kryjąca dwuczęściowa • LIL кроющий щиток (двусоставный)

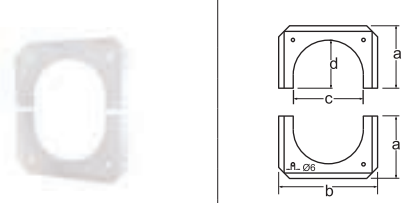
LIL		Ø	Code Kod	Kód Kod	a (mm)	b (mm)	c (mm)	d (mm)
		60 / 100	LPW2L5		115	160	101	85
80 / 125	LPW2L8		145	180	127	120		
-	-	-	-	-	-	-		
-	-	-	-	-	-	-		
-	-	-	-	-	-	-		
-	-	-	-	-	-	-		

LIK pipe piece for stucco flue

LIK trubkový díl pro fasádní odkouření • LIK koncentrikus oldalfali kivezetés • LIK element rurowy do odprowadzania spalin przez ścianę
LIK трубчатая деталь для фасадной вытяжки

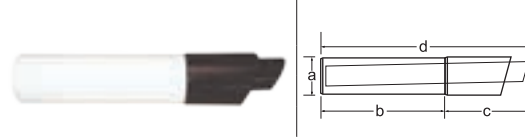
LIK		Ø	Code Kod	Kód Kod	a (mm)	b (mm)	c (mm)	d (mm)
		60 / 100	LPASK5		100	360	190	550
80 / 125	LPASK8		125	335	215	550		
60 / 100	LPALK5		100	860	190	1050		
80 / 125	LPALK8		125	835	215	1050		

INTERNAL CONCENTRIC AIR-GAS FLUE SYSTEM

LIK
PPH / PPH

VNITŘNÍ KONCENTRICKÝ VZDUCHO-SPALINOVÝ SYSTÉM

ÉPÜLETEN BELÜLI KONCENTRIKUS LEVEGŐ-FÜSTGÁZ ELLENÁRAMÚ RENDSZER

WEWNĘTRZNY KONCENTRYCZNY SYSTEM POWIETRZNO-SPALINOWY

ВНУТРЕННЯЯ КОНЦЕНТРИЧЕСКАЯ ВОЗДУШНО-ДЫМОВАЯ СИСТЕМА

NW / DN / Ду 60/100 – DN 80/125 mm

LIK boiler reduction

LIK kotlová redukce • LIK koncentrikus bővítő idom • LIK redukcja kotłowa • LIK котельный редуктор

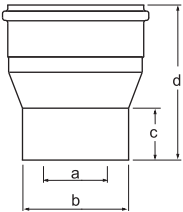
		Ø	Code Kod	Kód Код	a (mm)	b (mm)	c (mm)	d (mm)
		60 / 100	LPKK51		63	96	65	120
60 / 100	LPKK50		70	100	65	120		
60 / 100	LPKK52		70	110	95	150		
60 / 100	LPKK53		80	110	95	150		
60 / 100	LPKK54		80	126	75	150		
80 / 125	LPKK01		60	100	47	120		
80 / 125	LPKK02		63	96	45	125		
80 / 125	LPKK03		70	100	45	120		
80 / 125	LPKK85		70	110	45	120		
80 / 125	LPKK81		80	110	45	120		
80 / 125	LPKK04		80	122	60	120		
80 / 125	LPKK83		80	126	65	120		
80 / 125	LPKK84		80	130	40	120		
80 / 125	LPKK82		100	150	70	150		

LIK

LIK boiler reduction with 2 test plugs

LIK kotlová redukce s 2 měřicími otvory • LIK koncentrikus bővítő idom mérőponttal • Redukcja kotłowa LIK z 2 otworami pomiarowymi
LIK котельный редуктор с 2 ИО

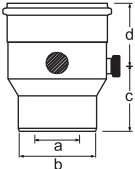
		Ø	Code Kod	Kód Код	a (mm)	b (mm)	c (mm)	d (mm)
		60 / 100	LPMK51		63	96	65	120
60 / 100	LPMK52		70	110	95	150		
60 / 100	LPMK53		80	110	95	150		
60 / 100	LPMK54		80	126	75	150		
80 / 125	LPMK81		60	100	110	75		
80 / 125	LPMK82		63	96	110	75		
80 / 125	LPMK83		70	110	85	75		
80 / 125	LPMK84		80	110	85	75		
80 / 125	LPMK85		80	126	85	75		
80 / 125	LPMK86		80	130	85	75		

LIK

LIK tee with inspection door with test plug (reduced)

LIK revízní T-kus s měřícím otvorem (redukováný) • LIK koncentrikus bővítő ellenőrző „T” idom mérőponttal • LIK rewizyjna kształtka T z otworem pomiarowym (redukowana) • LIK ревизионная T-деталь с ИО (коленчатая, редуцированная)

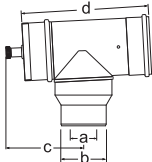
		Ø	Code Kod	Kód Код	a (mm)	b (mm)	c (mm)	d (mm)
		60 / 100	LPTK51		63	96	165	290
60 / 100	LPTK52		70	110	165	290		
60 / 100	LPTK53		80	110	165	290		
60 / 100	LPTK54		80	126	165	290		
80 / 125	LPTK80		60	98	165	290		
80 / 125	LPTK81		60	100	190	340		
80 / 125	LPTK82		63	96	190	340		
80 / 125	LPTK83		70	110	190	340		
80 / 125	LPTK84		80	110	190	340		
80 / 125	LPTK85		80	126	190	340		
80 / 125	LPTK86		80	130	190	340		

LIK

INTERNAL CONCENTRIC AIR-GAS FLUE SYSTEM

LIK

VNITŘNÍ KONCENTRICKÝ VZDUCHO-SPALINOVÝ SYSTÉM

PPH / PPH

ÉPÜLETEN BELÜLI KONCENTRIKUS LEVEGŐ-FÜSTGÁZ ELLENÁRAMÚ RENDSZER

WEWNĘTRZNY KONCENTRYCZNY SYSTEM POWIETRZNO-SPALINOWY

ВНУТРЕННЯЯ КОНЦЕНТРИЧЕСКАЯ ВОЗДУШНО-ДЫМОВАЯ СИСТЕМА

NW / DN / Ду 60/100 – DN 80/125 mm

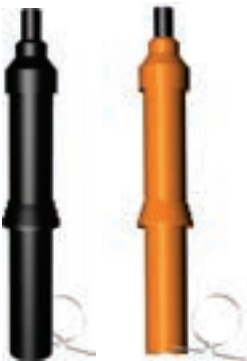
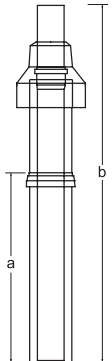
Roof extension (complete) Střešní nástavec (komplet) • Tetőátvezető idom (komplet) • Nasadka dachowa (komplet) • Кровельная головка (комплект)									
			Ø	Code Kod	Kód Код	a (mm)	b (mm)	Note	Pozn.
								Uwagi	Megjegyzések
		0.4 m above roof 0,4 m nad střešiu 0,4 m tetőn kívülről részről 0,4 m над дachом 0,4 m над крышей	60 / 100	DPDS45		410	1100	Plastic - black color Plast - černá barva Álló - fekete Tworzywo - kolor czarny Пластмасса - черная	
			80 / 125	DPDS48		410	1100		
			110 / 160	DPDS41		430	1100		
		1 m above roof 1 m nad střešiu 1 m tetőn kívülről részről 1 m над дachом 1 m над крышей	60 / 100	DPDT45		410	1100	Plastic - terracotta color Plast - barva terracotta Álló - terrakotta Tworzywo - kolor terakota Пластмасса - terrакотовая	
			80 / 125	DPDT48		410	1100		
			110 / 160	DPDT41		430	1100		
		1 m above roof 1 m nad střešiu 1 m tetőn kívülről részről 1 m над дachом 1 m над крышей	60 / 100	DPDS15		410	1600	Plastic - black color Plast - černá barva Álló - fekete Tworzywo - kolor czarny Пластмасса - черная	
			80 / 125	DPDS18		410	1600		
			110 / 160	DPDS11		430	1600		
		1 m above roof 1 m nad střešiu 1 m tetőn kívülről részről 1 m над дachом 1 m над крышей	60 / 100	DPDT15		410	1600	Plastic - terracotta color Plast - barva terracotta Álló - terrakotta Tworzywo - kolor terakota Пластмасса - terrакотовая	
			80 / 125	DPDT18		410	1600		
			110 / 160	DPDT11		430	1600		

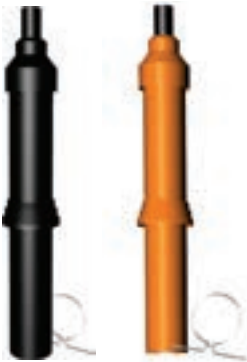
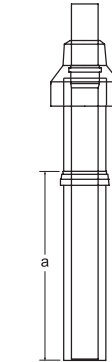
Roof extension adjustable (complete) Střešní nástavec nastavitelný (komplet) • Tetőátvezető idom állítható (komplet) • Nasadka dachowa nastawna (komplet) • Кровельная головка регулируемая (комплект)									
			Ø	Code Kod	Kód Код	a (mm)	b (mm)	Note	Pozn.
								Uwagi	Megjegyzések
			60 / 100	DPDS45-V		150-600	1100	Plastic - black color Plast - černá barva Álló - fekete Tworzywo - kolor czarny Пластмасса - черная	
			80 / 125	DPDS48-V		150-600	1100		
			60 / 100	DPDT45-V		150-600	1100	Plastic - terracotta color Plast - barva terracotta Álló - terrakotta Tworzywo - kolor terakota Пластмасса - terrакотовая	
			80 / 125	DPDT48-V		150-600	1100		
			60 / 100	DPDS15-V		150-1100	1600	Plastic - black color Plast - černá barva Álló - fekete Tworzywo - kolor czarny Пластмасса - черная	
			80 / 125	DPDS18-V		150-1100	1600		
			60 / 100	DPDT15-V		150-1100	1600	Plastic - terracotta color Plast - barva terracotta Álló - terrakotta Tworzywo - kolor terakota Пластмасса - terrакотовая	
			80 / 125	DPDT18-V		150-1100	1600		

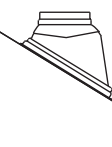
Roof chimney flashing 25° - 45° UNI (complete) Střešní průchodka 25° - 45° UNI (komplet) • Ferde tető borítás 25°-45° UNI • Przepust dachowy 25°-45° UNI (komplet) • Кровельная проходная деталь 25° - 45° UNI (комплект)									
		25° - 45°	Ø	Code Kod	Kód Код	a (mm)	b (mm)	Note	Pozn.
								Uwagi	Megjegyzések
			80 / 125	ZUD22S		-	-	Plastic - black color • Plast - černá barva • Állítható - fekete • Tworzywo - kolor czarny • Пластмасса - черная	
			110 / 160	ZUD26S		-	-		
			80 / 125	ZUD22T		-	-	Plastic - terracotta • Plast - terracotta Állítható - terrakotta • Tworzywo - kolor terakota • Пластмасса - terrакотовая	
			110 / 160	ZUD26T		-	-		

INTERNAL CONCENTRIC AIR-GAS FLUE SYSTEM

LIL

VNITŘNÍ KONCENTRICKÝ VZDUCHO-SPALINOVÝ SYSTÉM

ÉPÜLETEN BELÜLI KONCENTRIKUS LEVEGŐ-FÜSTGÁZ ELLENÁRAMÚ RENDSZER

WEWNĘTRZNY KONCENTRYCZNY SYSTEM WENTYLACYJNO-SPALINOWY

ВНУТРЕННЯЯ КОНЦЕНТРИЧЕСКАЯ ВОЗДУШНО-ДЫМОВАЯ СИСТЕМА

PPH / stainless steel-white powder coated

PPH / nerez – bílý komaxit

PPH / rozsdamentes acél – fehér komaxit

PPH / stal nierdzewna – biała, malowana proszkowo

PPH / нержавеющая сталь – белый комаксит

NW / DN / Ду 60/100 – DN 200/300 mm

1	LPW2L5
2	LPRL05
3	LPSL25
4	LPRTL5
5	LPUL05
6	LPML56

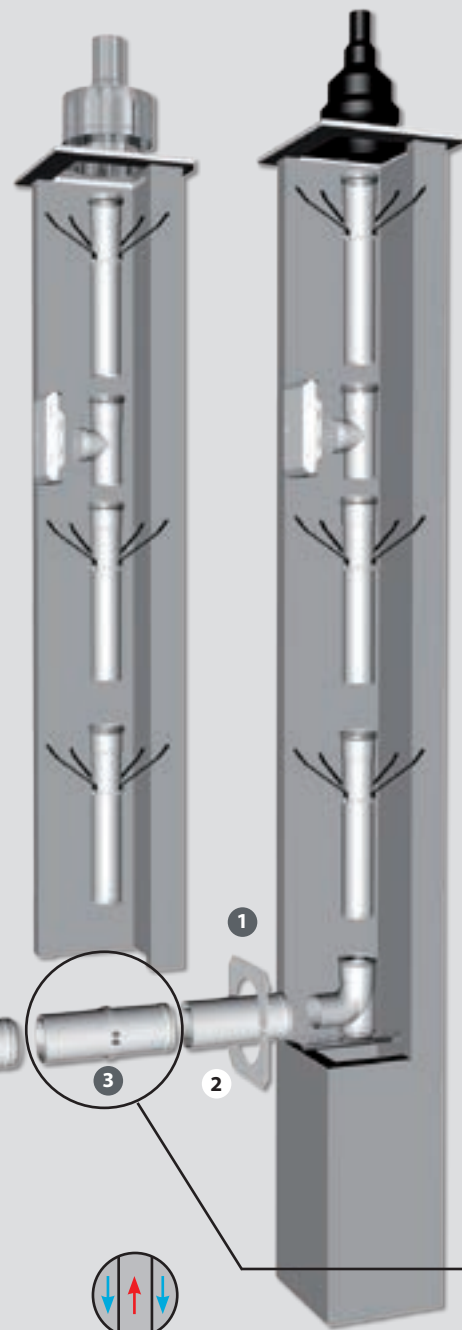

LIL

When assembling horizontal piping, it is necessary to create a slope towards the boiler at minimum of 3°.

Při montáži vodorovného potrubí musí být vytvořen sklon ke kotli min. 3°.

Vízszintes helyzetű csőrendszer szerelésékor mindig alakítson ki 3°-os lejtést a kazán irányába.

Podczas montażu rur poziomych należy wytworzyć nachylenie w kierunku kotła min. 3°.

При установке трубопровода горизонтально необходимо сделать наклон к котлу минимально 3°.



INTERNAL CONCENTRIC AIR-GAS FLUE SYSTEM

LIL

VNITŘNÍ KONCENTRICKÝ VZDUCHO-SPALINOVÝ SYSTÉM

PPH / stainless steel-white powder coated

ÉPÜLETEN BELÜLI KONCENTRIKUS LEVEGŐ-FÜSTGÁZ ELLENÁRAMÚ RENDSZER

PPH / nerez – bílý komaxit

WEWNĘTRZNY KONCENTRYCZNY SYSTEM WENTYLACYJNO-SPALINOWY

PPH / rozsdamentes acél – fehér komaxit

ВНУТРЕННЯЯ КОНЦЕНТРИЧЕСКАЯ ВОЗДУШНО-ДЫМОВАЯ СИСТЕМА

PPH / stal nierdzewna – biała, malowana proszkowo

PPH / нержавеющая сталь – белый комаксит

NW / DN / Ду 60/100 – DN 200/300 mm



3 variations of appliance connection

3 varianty napojení spotřebiče

A készülék csatlakoztatásának 3 típusa

3 warianty podłączenia urządzenia

3 варианта присоединения приборов

Variation I		Variation II		Variation III	
Varianta I	Wariant I	Varianta II	Wariant II	Varianta III	Wariant III
Típus I	Вариант I	Típus II	Вариант II	Típus III	Вариант III
					
LIL boiler reduction		LIL boiler reduction with 2 test plugs		LIL tee with inspection door with test plug (reduced)	
LIL kotlová redukce	Redukcja kotłowa LIL	LIL kotlová redukce s 2 měřicími otvory	Redukcja kotłowa LIL z 2 otworami pomiarowymi	LIL revízní T-kus s měř. otvorem (redukovaný)	Rew. kształtka T LIL z otworem pomiarowym (redukowana)
LIL bővíítő idom	LIL котельный редуктор	LIL bővíítő idom 2 mérőcsonkkal	LIL котельный редуктор с 2 ИО	LIL ellenőrző T-idom mérőcsonkkal (redukált)	LIL revíziós rész T- részlettel (redukált)
DN (combustion gas piping) (potrubí pro odvod spalin) (fűstjárat) (przewód do odprowadzania spalin) Ду (трубопровод для отвод продуктов сгорания)	DN (socket of the appliance) (hrdlo spotřebiče) (készülék fűstcsonkja) (króciec urządzenia) Ду (штуцер прибора)	DN (combustion gas piping) (potrubí pro odvod spalin) (fűstjárat) (przewód do odprowadzania spalin) Ду (трубопровод для отвод продуктов сгорания)	DN (socket of the appliance) (hrdlo spotřebiče) (készülék fűstcsonkja) (króciec urządzenia) Ду (штуцер прибора)	DN (combustion gas piping) (potrubí pro odvod spalin) (fűstjárat) (przewód do odprowadzania spalin) Ду (трубопровод для отвод продуктов сгорания)	DN (socket of the appliance) (hrdlo spotřebiče) (készülék fűstcsonkja) (króciec urządzenia) Ду (штуцер прибора)
60/100 80/125 110/160 125/180 160/225 200/300	60/100 63/96 70/100 70/110 80/110 80/122 80/125 80/126 80/130 100/150 110/160 125/180 160/225	60/100 80/125 110/160 125/180 160/225 200/300	60/100 63/96 70/110 80/110 80/125 80/126 80/130 100/150 110/160 125/180 160/225	60/100 80/125 110/160 125/180 160/225 200/300	60/100 63/96 70/110 80/110 80/125 80/126 80/130 100/150 110/160 125/180 160/225



Connect both parts of LIL adjustable pipe with a clamp and secure the clamp

Spojíte obě části LIL trubkového dílu nastavitelného se svor. a svorkou zafixovat

Illesze össze a LIL állítható cső részeit és az abroncsot húzza szorosra

Połącz obie części rurowego elementu nastawnego LIL z zaciskiem i zaciśnij

Соедините обе части LIL трубчатой детали регулируемой и закрепите зажимом

Shorten inner pipe with socket to required length

Vnitřní trubku s hrdlem zkrátíte v potřebné vzdálenosti

A belső csövet vágja le a kívánt hosszra

Rurę wewnętrzną z króćcem skrócić na potrzebną odległość

Внутреннюю трубку со штуцером укоротить до необходимой длины



Nie opracowaliśmy nowego komina, ale udoskonaliliśmy go

INTERNAL CONCENTRIC AIR-GAS FLUE SYSTEM

LIB

VNITŘNÍ KONCENTRICKÝ VZDUCHO-SPALINOVÝ SYSTÉM

ÉPÜLETEN BELÜLI KONCENTRIKUS LEVEGŐ-FÜSTGÁZ ELLENÁRAMÚ RENDSZER

WEWNĘTRZNY KONCENTRYCZNY SYSTEM WENTYLACYJNO-SPALINOWY

ВНУТРЕННЯЯ КОНЦЕНТРИЧЕСКАЯ ВОЗДУШНО-ДЫМОВАЯ СИСТЕМА

PPH / stainless steel

PPH / nerez

PPH / rozsdamentes acél (fényezett)

PPH / stal nierdzewna

PPH / нержавеющей сталь

NW / DN / Ду 60/100 – DN 200/300 mm

1	LPW2B5
2	LPRB05
3	LPSB25
4	LPRTB5
5	LPUB05
6	LPMB56

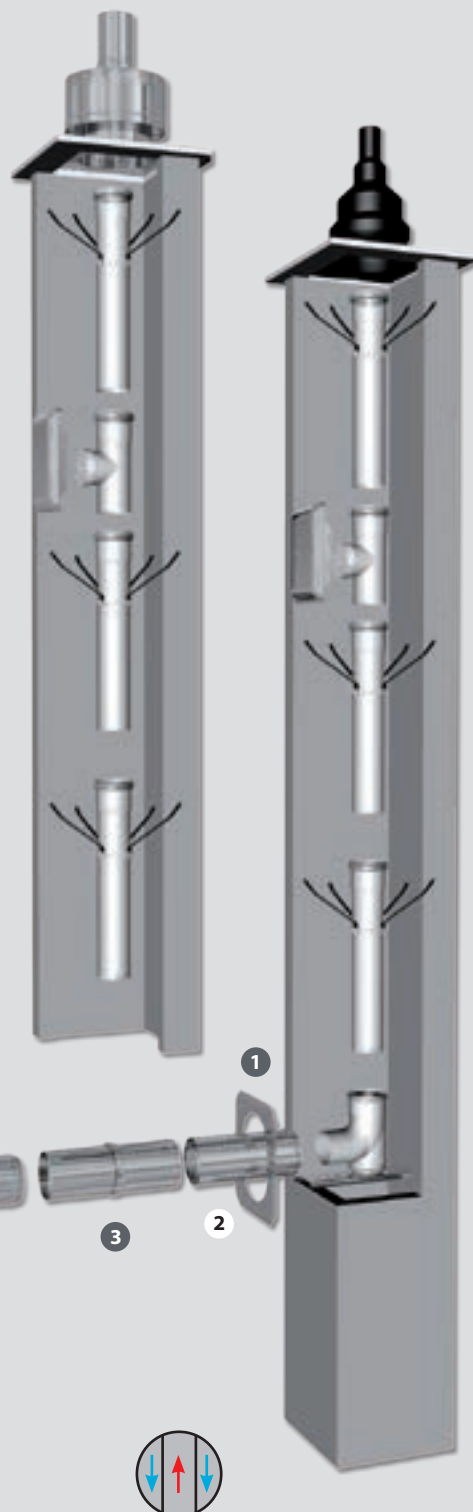

LIB

When assembling horizontal piping, it is necessary to create a slope towards the boiler at minimum of 3°.

Při montáži vodorovného potrubí musí být vytvořen sklon ke kotli min. 3°.

Vízszintes helyzetű csőrendszer szerelésékor mindig alakítson ki 3° -os lejtést a kazán irányába.

Podczas montażu rur poziomych należy wytworzyć nachylenie w kierunku kotła min. 3°.

При установке трубопровода горизонтально необходимо сделать наклон к котлу минимально 3°.



INTERNAL CONCENTRIC AIR-GAS FLUE SYSTEM

LIB

VNITŘNÍ KONCENTRICKÝ VZDUCHO-SPALINOVÝ SYSTÉM

PPH / stainless steel

ÉPÜLETEN BELÜLI KONCENTRIKUS LEVEGŐ-FÜSTGÁZ ELLENÁRAMÚ RENDSZER

PPH / nerez

WEWNĘTRZNY KONCENTRYCZNY SYSTEM WENTYLACYJNO-SPALINOWY

PPH / rozsdamentes acél (fényezett)

ВНУТРЕННЯЯ КОНЦЕНТРИЧЕСКАЯ ВОЗДУШНО-ДЫМОВАЯ СИСТЕМА

PPH / stal nierdzewna

PPH / нержавеющей сталь

NW / DN / Ду 60/100 – DN 200/300 mm



3 variations of appliance connection

3 varianty napojení spotřebiče

3 warianty podłączenia urządzenia

A készülék csatlakoztatásának 3 típusa

3 варианта присоединения приборов

Variation I		Variation II		Variation III	
Varianta I	Wariant I	Varianta II	Wariant II	Varianta III	Wariant III
Típus I	Вариант I	Típus II	Вариант II	Típus III	Вариант III
					
LIB boiler reduction		LIB boiler reduction with 2 test plugs		LIB tee with inspection door with test plug (reduced)	
LIB kotlová redukce	Redukcja kotłowa LIB	LIB kotlová redukce s 2 měřicími otvory	Redukcja kotłowa LIB z 2 otworami pomiarowymi	LIB revízní T-kus s měř. otvorem (redukovaný)	Rew. kształtka T LIB z otworem pomiarowym (redukowana)
LIB bővíítő idom	LIB котельный редуктор	LIB bővíítő idom 2 mérőcsonkkal	LIB котельный редуктор с 2 ИО	LIB ellenőrző T-idom mérőcsonkkal (redukált)	LIB revíziós T- részlet с ИО (коленчатая, редуцированная)
DN (combustion gas piping) (potrubí pro odvod spalin) (fűstjárat) (przewód do odprowadzania spalin) Ду (трубопровод для отвод продуктов сгорания)	DN (socket of the appliance) (hrdlo spotřebiče) (készülék fűstcsonkja) (króciec urządzenia) Ду (штуцер прибора)	DN (combustion gas piping) (potrubí pro odvod spalin) (fűstjárat) (przewód do odprowadzania spalin) Ду (трубопровод для отвод продуктов сгорания)	DN (socket of the appliance) (hrdlo spotřebiče) (készülék fűstcsonkja) (króciec urządzenia) Ду (штуцер прибора)	DN (combustion gas piping) (potrubí pro odvod spalin) (fűstjárat) (przewód do odprowadzania spalin) Ду (трубопровод для отвод продуктов сгорания)	DN (socket of the appliance) (hrdlo spotřebiče) (készülék fűstcsonkja) (króciec urządzenia) Ду (штуцер прибора)
60/100 80/125 110/160 125/180 160/225 200/300	60/100 63/96 70/100 70/110 80/110 80/122 80/125 80/126 80/130 100/150 110/160 125/180 160/225	60/100 80/125 110/160 125/180 160/225 200/300	60/100 63/96 70/110 80/110 80/125 80/126 80/130 100/150 110/160 125/180 160/225	60/100 80/125 110/160 125/180 160/225 200/300	60/100 63/96 70/110 80/110 80/125 80/126 80/130 100/150 110/160 125/180 160/225

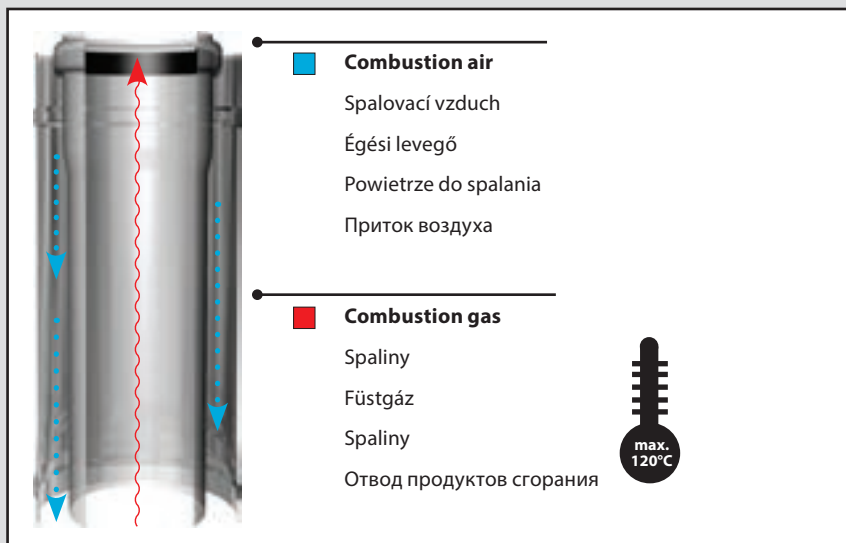

Не разработали мы новый дымоход, мы его усовершенствовали

INTERNAL CONCENTRIC AIR-GAS FLUE SYSTEM

LIL / LIB

VNITŘNÍ KONCENTRICKÝ VZDUCHO-SPALINOVÝ SYSTÉM

LIL - PPH / stainless steel-white powder coated

ÉPÜLETEN BELÜLI KONCENTRIKUS LEVEGŐ-FÜSTGÁZ ELLENÁRAMÚ RENDSZER

PPH / nerez – bílý komaxit

WEWNĘTRZNY KONCENTRYCZNY SYSTEM WENTYLACYJNO-SPALINOWY

PPH / rozsdamentes acél – fehér komaxit

ВНУТРЕННЯЯ КОНЦЕНТРИЧЕСКАЯ ВОЗДУШНО-ДЫМОВАЯ СИСТЕМА

PPH / stal nierdzwerna – biała, malowana proszkowo

PPH / нержавеющей сталь – белый комаксит

LIB - PPH / stainless steel

PPH / nerez · PPH / rozsdamentes acél

PPH / stal nierdzwerna · PPH / нержавеющей сталь

NW / DN / Ду 60/100 – DN 200/300 mm

LIL / LIB pipe with socket

LIL / LIB trubka s hrdlem • LIL / LIB koncentrikus cső • LIL / LIB rura z kielichem • LIL / LIB трубка со штуцером

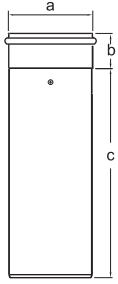
	Ø	Code Kód Kod Код		a (mm)	b (mm)	c (mm)	d (mm)								
		LIL	LIB												
															
								250 mm	60 / 100	LPRL05	LPRB05	104	52	198	-
									80 / 125	LPRL08	LPRB08	130	52	198	-
									110 / 160	LPRL01	LPRB01	163	52	198	-
									125 / 180	LPRL02	LPRB02	182	62	188	-
									160 / 225	LPRL06	LPRB06	227	67	183	-
200 / 300	LPRL00	LPRB00	302	67	183	-									
500 mm	60 / 100	LPRL55	LPRB55	104	52	448	-								
	80 / 125	LPRL58	LPRB58	130	52	448	-								
	110 / 160	LPRL51	LPRB51	163	52	448	-								
	125 / 180	LPRL52	LPRB52	182	62	438	-								
	160 / 225	LPRL56	LPRB56	227	67	433	-								
	200 / 300	LPRL50	LPRB50	302	67	433	-								
1000 mm	60 / 100	LPRL15	LPRB15	104	52	948	-								
	80 / 125	LPRL18	LPRB18	130	52	948	-								
	110 / 160	LPRL11	LPRB11	163	52	948	-								
	125 / 180	LPRL12	LPRB12	182	62	938	-								
	160 / 225	LPRL16	LPRB16	227	67	933	-								
	200 / 300	LPRL10	LPRB10	302	67	933	-								

LIL

LIB

LIL / LIB adjustable pipe piece with a clamp

LIL/LIB trubkový díl nastavitelný se svorkou • LIL / LIB koncentrikus szerelhető toldócső • LIL / LIB element rurowy nastawny z zaciskiem
LIL / LIB трубчатая деталь регулируемая с зажимом

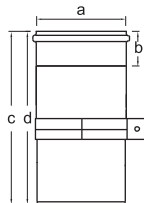
	Ø	Code Kód Kod Код		a (mm)	b (mm)	c (mm)	d (mm)								
		LIL	LIB												
															
								200 - 320 mm	60 / 100	LPSL25	LPSB25	104	52	180	310
									80 / 125	LPSL28	LPSB28	130	52	180	310
									110 / 160	LPSL21	LPSB21	163	52	180	310
									125 / 180	LPSL22	LPSB22	180	62	190	310
									160 / 225	LPSL26	LPSB26	225	67	195	310
200 / 300	LPSL20	LPSB20	300	67	195	310									
290 - 500 mm	60 / 100	LPSL55	LPSB55	104	52	330	610								
	80 / 125	LPSL58	LPSB58	130	52	370	610								
	110 / 160	LPSL51	LPSB51	163	52	330	610								
	125 / 180	LPSL52	LPSB52	180	62	340	610								
	160 / 225	LPSL56	LPSB56	225	67	345	610								
	200 / 300	LPSL50	LPSB50	300	67	345	610								

LIL

LIB

LIL / LIB elbow 15°

LIL / LIB koleno 15° • LIL / LIB koncentrikus könyök idom 15° • LIL / LIB kolano 15° • LIL / LIB Колено 15°

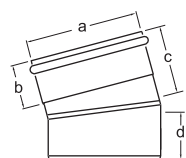
	Ø	Code Kód Kod Код		a (mm)	b (mm)	c (mm)	d (mm)							
		LIL	LIB											
														
								60 / 100	LPBL15	LPBB15	104	52	87	65
								80 / 125	LPBL18	LPBB18	130	52	82	65
								110 / 160	LPBL11	LPBB11	163	52	82	70
								125 / 180	LPBL12	LPBB12	182	62	105	115
								160 / 225	LPBL16	LPBB16	227	67	145	155
200 / 300	LPBL10	LPBB10	302	67	165	185								

LIL

LIB

INTERNAL CONCENTRIC AIR-GAS FLUE SYSTEM

LIL / LIB

VNITŘNÍ KONCENTRICKÝ VZDUCHO-SPALINOVÝ SYSTÉM

LIL - PPH / stainless steel-white powder coated

ÉPÜLETEN BELÜLI KONCENTRIKUS LEVEGŐ-FÜSTGÁZ ELLENÁRAMÚ RENDSZER

PPH / nerez – bílý komaxit

WEWNĘTRZNY KONCENTRYCZNY SYSTEM WENTYLACYJNO-SPALINOWY

PPH / rozsdamentes acél – fehér komaxit

ВНУТРЕННЯЯ КОНЦЕНТРИЧЕСКАЯ ВОЗДУШНО-ДЫМОВАЯ СИСТЕМА

PPH / stal nierdzewna – biała, malowana proszkowo

PPH / нержавеющей сталь – белый комаксит

LIB - PPH / stainless steel

PPH / nerez - PPH / rozsdamentes acél

PPH / stal nierdzewna - PPH / нержавеющей сталь

NW / DN / Ду 60/100 – DN 200/300 mm

LIL / LIB elbow 30°
LIL / LIB koleno 30° • LIL / LIB koncentrikus könyök idom 30° • LIL / LIB kolano 30° • LIL / LIB Колено 30°

Ø	Code	Kód	Kod	a (mm)	b (mm)	c (mm)	d (mm)
	LIL	LIB	Kod				
60 / 100	LPBL35	LPBB35		104	52	92	78
80 / 125	LPBL38	LPBB38		130	52	97	85
110 / 160	LPBL31	LPBB31		163	52	102	90
125 / 180	LPBL32	LPBB32		182	62	145	150
160 / 225	LPBL36	LPBB36		227	67	165	165
200 / 300	LPBL30	LPBB30		302	67	185	195

LIL / LIB elbow 45°
LIL / LIB koleno 45° • LIL / LIB koncentrikus könyök idom 45° • LIL / LIB kolano 45° • LIL / LIB Колено 45°

Ø	Code	Kód	Kod	a (mm)	b (mm)	c (mm)	d (mm)
	LIL	LIB	Kod				
60 / 100	LPBL45	LPBB45		104	52	97	95
80 / 125	LPBL48	LPBB48		130	52	97	80
110 / 160	LPBL41	LPBB41		163	52	122	115
125 / 180	LPBL42	LPBB42		182	62	170	175
160 / 225	LPBL46	LPBB46		227	67	195	190
200 / 300	LPBL40	LPBB40		302	67	215	220

LIL / LIB elbow 87°
LIL / LIB koleno 87° • LIL / LIB koncentrikus könyök idom 87° • LIL / LIB kolano 87° • LIL / LIB Колено 97°

Ø	Code	Kód	Kod	a (mm)	b (mm)	c (mm)	d (mm)
	LIL	LIB	Kod				
60 / 100	LPBL95	LPBB95		104	52	135	123
80 / 125	LPBL98	LPBB98		130	52	157	135
110 / 160	LPBL91	LPBB91		163	52	176	151
125 / 180	LPBL92	LPBB92		182	62	210	180
160 / 225	LPBL96	LPBB96		227	67	225	205
200 / 300	LPBL90	LPBB90		302	67	270	245

LIL / LIB elbow 87° (short)
LIL / LIB koleno 87° (krátké) • LIL / LIB koncentrikus könyök idom 87° (szűkített) • LIL / LIB kolano 87° (krótkie)
LIL / LIB Колено 87° (короткое)

Ø	Code	Kód	Kod	a (mm)	b (mm)	c (mm)	d (mm)
	LIL	LIB	Kod				
60 / 100	LPBLK5	LPBBK5		104	52	125	95
80 / 125	LPBLK8	LPBBK8		130	52	130	110
110 / 160	LPBLK1	LPBBK1		163	52	140	130
125 / 180	LPBLK2	LPBBK2		182	62	190	185
160 / 225	LPBLK6	LPBBK6		227	67	210	190
200 / 300	LPBLK0	LPBBK0		302	67	270	235

LIL / LIB elbow 87° with inspection door and test plug
LIL / LIB revízní koleno 87° s měřicím otvorem • LIL / LIB koncentrikus könyök idom 87° ellenőrző és mérőponttal
LIL / LIB kolano rewizyjne 87° z otworem pomiarowym • LIL / LIB ревизионное колено с ИО 87°

Ø	Code	Kód	Kod	a (mm)	b (mm)	c (mm)	d (mm)
	LIL	LIB	Kod				
60 / 100	LPRLM5	LPRBM5		104	52	125	95
80 / 125	LPRLM8	LPRBM8		130	52	130	110
110 / 160	LPRLM1	LPRBM1		163	52	140	130
125 / 180	LPRLM2	LPRBM2		182	62	185	180
160 / 225	LPRLM6	LPRBM6		227	67	210	190
200 / 300	LPRLM0	LPRBM0		302	67	260	235

LIL
LIB

INTERNAL CONCENTRIC AIR-GAS FLUE SYSTEM

LIL / LIB

VNITŘNÍ KONCENTRICKÝ VZDUCHO-SPALINOVÝ SYSTÉM

LIL - PPH / stainless steel-white powder coated

PPH / nerez – bílý komaxit

PPH / rozsdamentes acél – fehér komaxit

PPH / stal nierdzwerna – biała, malowana proszkowo

PPH / нержавеющая сталь – белый комаксит

LIB - PPH / stainless steel

PPH / nerez - PPH / rozsdamentes acél

PPH / stal nierdzwerna - PPH / нержавеющая сталь

ÉPÜLETEN BELÜLI KONCENTRIKUS LEVEGŐ-FÜSTGÁZ ELLENÁRAMÚ RENDSZER

WEWNĘTRZNY KONCENTRYCZNY SYSTEM WENTYLACYJNO-SPALINOWY

ВНУТРЕННЯЯ КОНЦЕНТРИЧЕСКАЯ ВОЗДУШНО-ДЫМОВАЯ СИСТЕМА

NW / DN / Ду 60/100 – DN 200/300 mm

LIL / LIB tee with inspection door with change of direction

LIL / LIB revizní T-kus se změnou směru • LIL / LIB koncentrikus ellenőrző „T” idom • LIL / LIB rewizyjna kształtka T ze zmianą kierunku
LIL / LIB ревизионная T- деталь (коленчатая)

Ø	Code Kód Kod Код		a (mm)	b (mm)	c (mm)	d (mm)
	LIL	LIB				
60 / 100	LPUL05	LPUB05	104	52	250	125
80 / 125	LPUL08	LPUB08	130	52	290	140
110 / 160	LPUL01	LPUB01	163	52	335	170
125 / 180	LPUL02	LPUB02	182	62	320	185
160 / 225	LPUL06	LPUB06	227	67	360	215
200 / 300	LPUL00	LPUB00	302	67	435	255

LIL / LIB tee with inspection door with change of direction and test plug

LIL / LIB revizní T-kus se změnou směru a měřicím otvorem • LIL / LIB koncentrikus ellenőrző „T” idom mérőponton
LIL / LIB rewizyjna kształtka T ze zmianą kierunku i otworem pomiarowym • LIL / LIB ревизионная T- деталь с ИО (коленчатая)

Ø	Code Kód Kod Код		a (mm)	b (mm)	c (mm)	d (mm)
	LIL	LIB				
60 / 100	LPUML5	LPUMB5	104	52	238	165
80 / 125	LPUML8	LPUMB8	130	52	288	190
110 / 160	LPUML1	LPUMB1	163	52	323	210
125 / 180	LPUML2	LPUMB2	182	62	320	225
160 / 225	LPUML6	LPUMB6	227	67	360	255
200 / 300	LPUML0	LPUMB0	302	67	435	305

LIL / LIB tee with inspection door

LIL / LIB revizní T-kus • LIL / LIB koncentrikus ellenőrző egyenes idom • LIL / LIB rewizyjna kształtka T • LIL / LIB ревизионная T- деталь (ровная)

Ø	Code Kód Kod Код		a (mm)	b (mm)	c (mm)	d (mm)
	LIL	LIB				
60 / 100	LPRTL5	LPRTB5	104	52	230	142
80 / 125	LPRTL8	LPRTB8	130	52	270	142
110 / 160	LPRTL1	LPRTB1	163	52	330	152
125 / 180	LPRTL2	LPRTB2	182	62	320	150
160 / 225	LPRTL6	LPRTB6	227	67	350	170
200 / 300	LPRTL0	LPRTB0	302	67	430	200

LIL / LIB elbow 87° with inspection door and test plug

LIL / LIB revizní T-kus s měřicím otvorem • LIL / LIB koncentrikus ellenőrző egyenes idom mérőponton
z otworem pomiarowym • LIL / LIB ревизионная T- деталь с ИО (ровная)

Ø	Code Kód Kod Код		a (mm)	b (mm)	c (mm)	d (mm)
	LIL	LIB				
60 / 100	LPRML5	LPRMB5	104	52	230	175
80 / 125	LPRML8	LPRMB8	130	52	270	180
110 / 160	LPRML1	LPRMB1	163	52	330	210
125 / 180	LPRML2	LPRMB2	182	62	350	190
160 / 225	LPRML6	LPRMB6	227	67	350	210
200 / 300	LPRML0	LPRMB0	302	67	430	240

LIL / LIB tee with inspection door and drain

LIL / LIB revizní T-kus s odtokem • LIL / LIB koncentrikus ellenőrző egyenes idom kondenz leválasztóval • LIL / LIB rewizyjna kształtka T z odpływem • LIL / LIB ревизионная T- деталь с конденсатоотводом (ровная)

Ø	Code Kód Kod Код		a (mm)	b (mm)	c (mm)	d (mm)
	LIL	LIB				
60 / 100	LPRLA5	LPRBA5	104	52	178	185
80 / 125	LPRLA8	LPRBA8	130	52	218	190
110 / 160	LPRLA1	LPRBA1	163	52	278	220
125 / 180	LPRLA2	LPRBA2	182	62	320	200
160 / 225	LPRLA6	LPRBA6	227	67	360	220
200 / 300	LPRLA0	LPRBA0	302	67	435	250

LIL

LIB

INTERNAL CONCENTRIC AIR-GAS FLUE SYSTEM

LIL / LIB

VNITŘNÍ KONCENTRICKÝ VZDUCHO-SPALINOVÝ SYSTÉM

LIL - PPH / stainless steel-white powder coated

ÉPÜLETEN BELÜLI KONCENTRIKUS LEVEGŐ-FÜSTGÁZ ELLENÁRAMÚ RENDSZER

PPH / nerez – bílý komaxit

WEWNĘTRZNY KONCENTRYCZNY SYSTEM WENTYLACYJNO-SPALINOWY

PPH / rozsdamentes acél – fehér komaxit

ВНУТРЕННЯЯ КОНЦЕНТРИЧЕСКАЯ ВОЗДУШНО-ДЫМОВАЯ СИСТЕМА

PPH / stal nierdzewna – biała, malowana proszkowo

PPH / нержавеющей сталь – белый комаксит

LIB - PPH / stainless steel

PPH / nerez - PPH / rozsdamentes acél

PPH / stal nierdzewna · PPH / нержавеющей сталь

NW / DN / Ду 60/100 – DN 200/300 mm

LIL / LIB tee with inspection door with drain and change of direction

LIL / LIB revizijní T-kus s odtokem a změnou směru • LIL / LIB koncentrikus ellenőrző „T” idom kondenz leválasztóval • LIL / LIB rewizyjna kształtka T z odpływem i zmianą kierunku • LIL / LIB ревизионная T-деталь с конденсатоотводом (коленчатая)

Ø	Code	Kód	Kod	Kod	a (mm)	b (mm)	c (mm)	d (mm)
	LIL	LIB						
60 / 100	LPULA5	LPUBA5			104	52	238	165
80 / 125	LPULA8	LPUBA8			130	52	288	190
110 / 160	LPULA1	LPUBA1			163	52	323	210
125 / 180	LPULA2	LPUBA2			182	62	320	235
160 / 225	LPULA6	LPUBA6			227	67	360	265
200 / 300	LPULA0	LPUBA0			302	67	435	315

LIL / LIB connection tee

LIL / LIB spojovací T-kus • LIL / LIB koncentrikus csatlakozó „T” idom • LIL / LIB połączeniowa kształtka T • LIL / LIB соединительная T-деталь

Ø	Code	Kód	Kod	Kod	a (mm)	b (mm)	c (mm)	d (mm)
	LIL	LIB						
60 / 100	LPVTL5	LPVTB5			104	52	250	125
80 / 125	LPVTL8	LPVTB8			130	52	290	140
110 / 160	LPVTL1	LPVTB1			163	52	335	170
125 / 180	LPVTL2	LPVTB2			182	62	320	150
160 / 225	LPVTL6	LPVTB6			227	67	360	215
200 / 300	LPVTL0	LPVTB0			302	67	435	255

LIL / LIB condensation trap

LIL / LIB odváděč kondenzátu • LIL / LIB koncentrikus kondenz leválasztó idom • LIL / LIB odprowadzenie kondensatu • LIL / LIB конденсатоотвод

Ø	Code	Kód	Kod	Kod	a (mm)	b (mm)	c (mm)	d (mm)
	LIL	LIB						
60 / 100	LPKFL5	LPKFB5			104	80	80	100
80 / 125	LPKFL8	LPKFB8			130	82	80	130
110 / 160	LPKFL1	LPKFB1			163	82	80	150
125 / 180	LPKFL2	LPKFB2			-	-	-	-
160 / 225	LPKFL6	LPKFB6			-	-	-	-
200 / 300	LPKFL0	LPKFB0			-	-	-	-

LIL / LIB measuring piece with 2 test plugs

LIL / LIB měřicí kus s 2 měřicími otvory • LIL / LIB koncentrikus idom mérőponttal • LIL / LIB element pomiarowy z 2 otworami pomiarowymi • LIL / LIB измерительная деталь с 2 ИО

Ø	Code	Kód	Kod	Kod	a (mm)	b (mm)	c (mm)	d (mm)
	LIL	LIB						
60 / 100	LPMSL5	LPMSB5			104	52	105	80
80 / 125	LPMSL8	LPMSB8			130	52	105	80
110 / 160	LPMSL1	LPMSB1			163	52	105	80
125 / 180	LPMSL2	LPMSB2			182	80	185	80
160 / 225	LPMSL6	LPMSB6			227	80	185	80
200 / 300	LPMSL0	LPMSB0			302	80	185	80

LIL / LIB piping piece with rim

LIL / LIB trubkový díl s lemem • LIL / LIB koncentrikus fali-átmeneti idom • LIL / LIB element rurowy z lamowaniem • LIL / LIB трубчатая деталь с обшивкой

Ø	Code	Kód	Kod	Kod	a (mm)	b (mm)	c (mm)	d (mm)
	LIL	LIB						
60 / 100	LPSAL5	LPSAB5			175	50	45	-
80 / 125	LPSAL8	LPSAB8			175	50	45	-
110 / 160	LPSAL1	LPSAB1			175	50	45	-
125 / 180	LPSAL2	LPSAB2			-	-	-	-
160 / 225	LPSAL6	LPSAB6			-	-	-	-
200 / 300	LPSAL0	LPSAB0			-	-	-	-

INTERNAL CONCENTRIC AIR-GAS FLUE SYSTEM

LIL / LIB

VNITŘNÍ KONCENTRICKÝ VZDUCHO-SPALINOVÝ SYSTÉM

LIL - PPH / stainless steel-white powder coated

PPH / nerez – bílý komaxit

PPH / rozsdamentes acél – fehér komaxit

PPH / stal nierdzwerna – biała, malowana proszkowo

PPH / нержавеющей сталь – белый комаксит

LIB - PPH / stainless steel

PPH / nerez - PPH / rozsdamentes acél

PPH / stal nierdzwerna · PPH / нержавеющей сталь

ÉPÜLETEN BELÜLI KONCENTRIKUS LEVEGŐ-FÜSTGÁZ ELLENÁRAMÚ RENDSZER

WEWNĘTRZNY KONCENTRYCZNY SYSTEM WENTYLACYJNO-SPALINOWY



ВНУТРЕННЯЯ КОНЦЕНТРИЧЕСКАЯ ВОЗДУШНО-ДЫМОВАЯ СИСТЕМА

NW / DN / Ду 60/100 – DN 200/300 mm

LIL / LIB tee for air supply

LIL / LIB T-kus pro přívod vzduchu • LIL / LIB koncentrikus szétválasztó idom • LIL / LIB kształtka T do doprowadzenia powietrza

LIL / LIB T-деталь для притока воздуха

	Ø	Code	Kód	Kod	Kod	a (mm)	b (mm)	c (mm)	d (mm)
		LIL	LIB	LIL	LIB				
	60 / 100	LPZTL5	LPZTB5			140	80	100	260
	80 / 125	LPZTL8	LPZTB8			190	113	113	298
	110 / 160	LPZTL1	LPZTB1			190	105	130	340
	125 / 180	LPZTL2	LPZTB2			210	110	142	370
	160 / 225	LPZTL6	LPZTB6			240	130	173	405
	200 / 300	LPZTL0	LPZTB0			300	163	216	525

LIL / LIB clamp

LIL / LIB svorka • LIL / LIB rögzítő bilincs • LIL / LIB zacisk • LIL / LIB зажим

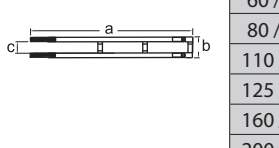
	Ø	Code	Kód	Kod	Kod	a (mm)	b (mm)	c (mm)	d (mm)
		LIL	LIB	LIL	LIB				
	60 / 100	LPKLL5	LPKLB5			365	45	25	-
	80 / 125	LPKLL8	LPKLB8			440	45	25	-
	110 / 160	LPKLL1	LPKLB1			550	45	25	-
	125 / 180	LPKLL2	LPKLB2			-	-	-	-
	160 / 225	LPKLL6	LPKLB6			-	-	-	-
	200 / 300	LPKLL0	LPKLB0			-	-	-	-

LIL / LIB wall bracket

LIL / LIB stěnová objímka • LIL / LIB fali rögzítő bilincs • LIL / LIB obejma ścienna • LIL / LIB стенная обойма

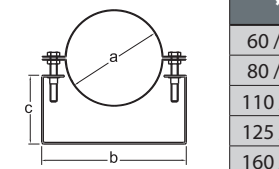
	Ø	Code	Kód	Kod	Kod	a (mm)	b (mm)	c (mm)	d (mm)
		LIL	LIB	LIL	LIB				
	60 / 100	LPWHL5	LPWHB5			100	165	90	-
	80 / 125	LPWHL8	LPWHB8			125	190	90	-
	110 / 160	LPWHL1	LPWHB1			160	220	115	-
	125 / 180	LPWHL2	LPWHB2			180	245	140	-
	160 / 225	LPWHL6	LPWHB6			225	285	157	-
	200 / 300	LPWHL0	LPWHB0			300	360	200	-

LIL / LIB extended wall bracket I

LIL / LIB prodloužení stěnové objímky I • LIL / LIB fali rögzítő bilincs toldó I • LIL / LIB przedłużenie obejmy ściennej I • LIL / LIB удлинение стеновой обоймы I

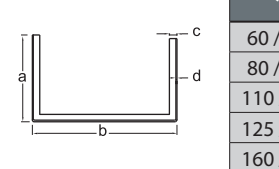
	Ø	Code	Kód	Kod	Kod	a (mm)	b (mm)	c (mm)	d (mm)
		LIL	LIB	LIL	LIB				
	60 / 100	LPV1L5	LPV1B5			100	165	10	2
	80 / 125	LPV1L8	LPV1B8			100	185	10	2
	110 / 160	LPV1L1	LPV1B1			100	230	10	2
	125 / 180	LPV1L2	LPV1B2			100	245	10	2
	160 / 225	LPV1L6	LPV1B6			100	285	10	2
	200 / 300	LPV1L0	LPV1B0			100	360	10	2

LIL / LIB extended wall bracket II

LIL / LIB prodloužení stěnové objímky II • LIL / LIB fali rögzítő bilincs toldó II • LIL / LIB przedłużenie obejmy ściennej II • LIL / LIB удлинение стеновой обоймы II

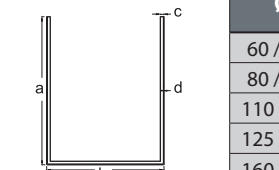
	Ø	Code	Kód	Kod	Kod	a (mm)	b (mm)	c (mm)	d (mm)
		LIL	LIB	LIL	LIB				
	60 / 100	LPV2L5	LPV2B5			250	165	10	2
	80 / 125	LPV2L8	LPV2B8			250	185	10	2
	110 / 160	LPV2L1	LPV2B1			250	230	10	2
	125 / 180	LPV2L2	LPV2B2			250	245	10	2
	160 / 225	LPV2L6	LPV2B6			250	285	10	2
	200 / 300	LPV2L0	LPV2B0			250	360	10	2

INTERNAL CONCENTRIC AIR-GAS FLUE SYSTEM

LIL / LIB

VNITŘNÍ KONCENTRICKÝ VZDUCHO-SPALINOVÝ SYSTÉM

LIL - PPH / stainless steel-white powder coated

ÉPÜLETEN BELÜLI KONCENTRIKUS LEVEGŐ-FÜSTGÁZ ELLENÁRAMÚ RENDSZER

PPH / nerez – bílý komaxit

WEWNĘTRZNY KONCENTRYCZNY SYSTEM WENTYLACYJNO-SPALINOWY

PPH / rozsdamentes acél – fehér komaxit

ВНУТРЕННЯЯ КОНЦЕНТРИЧЕСКАЯ ВОЗДУШНО-ДЫМОВАЯ СИСТЕМА

PPH / stal nierdzewna – biała, malowana proszkowo

PPH / нержавеющей сталь – белый комаксит

LIB - PPH / stainless steel

PPH / nerez · PPH / rozsdamentes acél

PPH / stal nierdzewna · PPH / нержавеющей сталь

NW / DN / Ду 60/100 – DN 200/300 mm

LIL / LIB extended wall bracket III
 LIL / LIB prodloužení stěnové objímky III • LIL / LIB falı rögzítő bilincs toldó III • LIL / LIB przedłużenie obejmy ściennej III
 LIL / LIB удлинение стеной обоймы III

Ø	Code	Kód	Kod	a (mm)	b (mm)	c (mm)	d (mm)
	LIL	LIB	Kod				
60 / 100	LPV3L5	LPV3B5		335	165	10	2
80 / 125	LPV3L8	LPV3B8		335	185	10	2
110 / 160	LPV2L1	LPV2B1		335	230	10	2
125 / 180	LPV3L2	LPV3B2		335	245	10	2
160 / 225	LPV3L6	LPV3B6		335	285	10	2
200 / 300	LPV3L0	LPV3B0		335	360	10	2

LIL / LIB one-piece cover plate
 LIL / LIB krycí deska jednodílná • LIL / LIB egyrészes takaró lemez • LIL / LIB płyta kryjąca jednoczęściowa
 LIL / LIB кроющий щиток (односоставный)

Ø	Code	Kód	Kod	a (mm)	b (mm)	c (mm)	d (mm)
	LIL	LIB	Kod				
60 / 100	LPWL05	LPWB05		250	103	-	-
80 / 125	LPWL08	LPWB08		250	128	-	-
110 / 160	LPWL01	LPWB01		230	165	-	-
125 / 180	LPWL02	LPWB02		400	182	-	-
160 / 225	LPWL06	LPWB06		400	227	-	-
200 / 300	LPWL00	LPWB00		-	-	-	-

LIL / LIB two-piece cover plate
 LIL / LIB krycí deska dvojdielná • LIL / LIB kétrészes takaró lemez • LIL / LIB płyta kryjąca dwuczęściowa
 LIL / LIB кроющий щиток (двусоставный)

Ø	Code	Kód	Kod	a (mm)	b (mm)	c (mm)	d (mm)
	LIL	LIB	Kod				
60 / 100	LPW2L5	LPW2B5		115	160	101	85
80 / 125	LPW2L8	LPW2B8		145	180	127	120
110 / 160	LPW2L1	LPW2B1		165	230	165	130
125 / 180	LPW2L2	LPW2B2		-	-	-	-
160 / 225	LPW2L6	LPW2B6		-	-	-	-
200 / 300	LPW2L0	LPW2B0		-	-	-	-

LIL / LIB pipe piece for stucco flue
 LIL / LIB trubkový díl pro fasádní okouření • LIL / LIB homlokzati fgáz-elvezető idom • LIL / LIB element rurowy do odprowadzania spalin przez elewację • LIL / LIB трубчатая деталь для фасадной вытяжки

Ø	Code	Kód	Kod	a (mm)	b (mm)	c (mm)	d (mm)
	LIL	LIB	Kod				
60 / 100	APASL5	APASB5		340	190	83	-
80 / 125	APASL8	APASB8		340	190	83	-
110 / 160	APASL1	APASB1		400	250	115	-
125 / 180	APASL2	APASB2		-	-	-	-
160 / 225	APASL6	APASB6		-	-	-	-
200 / 300	APASL0	APASB0		-	-	-	-

LIL

LIB

INTERNAL CONCENTRIC AIR-GAS FLUE SYSTEM

LIL / LIB

VNITŘNÍ KONCENTRICKÝ VZDUCHO-SPALINOVÝ SYSTÉM

LIL - PPH / stainless steel-white powder coated

ÉPÜLETEN BELÜLI KONCENTRIKUS LEVEGŐ-FÜSTGÁZ ELLENÁRAMÚ RENDSZER

PPH / nerez – bílý komaxit

WEWNĘTRZNY KONCENTRYCZNY SYSTEM WENTYLACYJNO-SPALINOWY

PPH / rozsdamentes acél – fehér komaxit

ВНУТРЕННЯЯ КОНЦЕНТРИЧЕСКАЯ ВОЗДУШНО-ДЫМОВАЯ СИСТЕМА

PPH / stal nierdzewna – biała, malowana proszkowo

PPH / нержавеющей сталь – белый комаксит

LIB - PPH / stainless steel



PPH / nerez · PPH / rozsdamentes acél

PPH / stal nierdzewna · PPH / нержавеющей сталь

NW / DN / Ду 60/100 – DN 200/300 mm

LIL / LIB boiler reduction

LIL / LIB kotlová redukce · LIL / LIB koncentrikus bővítő idom · LIL / LIB redukcja kotłowa · LIL / LIB котельный редуктор

	Ø	Code Kód Kod Код		a (mm)	b (mm)	c (mm)	d (mm)
		LIL	LIB				
 <p>LIL</p>	60 / 100	LPKL51	LPKB51	63	96	65	120
	60 / 100	LPKL52	LPKB52	70	110	95	150
	60 / 100	LPKL53	LPKB53	80	110	95	150
	60 / 100	LPKL54	LPKB54	80	126	75	150
	60 / 100	LPKL55	LPKB55	80	125	75	150
	80 / 125	LPKL87	LPKB87	60	98	50	125
	80 / 125	LPKL01	LPKB01	60	100	47	120
	80 / 125	LPKL02	LPKB02	63	96	45	125
	80 / 125	LPKL03	LPKB03	70	100	45	120
	80 / 125	LPKL85	LPKB85	70	110	45	120
	80 / 125	LPKL81	LPKB81	80	110	45	120
	80 / 125	LPKL04	LPKB04	80	122	60	120
	80 / 125	LPKL83	LPKB83	80	126	65	120
	80 / 125	LPKL84	LPKB84	80	130	40	120
	80 / 125	LPKL82	LPKB82	100	150	70	150
	80 / 125	LPKL86	LPKB86	110	160	65	150
 <p>LIB</p>	110 / 160	LPKL11	LPKB11	80	110	60	145
	110 / 160	LPKL06	LPKB06	80	125	60	145
	110 / 160	LPKL07	LPKB07	100	130	60	145
	110 / 160	LPKL08	LPKB08	100	125	65	150
	110 / 160	LPKL09	LPKB09	100	150	60	150
	125 / 180	LPKL21	LPKB21	80	110	-	-
	125 / 180	LPKL22	LPKB22	80	125	-	-
	125 / 180	LPKL23	LPKB23	100	150	85	190
	125 / 180	LPKL24	LPKB24	110	160	85	185
	160 / 225	LPKL61	LPKB61	100	150	-	-
	160 / 225	LPKL62	LPKB62	110	160	-	-
	160 / 225	LPKL63	LPKB63	125	180	-	-
	200 / 300	LPKLY1	LPKBY1	100	150	-	-
	200 / 300	LPKLY2	LPKBY2	110	160	-	-
	200 / 300	LPKLY3	LPKBY3	125	180	-	-
	200 / 300	LPKLY4	LPKBY4	160	225	-	-

LIL

LIB

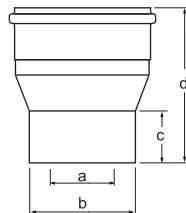

INTERNAL CONCENTRIC AIR-GAS FLUE SYSTEM

LIL / LIB

VNITŘNÍ KONCENTRICKÝ VZDUCHO-SPALINOVÝ SYSTÉM

LIL - PPH / stainless steel-white powder coated

ÉPÜLETEN BELÜLI KONCENTRIKUS LEVEGŐ-FÜSTGÁZ ELLENÁRAMÚ RENDSZER

PPH / nerez – bílý komaxit

WEWNĘTRZNY KONCENTRYCZNY SYSTEM WENTYLACYJNO-SPALINOWY

PPH / rozsdamentes acél – fehér komaxit

ВНУТРЕННЯЯ КОНЦЕНТРИЧЕСКАЯ ВОЗДУШНО-ДЫМОВАЯ СИСТЕМА

PPH / stal nierdzewna – biała, malowana proszkowo

PPH / нержавеющей сталь – белый комаксит

LIB - PPH / stainless steel

PPH / nerez · PPH / rozsdamentes acél

PPH / stal nierdzewna · PPH / нержавеющей сталь

NW / DN / Ду 60/100 – DN 200/300 mm

LIL / LIB boiler reduction with 2 test plugs
 LIL / LIB kotlová redukce s 2 měřicími otvory • LIL / LIB koncentrikus bővítő idom mérőponttal • LIL / LIB redukcja kotłowa z 2 otworami pomiarowymi • LIL / LIB котельный редуктор с 2 ИО

Ø	Code Kód Kod Код		a (mm)	b (mm)	c (mm)	d (mm)
	LIL	LIB				
60 / 100	LPML56	LPMB56	60	98	80	80
60 / 100	LPML51	LPMB51	63	96	80	80
60 / 100	LPML52	LPMB52	70	110	85	75
60 / 100	LPML53	LPMB53	80	110	85	75
60 / 100	LPML55	LPMB55	80	125	100	80
60 / 100	LPML54	LPMB54	80	126	100	80
80 / 125	LPML87	LPMB87	60	98	110	75
80 / 125	LPML81	LPMB81	60	100	110	75
80 / 125	LPML82	LPMB82	63	96	110	75
80 / 125	LPML83	LPMB83	70	110	85	75
80 / 125	LPML84	LPMB84	80	110	85	75
80 / 125	LPML85	LPMB85	80	126	85	75
80 / 125	LPML86	LPMB86	80	130	85	75
110 / 160	LPML11	LPMB11	80	110	120	75
110 / 160	LPML12	LPMB12	80	125	110	75
110 / 160	LPML08	LPMB08	100	125	85	75
110 / 160	LPML13	LPMB13	100	150	90	75
125 / 180	LPML21	LPMB21	80	110	-	-
125 / 180	LPML22	LPMB22	80	125	-	-
125 / 180	LPML23	LPMB23	100	150	-	-
125 / 180	LPML24	LPMB24	110	160	-	-
160 / 225	LPML61	LPMB61	100	150	-	-
160 / 225	LPML62	LPMB62	110	160	-	-
160 / 225	LPML63	LPMB63	125	180	-	-
200 / 300	LPML01	LPMB01	100	150	-	-
200 / 300	LPML02	LPMB02	110	160	-	-
200 / 300	LPML03	LPMB03	125	180	-	-
200 / 300	LPML04	LPMB04	160	225	-	-
200 / 300	LPKLY1	LPKBY1	100	150	-	-
200 / 300	LPKLY2	LPKBY2	110	160	-	-
200 / 300	LPKLY3	LPKBY3	125	180	-	-
200 / 300	LPKLY4	LPKBY4	160	225	-	-



LIL

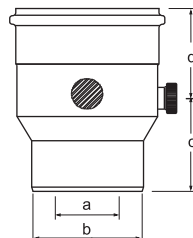

LIB

LIL

LIB

INTERNAL CONCENTRIC AIR-GAS FLUE SYSTEM

LIL / LIB

VNITŘNÍ KONCENTRICKÝ VZDUCHO-SPALINOVÝ SYSTÉM

LIL - PPH / stainless steel-white powder coated

ÉPÜLETEN BELÜLI KONCENTRIKUS LEVEGŐ-FÜSTGÁZ ELLENÁRAMÚ RENDSZER

PPH / nerez – bílý komaxit

WEWNĘTRZNY KONCENTRYCZNY SYSTEM WENTYLACYJNO-SPALINOWY

PPH / rozsdamentes acél – fehér komaxit

ВНУТРЕННЯЯ КОНЦЕНТРИЧЕСКАЯ ВОЗДУШНО-ДЫМОВАЯ СИСТЕМА

PPH / stal nierdzwerna – biała, malowana proszkowo

PPH / нержавеющей сталь – белый комаксит

LIB - PPH / stainless steel

NW / DN / Ду 60/100 – DN 200/300 mm

PPH / nerez · PPH / rozsdamentes acél

PPH / stal nierdzwerna · PPH / нержавеющей сталь

LIL / LIB tee with inspection door and test plug (reduced)

LIL / LIB revizní T-kus s měřicím otvorem (redukovaný) • LIL / LIB koncentrikus bővítd ellenőrző „T” idom mérőponttal • LIL / LIB rewizyjna kształtka T z otworem pomiarowym (redukowana) • LIL / LIB ревизионная T-деталь с ИО (коленчатая, редуцированная)

Ø	Art.-Nr. Code Kód Код		a (mm)	b (mm)	c (mm)	d (mm)
	LIL	LIB				
60 / 100	LPTL56	LPTB56	60	98	165	290
60 / 100	LPTL51	LPTB51	63	96	165	290
60 / 100	LPTL52	LPTB52	70	110	165	290
60 / 100	LPTL53	LPTB53	80	110	165	290
60 / 100	LPTL55	LPTB55	80	125	165	290
60 / 100	LPTL54	LPTB54	80	126	165	290
80 / 125	LPTL87	LPTB87	60	98	190	340
80 / 125	LPTL81	LPTB81	60	100	190	340
80 / 125	LPTL82	LPTB82	63	96	190	340
80 / 125	LPTL83	LPTB83	70	110	190	340
80 / 125	LPTL84	LPTB84	80	110	190	340
80 / 125	LPTL85	LPTB85	80	126	190	340
80 / 125	LPTL86	LPTB86	80	130	190	340
110 / 160	LPTL11	LPTB11	80	110	210	375
110 / 160	LPTL12	LPTB12	80	125	210	375
110 / 160	LPTL13	LPTB13	100	150	210	375
125 / 180	LPTL21	LPTB21	80	110	225	382
125 / 180	LPTL22	LPTB22	80	125	225	382
125 / 180	LPTL23	LPTB23	100	150	225	382
125 / 180	LPTL24	LPTB24	110	160	225	382
160 / 225	LPTL61	LPTB61	100	150	255	427
160 / 225	LPTL62	LPTB62	110	160	255	427
160 / 225	LPTL63	LPTB63	125	180	255	427
200 / 300	LPTL01	LPTB01	100	150	305	502
200 / 300	LPTL02	LPTB02	110	160	305	502
200 / 300	LPTL03	LPTB03	125	180	305	502
200 / 300	LPTL04	LPTB04	160	225	305	502

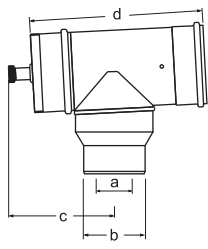

LIL

LIB

LIB

INTERNAL CONCENTRIC AIR-GAS FLUE SYSTEM

LIL / LIB

VNITŘNÍ KONCENTRICKÝ VZDUCHO-SPALINOVÝ SYSTÉM

LIL - PPH / stainless steel-white powder coated

ÉPÜLETEN BELÜLI KONCENTRIKUS LEVEGŐ-FÜSTGÁZ ELLENÁRAMÚ RENDSZER

PPH / nerez – bílý komaxit

WEWNĘTRZNY KONCENTRYCZNY SYSTEM WENTYLACYJNO-SPALINOWY

PPH / rozsdamentes acél – fehér komaxit

ВНУТРЕННЯЯ КОНЦЕНТРИЧЕСКАЯ ВОЗДУШНО-ДЫМОВАЯ СИСТЕМА

PPH / stal nierdzwerna – biała, malowana proszkowo

PPH / нержавеющей сталь – белый комаксит

LIB - PPH / stainless steel

NW / DN / Ду 60/100 – DN 200/300 mm

PPH / nerez - PPH / rozsdamentes acél

PPH / stal nierdzwerna - PPH / нержавеющей сталь

Roof extension (complete)								
Střešní nástavec (komplet) • Tetőátvezető idom (komplet) • Nasadka dachowa (komplet) • Кровельная головка (комплект)								
Image	Diagram	Roof height	Ø	Code Kod	Kód Код	a (mm)	b (mm)	Note Pozn. / Megjegyzések / Прим.
			0.4 m above roof 0.4 m nad střešiu 0.4 m tetőn kívülről részről 0.4 m над дachом 0.4 m над крышей	60 / 100	DPDS45	Kód	410	1100
1 m above roof 1 m nad střešiu 1 m tetőn kívülről részről 1 m над дachом 1 m над крышей	60 / 100	DPDT45	Kód	410	1100	Plastic - terracotta color Plast - barva terracotta Alló - terrakotta Tworzywo - kolor terakota Пластмасса - терракотовая		
	80 / 125	DPDT48	Kód	410	1100			
	110 / 160	DPDT41	Kód	430	1100			
	60 / 100	DPDS15	Kód	410	1600	Plastic - black color Plast - černá barva Alló - fekete Tworzywo - kolor czarny Пластмасса - черная		
	80 / 125	DPDS18	Kód	410	1600			
	110 / 160	DPDS11	Kód	430	1600			
	60 / 100	DPDT15	Kód	410	1600	Plastic - terracotta color Plast - barva terracotta Alló - terrakotta Tworzywo - kolor terakota Пластмасса - терракотовая		
	80 / 125	DPDT18	Kód	410	1600			
	110 / 160	DPDT11	Kód	430	1600			

Roof extension adjustable (complete)								
Střešní nástavec nastavitelný (komplet) • Tetőátvezető idom állítható (komplet) • Nasadka dachowa nastawna (komplet) • Кровельная головка регулируемая (комплект)								
Image	Diagram	Roof height	Ø	Code Kod	Kód Код	a (mm)	b (mm)	Note Pozn. / Megjegyzések / Прим.
			60 / 100	DPDS45-V	Kód	150-600	1100	Plastic - black color Plast - černá barva Alló - fekete Tworzywo - kolor czarny Пластмасса - черная
80 / 125	DPDS48-V	Kód	150-600	1100				
-	-	-	-	-	-			
60 / 100	DPDT45-V	Kód	150-600	1100	Plastic - terracotta color Plast - barva terracotta Alló - terrakotta Tworzywo - kolor terakota Пластмасса - терракотовая			
80 / 125	DPDT48-V	Kód	150-600	1100				
-	-	-	-	-	-			
60 / 100	DPDS15-V	Kód	150-1100	1600	Plastic - black color Plast - černá barva Alló - fekete Tworzywo - kolor czarny Пластмасса - черная			
80 / 125	DPDS18-V	Kód	150-1100	1600				
-	-	-	-	-	-			
60 / 100	DPDT15-V	Kód	150-1100	1600	Plastic - terracotta color Plast - barva terracotta Alló - terrakotta Tworzywo - kolor terakota Пластмасса - терракотовая			
80 / 125	DPDT18-V	Kód	150-1100	1600				
-	-	-	-	-	-			

Roof chimney flashing 25° - 45° UNI (complete)								
Střešní průchodka 25° - 45° UNI (komplet) • Ferde tető borítás 25°-45° UNI • Przepust dachowy 25°-45° UNI (komplet) • Кровельная проходная деталь 25° - 45° UNI (комплект)								
Image	Diagram	Roof angle	Ø	Code Kod	Kód Код	a (mm)	b (mm)	Note Pozn. / Megjegyzések / Прим.
			25° - 45°	80 / 125	ZUD22S	Kód	-	-
	110 / 160	ZUD26S	Kód	-	-			
	80 / 125	ZUD22T	Kód	-	-	Plastic - terracotta • Plast - terracotta		
	110 / 160	ZUD26T	Kód	-	-	Állítható - terrakotta • Tworzywo - kolor terakota • Пластмасса - терракотовая		

LIL
LIB

EXTERNAL CONCENTRIC AIR-GAS FLUE SYSTEM

VENKOVNÍ KONCENTRICKÝ VZDUCHO-SPALINOVÝ SYSTÉM
 KÜLTÉRI KONCENTRIKUS LEVEGŐ-FÜSTGÁZ ELLENÁRAMÚ RENDSZER
 ZEWNĘTRZNY KONCENTRYCZNY SYSTEM POWIETRZNO-SPALINOWY
 ВНЕШНЯЯ КОНЦЕНТРИЧЕСКАЯ ВОЗДУШНО-ДЫМОВАЯ СИСТЕМА

NW / DN / Ду 60/100 – 200/300 mm

LAB

PPH / stainless steel

PPH / nerez

PPH / rozsdamentes acél (fényezett)

PPH / stal nierdzewna

PPH / нержавеющая сталь

1	APMSB5
2	APRB15
3	APWHB5
4	APVUBU
5	APRZB5
6	APSBB5
7	APWKB5
8	APW1B5
9	LPW2B5

LAB

When assembling horizontal piping, it is necessary to create a slope towards the boiler at minimum of 3°.

Při montáži vodorovného potrubí musí být vytvořen sklon ke kotli min. 3°.

Vízszintes helyzetű csőrendszer szerelésékor mindig alakítson ki 3°-os lejtést a kazán irányába.

Podczas montażu rur poziomych należy wytworzyć nachylenie w kierunku kotła min. 3°.

При установке трубопровода горизонтально необходимо сделать наклон к котлу минимально 3°.

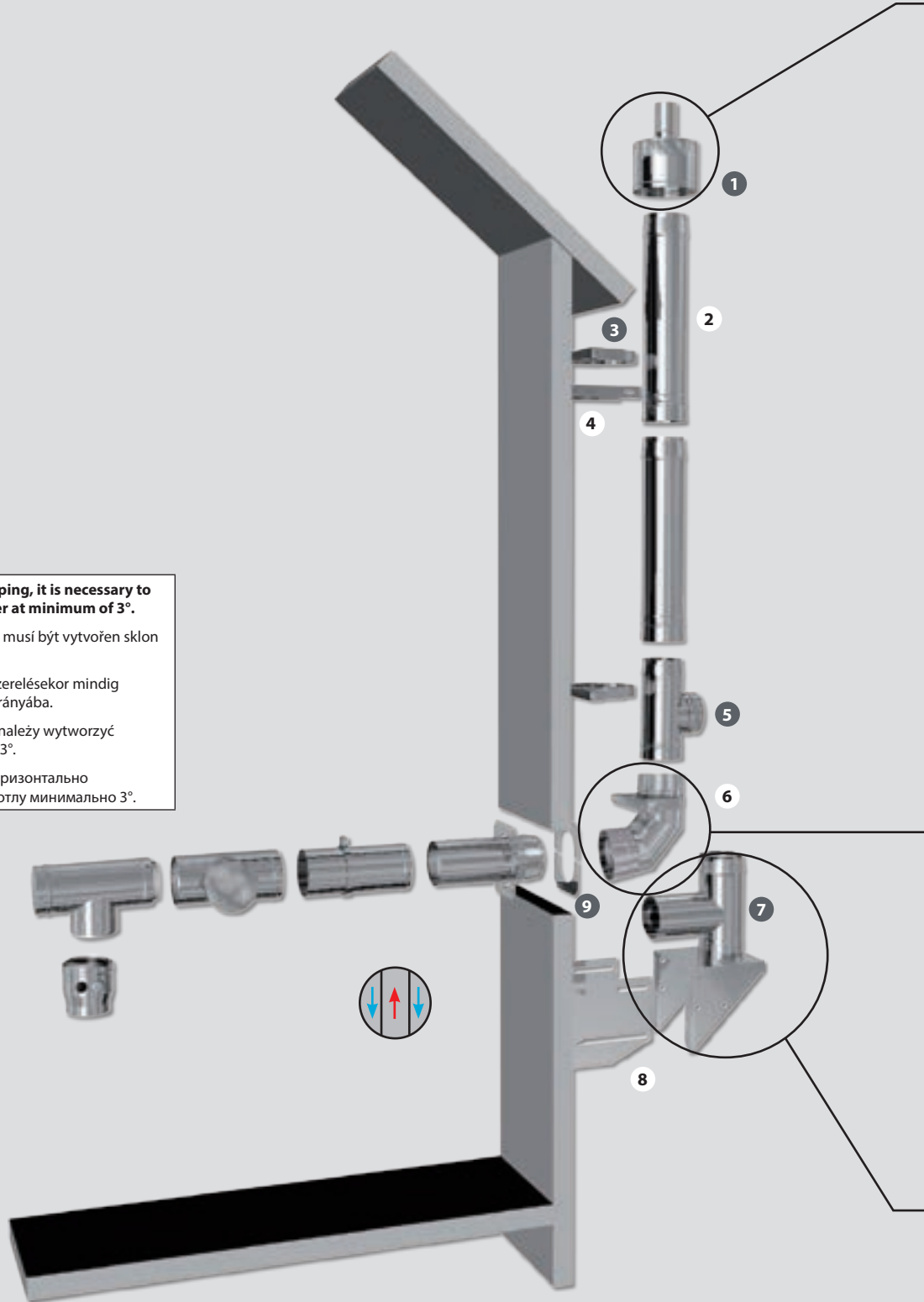

EXTERNAL CONCENTRIC AIR-GAS FLUE SYSTEM

VENKOVNÍ KONCENTRICKÝ VZDUCHO-SPALINOVÝ SYSTÉM
 KÜLTÉRI KONCENTRIKUS LEVEGŐ-FÜSTGÁZ ELLENÁRAMÚ RENDSZER
 ZEWNĘTRZNY KONCENTRYCZNY SYSTEM POWIETRZNO-SPALINOWY
 ВНЕШНЯЯ КОНЦЕНТРИЧЕСКАЯ ВОЗДУШНО-ДЫМОВАЯ СИСТЕМА

LAB

PPH / stainless steel

PPH / nerez

PPH / rozsdamentes acél (fényezett)

PPH / stal nierdzewna

PPH / нержавеющая сталь

NW / DN / Ду 60/100 – 200/300 mm



Insert LAB opening with suction into the last pipe with socket

Do poslední trubky s hrdlem nasadit LAB vyústění s přísáváním

Az utolsó csőbe illeszse a LAB kéményfejet

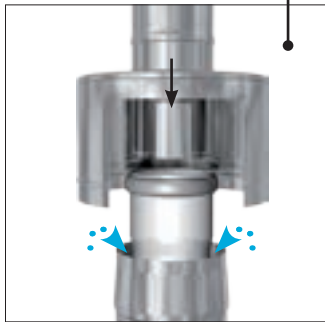

Do ostatnej rury z kielichem nasadzić wylot LAB z zasysaniem

На последнюю трубку со штуцером насадить LAB горловину с присосом

LAB tee with inspection door with air supply enables suction of combustion air

Nasávání spalovacího vzduchu umožňuje LAB revizní T-kus s přívodem vzduchu

A LAB ellenőrző T-idom lehetővé teszi a légbevítelt

Zasysanie powietrza do spalania umożliwia rewizyjna kształtka T LAB z doprowadzeniem powietrza

Подсос воздуха обеспечивает LAB ревизионная Т-деталь с подачей воздуха

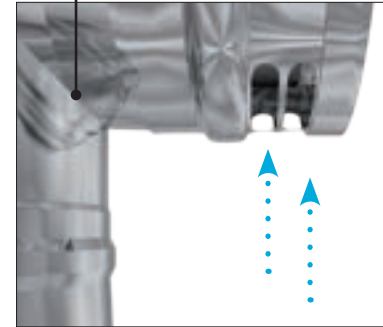

Combination of LAB elbow 87° with wall bracket (reinforced) and LAB pipe

Kombinace LAB kolena 87° se stěnovou objímkou (zesílenou) a LAB trubkou

LAB 87°-os könyök kombinációja erősített fali tartóval

Kombinacja kolana 87° z obejmą ścienną (wzmocnioną) LAB i rury LAB

Комбинация LAB колена 87° с стеной обжимкой (усиленной) и LAB трубка

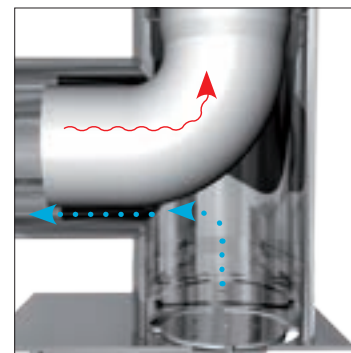
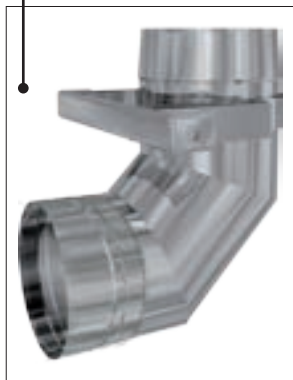
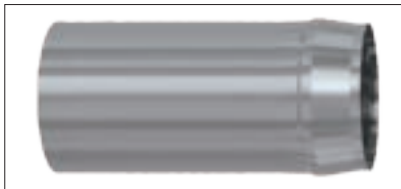

- **Combustion gas** Spaliny
Spaliny
Füstgáz
- **Combustion air** Powietrze do spalania
Spalovací vzduch
Égési levegő

Eccentrically placed wheel on LAB heel elbow 87° with support bracket allows gas regulation of weight flow of combustion air

Excentricky uložený kotouč na LAB patečním kolene 87° s konzolou umožňuje plynulou regulaci hmotnostního toku spalovacího vzduchu

A 87°-os LAB lábazati könyök excentrikusan elhelyezett korongja lehetővé teszi az égési levegő tömegáram szabályozását

Mimořadowo ułożona tarcza na kolanie ze stopą LAB 87° z konsolą umożliwia płynną regulację przepływu wagowego powietrza do spalania

Внецентренно уложенный диск на LAB пятовом колене 87° с консолью обеспечивает непрерывную регуляцию массового потока поступающего воздуха

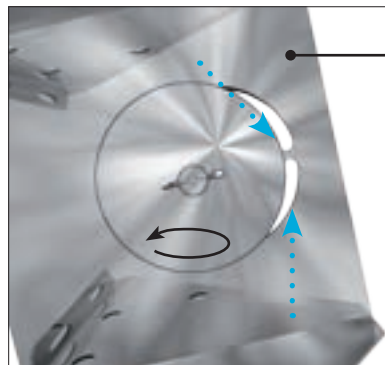

LAB

EXTERNAL CONCENTRIC AIR-GAS FLUE SYSTEM

VENKOVNÍ KONCENTRICKÝ VZDUCHO-SPALINOVÝ SYSTÉM
 KÜLTÉRI KONCENTRIKUS LEVEGŐ-FÜSTGÁZ ELLENÁRAMÚ RENDSZER
 ZEWNĘTRZNY KONCENTRYCZNY SYSTEM POWIETRZNO-SPALINOWY
 ВНЕШНЯЯ КОНЦЕНТРИЧЕСКАЯ ВОЗДУШНО-ДЫМОВАЯ СИСТЕМА

NW / DN / Ду 60/100 – 200/300 mm

LAL

PPH / stainless steel-white powder coated

PPH / nerez – bílý komaxit

PPH / rozsdamentes acél – fehér komaxit

PPH / stal nierdzewna – biała, malowana proszkowo

PPH / нержавеющая сталь – белый комаксит

1	APMSL5
2	APRL15
3	APWHL5
4	APVULU
5	APRZL5
6	APSBL5
7	APWKL5
8	APW1L5
9	LPW2L5

LAL

When assembling horizontal piping, it is necessary to create a slope towards the boiler at minimum of 3°.

Při montáži vodorovného potrubí musí být vytvořen sklon ke kotli min. 3°.

Vízszintes helyzetű csőrendszer szerelésekor mindig alakítson ki 3°-os lejtést a kazán irányába.

Podczas montażu rur poziomych należy wytworzyć nachylenie w kierunku kotła min. 3°.

При установке трубопровода горизонтально необходимо сделать наклон к котлу минимально 3°.

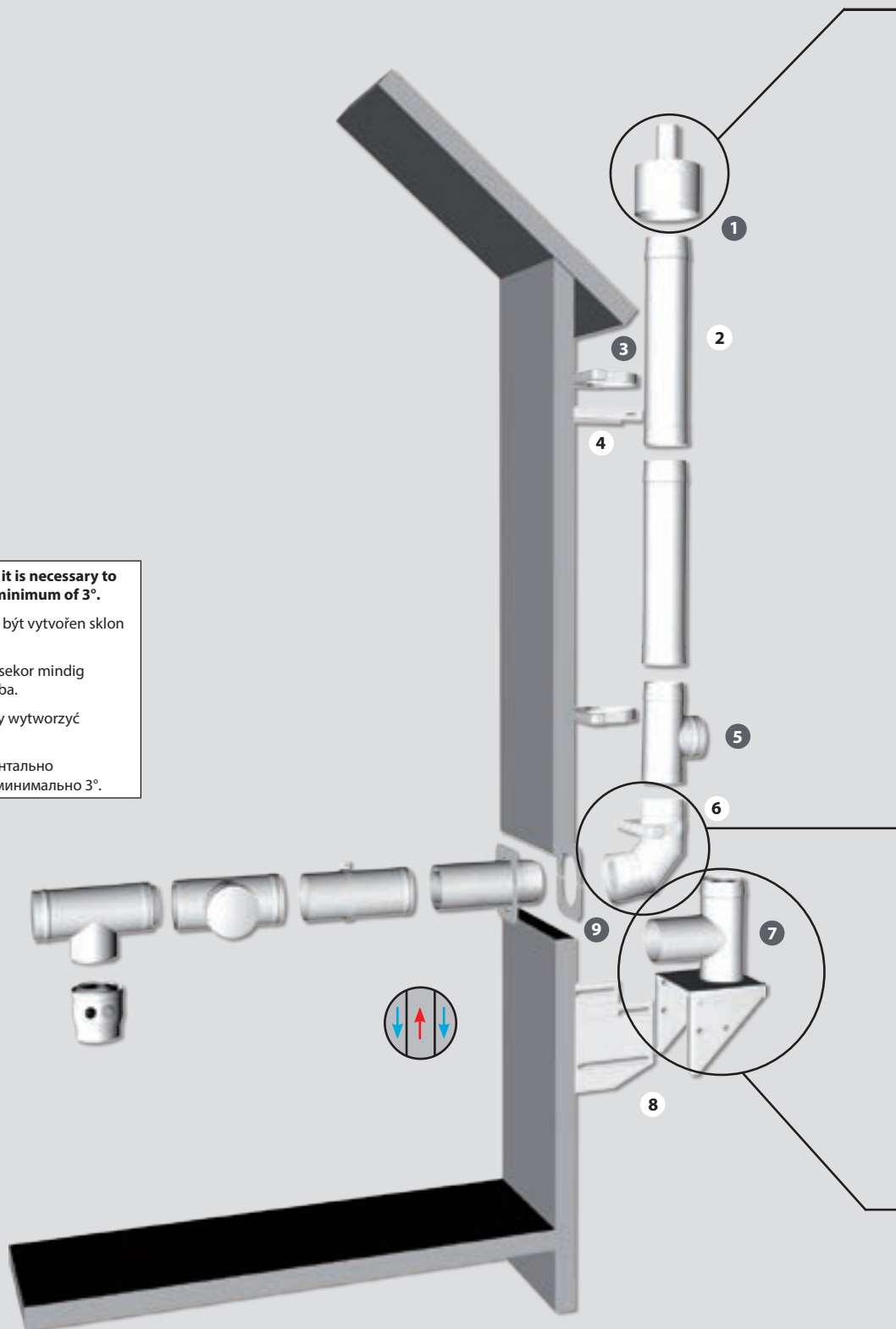

EXTERNAL CONCENTRIC AIR-GAS FLUE SYSTEM

VENKOVNÍ KONCENTRICKÝ VZDUCHO-SPALINOVÝ SYSTÉM
 KÜLTÉRI KONCENTRIKUS LEVEGŐ-FÜSTGÁZ ELLENÁRAMÚ RENDSZER
 ZEWNĘTRZNY KONCENTRYCZNY SYSTEM POWIETRZNO-SPALINOWY
 ВНЕШНЯЯ КОНЦЕНТРИЧЕСКАЯ ВОЗДУШНО-ДЫМОВАЯ СИСТЕМА

LAL
 PPH / stainless steel-white powder coated
 PPH / nerez – bílý komaxit
 PPH / rozsdamentes acél – fehér komaxit
 PPH / stal nierdzewna – biała, malowana proszkowo
 PPH / нержавеющая сталь – белый комаксит

NW / DN / Ду 60/100 – 200/300 mm



Insert LAL opening with suction into the last pipe with socket

Do poslední trubky s hrdlem nasadit LAL vyústění s přísáváním

Az utolsó csőbe illeszse a LAL kéményfejet

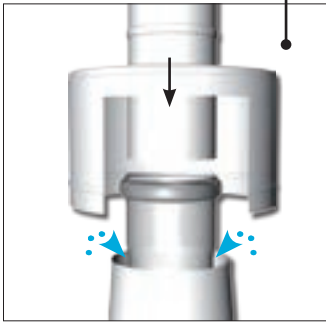

Do ostatnej rury z kielichem nasadzić wylot LAL z zasysaniem

На последнюю трубку со штуцером nasadить LAL горловину с присосом

LAL tee with inspection door with air supply enables suction of combustion air

Zasysanie powietrza do spalania umożliwia rewizyjna kształtka T LAL z doprowadzeniem powietrza

Nasávání spalovacího vzduchu umožňuje LAL revízní T-kus s přívodem vzduchu

Подсос воздуха обеспечивает LAL ревизионная Т-деталь с подачей воздуха

A LAL ellenőrző T-idom lehetővé teszi a légbevitelt

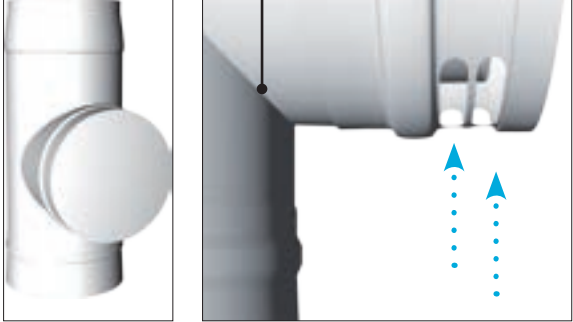

Combination of LAL elbow 87° with wall bracket (reinforced) and LAL pipe

Комбинация LAL колена 87° с стеной обложкой (усиленной) и LAL трубка

Kombinace LAL kolena 87° se stěnovou objímkou (zesílenou) a LAL trubkou

LAL 87°-os könyök kombinációja erősített fali tartóval

Kombinacja kolana 87° z obejmą ścienną (wzmocnioną) LAL i rury LAL

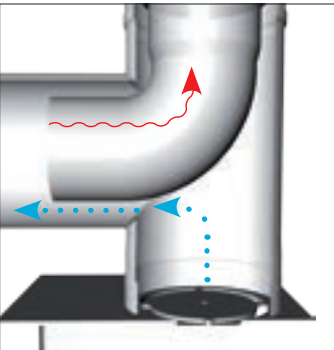
■ Combustion gas	Spaliny
Spaliny	Отвод продуктов сгорания
Füstgáz	
■ Combustion air	Powietrze do spalania
Spalovací vzduch	Приток воздуха
Égési levegő	

Eccentrically placed wheel on LAL heel elbow 87° with support bracket allows gas regulation of weight flow of combustion air

Mimořadowo ułożona tarcza na kolanie ze stopą LAL 87° z konsolą umożliwia płynną regulację przepływu wagowego powietrza do spalania

Excentricky uložený kotouč na LAL patečném kolene 87° s konzolou umožňuje plynulou regulaci hmotnostního toku spalovacího vzduchu

Внецентренно уложенный диск на LAL пятовом колене 87° с консолью обеспечивает непрерывную регулировку массового потока поступающего воздуха

A 87°-os LAL lábazati könyök excentrikusan elhelyezett korongja lehetővé teszi az égési levegő tömegáram szabályozását

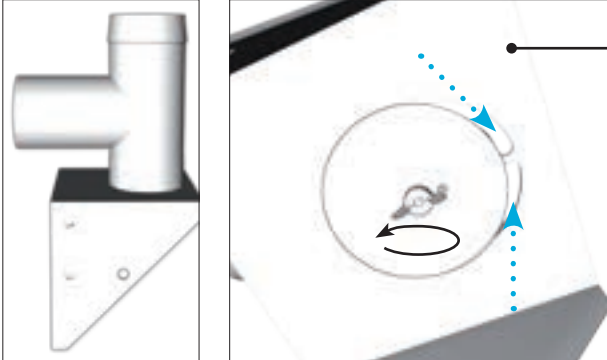

LAL

EXTERNAL CONCENTRIC AIR-GAS FLUE SYSTEM

LAB / LAL

VENKOVNÍ KONCENTRICKÝ VZDUCHO-SPALINOVÝ SYSTÉM

LAB - PPH / stainless steel

KÜLTÉRI KONCENTRIKUS LEVEGŐ-FÜSTGÁZ ELLENÁRAMÚ RENDSZER

PPH / nerez · PPH / rozsdamentes acél (fényezett)

ZEWNĘTRZNY KONCENTRYCZNY SYSTEM POWIETRZNO-SPALINOWY

PPH / stal nierdzewna · PPH / нержавеющей сталь

ВНЕШНЯЯ КОНЦЕНТРИЧЕСКАЯ ВОЗДУШНО-ДЫМОВАЯ СИСТЕМА

LAL - PPH / stainless steel-white powder coated

PPH / nerez – bílý komaxit

PPH / rozsdamentes acél – fehér komaxit



PPH / stal nierdzewna – biała, malowana proszkowo

PPH / нержавеющей сталь – белый комаксит

NW / DN / Ду 60/100 – 200/300 mm

LAL/LAB pipe with socket

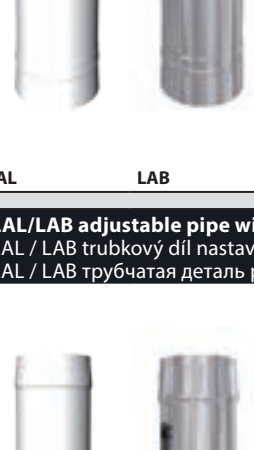

LAL/LAB trubka s hrdlem · LAL/LAB csőídom · LAL/LAB rura z kielichem · LAL/LAB трубка со щтуцером

	Ø	Code	Kód	Kod	a (mm)	b (mm)	c (mm)	d (mm)
		LAL	LAB	LAB				
	60 / 100	APRL05	APRB05		100	62	188	-
	80 / 125	APRL08	APRB08		125	62	188	-
	110 / 160	APRL01	APRB01		160	62	188	-
	125 / 180	APRL02	APRB02		180	62	188	-
	160 / 225	APRL06	APRB06		225	62	188	-
	200 / 300	APRL00	APRB00		300	62	188	-
	60 / 100	APRL55	APRB55		100	62	438	-
	80 / 125	APRL58	APRB58		125	62	438	-
	110 / 160	APRL51	APRB51		160	62	438	-
	125 / 180	APRL52	APRB52		180	62	438	-
	160 / 225	APRL56	APRB56		225	62	438	-
	200 / 300	APRL50	APRB50		300	62	438	-
	60 / 100	APRL15	APRB15		100	62	938	-
	80 / 125	APRL18	APRB18		125	62	938	-
	110 / 160	APRL11	APRB11		160	62	938	-
	125 / 180	APRL12	APRB12		180	62	938	-
	160 / 225	APRL16	APRB16		225	62	938	-
	200 / 300	APRL10	APRB10		300	62	938	-

LAB

LAL/LAB adjustable pipe with clamp

LAL / LAB trubkový díl nastavitelný se svorkou · LAL / LAB szerelhető toldócső · LAL/LAB element rurowy nastawny z klamrą
LAL / LAB трубчатая деталь регулируемая с зажимом

	Ø	Code	Kód	Kod	a (mm)	b (mm)	c (mm)	d (mm)
		LAL	LAB	LAB				
	60 / 100	APSL25	APSB25		100	62	188	-
	80 / 125	APSL28	APSB28		125	62	188	-
	110 / 160	APSL21	APSB21		160	62	188	-
	125 / 180	APSL22	APSB22		180	62	188	-
	160 / 225	APSL26	APSB26		225	62	188	-
	200 / 300	APSL20	APSB20		300	62	188	-
	60 / 100	APSL55	APSB55		100	62	438	-
	80 / 125	APSL58	APSB58		125	62	438	-
	110 / 160	APSL51	APSB51		160	62	438	-
	125 / 180	APSL52	APSB52		180	62	438	-
	160 / 225	APSL56	APSB56		225	62	438	-
	200 / 300	APSL50	APSB50		300	62	438	-

LAL

LAL/LAB tee with inspection door

LAL / LAB revízní T-kus · LAL / LAB ellenőrző „T” idom · LAL/LAB rewizyjna kształtka T · LAL / LAB ревизионная T-деталь

	Ø	Code	Kód	Kod	a (mm)	b (mm)	c (mm)	d (mm)
		LAL	LAB	LAB				
	60 / 100	APRTL5	APRTB5		100	62	90	150
	80 / 125	APRTL8	APRTB8		125	62	90	150
	110 / 160	APRTL1	APRTB1		160	62	100	170
	125 / 180	APRTL2	APRTB2		180	62	120	190
	160 / 225	APRTL6	APRTB6		225	62	150	220
	200 / 300	APRTL0	APRTB0		300	62	150	220

LAL

LAB

EXTERNAL CONCENTRIC AIR-GAS FLUE SYSTEM

LAB / LAL

VENKOVNÍ KONCENTRICKÝ VZDUCHO-SPALINOVÝ SYSTÉM

LAB - PPH / stainless steel

KÜLTÉRI KONCENTRIKUS LEVEGŐ-FÜSTGÁZ ELLENÁRAMÚ RENDSZER

PPH / nerez · PPH / rozsdamentes acél (fényezett)

ZEWNETRZNY KONCENTRYCZNY SYSTEM POWIETRZNO-SPALINOWY

PPH / stal nierdzwenna · PPH / нержавеющей сталь

ВНЕШНЯЯ КОНЦЕНТРИЧЕСКАЯ ВОЗДУШНО-ДЫМОВАЯ СИСТЕМА

LAL - PPH / stainless steel-white powder coated

PPH / nerez – bílý komaxit

PPH / rozsdamentes acél – fehér komaxit

PPH / stal nierdzwenna – biała, malowana proszkowo

PPH / нержавеющей сталь – белый комаксит

NW / DN / Ду 60/100 – 200/300 mm

LAL/LAB tee with inspection door with air supply

LAL / LAB revízní T-kus s přívodem vzduchu · LAL / LAB ellenőrző „T” idom légbeszívó kosárral · LAL / LAB rewizyjna kształtka T z doprowadzeniem powietrza · LAL / LAB ревизионная T-деталь с подачей воздуха

Ø	Code	Kód	Kod	a (mm)	b (mm)	c (mm)	d (mm)
	LAL	LAB	LAL				
60 / 100	APRZL5	APRZB5		100	62	90	150
80 / 125	APRZL8	APRZB8		125	62	90	150
110 / 160	APRZL1	APRZB1		160	62	100	170
125 / 180	APRZL2	APRZB2		180	62	120	190
160 / 225	APRZL6	APRZB6		225	62	150	220
200 / 300	APRZL0	APRZB0		300	62	150	220

LAL/LAB tee without inspection door with air supply

LAL / LAB T-kus bez revíze s přívodem vzduchu · LAL / LAB ellenőrző „T” idom légbeszívóval · LAL / LAB kształtka T bez rewizji z doprowadzeniem powietrza · LAL / LAB T-деталь с подачей воздуха

Ø	Code	Kód	Kod	a (mm)	b (mm)	c (mm)	d (mm)
	LAL	LAB	LAL				
60 / 100	APTZL5	APTZB5		100	62	90	150
80 / 125	APTZL8	APTZB8		125	62	90	150
110 / 160	APTZL1	APTZB1		160	62	100	170
125 / 180	APTZL2	APTZB2		180	62	120	190
160 / 225	APTZL6	APTZB6		225	62	150	220
200 / 300	APTZL0	APTZB0		300	62	150	220

LAL / LAB elbow 15°

LAL / LAB koleno 15° · LAL / LAB könyök idom 15° · LAL / LAB kolano 15° · LAL / LAB Колено 15°

Ø	Code	Kód	Kod	a (mm)	b (mm)	c (mm)	d (mm)
	LAL	LAB	LAL				
60 / 100	APBL15	APBB15		100	62	100	100
80 / 125	APBL18	APBB18		125	62	105	100
110 / 160	APBL11	APBB11		160	62	110	107
125 / 180	APBL12	APBB12		180	62	130	130
160 / 225	APBL16	APBB16		225	62	130	130
200 / 300	APBL10	APBB10		300	62	130	130

LAL / LAB elbow 30°

LAL / LAB koleno 30° · LAL / LAB könyök idom 30° · LAL / LAB kolano 30° · LAL / LAB Колено 30°

Ø	Code	Kód	Kod	a (mm)	b (mm)	c (mm)	d (mm)
	LAL	LAB	LAL				
60 / 100	APBL35	APBB35		100	62	105	105
80 / 125	APBL38	APBB38		125	62	120	120
110 / 160	APBL31	APBB31		160	62	130	130
125 / 180	APBL32	APBB32		180	62	160	155
160 / 225	APBL36	APBB36		225	62	160	155
200 / 300	APBL30	APBB30		300	62	160	155

LAL / LAB elbow 45°

LAL / LAB koleno 45° · LAL / LAB könyök idom 45° · LAL / LAB kolano 45° · LAL / LAB Колено 45°

Ø	Code	Kód	Kod	a (mm)	b (mm)	c (mm)	d (mm)
	LAL	LAB	LAL				
60 / 100	APBL45	APBB45		100	62	135	140
80 / 125	APBL48	APBB48		125	62	135	140
110 / 160	APBL41	APBB41		160	62	150	155
125 / 180	APBL42	APBB42		180	62	170	160
160 / 225	APBL46	APBB46		225	62	195	190
200 / 300	APBL40	APBB40		300	62	195	190

LAB

LAL

EXTERNAL CONCENTRIC AIR-GAS FLUE SYSTEM

LAB / LAL

VENKOVNÍ KONCENTRICKÝ VZDUCHO-SPALINOVÝ SYSTÉM

LAB - PPH / stainless steel

KÜLTÉRI KONCENTRIKUS LEVEGŐ-FÜSTGÁZ ELLENÁRAMÚ RENDSZER

PPH / nerez · PPH / rozsdamentes acél (fényezett)

ZEWNETRZNY KONCENTRYCZNY SYSTEM POWIETRZNO-SPALINOWY

PPH / stal nierdzewna · PPH / нержавеющей сталь

ВНЕШНЯЯ КОНЦЕНТРИЧЕСКАЯ ВОЗДУШНО-ДЫМОВАЯ СИСТЕМА

LAL - PPH / stainless steel-white powder coated

PPH / nerez – bílý komaxit

NW / DN / Ду 60/100 – 200/300 mm

PPH / rozsdamentes acél – fehér komaxit

PPH / stal nierdzewna – biała, malowana proszkowo

PPH / нержавеющей сталь – белый комаксит

LAL / LAB elbow 87°

LAL / LAB koleno 87° · LAL / LAB könyök idom 87° · LAL / LAB kolano 87° · LAL / LAB колено 87°

Ø	Code	Kód	Kod	Kod	a (mm)	b (mm)	c (mm)	d (mm)
	LAL	LAB						
60 / 100	APSL95	APSB95			100	62	200	130
80 / 125	APSL98	APSB98			125	62	235	150
110 / 160	APSL91	APSB91			160	62	250	155
125 / 180	APSL92	APSB92			180	62	260	175
160 / 225	APSL96	APSB96			225	62	270	220
200 / 300	APSL90	APSB90			300	62	270	220

LAB / LAL heel elbow 87° with support bracket

LAL / LAB pateční koleno 87° s konzolou · LAL / LAB könyök idom 87° falikonzollal · LAL / LAB kolano ze stopą 87° z konsolą
LAL / LAB пятовое колено 87° с консолью

Ø	Code	Kód	Kod	Kod	a (mm)	b (mm)	c (mm)	d (mm)
	LAL	LAB						
60 / 100	APWKL5	APWKB5			100	125	260	155
80 / 125	APWKL8	APWKB8			125	175	290	220
110 / 160	APWKL1	APWKB1			160	150	360	220
125 / 180	APWKL2	APWKB2			180	160	390	225
160 / 225	APWKL6	APWKB6			-	-	-	-
200 / 300	APWKL0	APWKB0			-	-	-	-

LAL / LAB elbow 87° with pipe

LAL / LAB koleno 87° s trubkou · LAL / LAB könyök idom 87° és cső · LAL / LAB kolano 87° i rura · LAL / LAB колено 87° и трубка

Ø	Code	Kód	Kod	Kod	a (mm)	b (mm)	c (mm)	d (mm)
	LAL	LAB						
60 / 100	APSBL5	APSBB5			100	62	200	448
80 / 125	APSBL8	APSBB8			125	62	235	448
110 / 160	APSBL1	APSBB1			160	62	250	448
125 / 180	APSBL2	APSBB2			180	62	260	448
160 / 225	APSBL6	APSBB6			225	62	270	448
200 / 300	APSBL0	APSBB0			300	62	270	448

LAL / LAB roof extension with rain collar

LAL / LAB střešní nástavec s protidešťovou manžetou · LAL / LAB tetőátvezető idom · LAL / LAB nasada dachowa z kryzą przeciwdeszczową
LAL / LAB кровельная головка с противодождевой манжетой

Ø	Code	Kód	Kod	Kod	a (mm)	b (mm)	c (mm)	d (mm)
	LAL	LAB						
60 / 100	APDL45	APDA45			310	690	930	115
80 / 125	APDL48	APDA48			310	690	930	135
110 / 160	APDL41	APDA41			310	690	930	180
125 / 180	APDL42	APDA42			310	690	930	-
160 / 225	APDL46	APDA46			310	690	930	-
200 / 300	APDL40	APDA40			310	690	930	-

LAL / LAB socket for shortening of piping

LAL / LAB hrdlo k zkrácení potrubí · LAL / LAB átvezető karmantyú · LAL / LAB króciec do skrócenia rury
LAL / LAB штуцер для сокращения трубопровода

Ø	Code	Kód	Kod	Kod	a (mm)	b (mm)	c (mm)	d (mm)
	LAL	LAB						
60 / 100	APMKL5	APMKB5			40	80	-	-
80 / 125	APMKL8	APMKB8			72	118	-	-
110 / 160	APMKL1	APMKB1			70	120	-	-
125 / 180	APMKL2	APMKB2			70	120	-	-
160 / 225	APMKL6	APMKB6			70	120	-	-
200 / 300	APMKL0	APMKB0			70	120	-	-

EXTERNAL CONCENTRIC AIR-GAS FLUE SYSTEM

LAB / LAL

VENKOVNÍ KONCENTRICKÝ VZDUCHO-SPALINOVÝ SYSTÉM

LAB - PPH / stainless steel

KÜLTÉRI KONCENTRIKUS LEVEGŐ-FÜSTGÁZ ELLENÁRAMÚ RENDSZER

PPH / nerez · PPH / rozsdamentes acél (fényezett)

ZEWNETRZNY KONCENTRYCZNY SYSTEM POWIETRZNO-SPALINOWY

PPH / stal nierdzwenna · PPH / нержавеющая сталь

ВНЕШНЯЯ КОНЦЕНТРИЧЕСКАЯ ВОЗДУШНО-ДЫМОВАЯ СИСТЕМА

LAL - PPH / stainless steel-white powder coated

PPH / nerez – білий комаксит

PPH / rozsdamentes acél – fehér komaxit

PPH / stal nierdzwenna – biała, malowana proszkowo

PPH / нержавеющая сталь – белый комаксит

NW / DN / Ду 60/100 – 200/300 mm

LAL / LAB opening with suction

LAL / LAB vústění s přísávaním • LAL / LAB kéményfej • LAL / LAB wylot z przysysaniem • LAL / LAB горловина с присосом

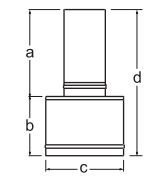
		Ø	Code	Kód	Kod	Kod	a (mm)	b (mm)	c (mm)	d (mm)
			LAL	LAB						
		60 / 100	APMSL5	APMSB5			160	175	155	340
		80 / 125	APMSL8	APMSB8			160	120	180	280
		110 / 160	APMSL1	APMSB1			160	120	180	280
		125 / 180	APMSL2	APMSB2			170	115	235	280
		160 / 225	APMSL6	APMSB6			145	125	290	295
		200 / 300	APMSL0	APMSB0			160	-	-	-

LAL / LAB clamp for connection reinforcement

LAL / LAB sponka pro zpevnění spoje • LAL / LAB szorító földelő bilincs • LAL / LAB klamra do wzmocnienia połączenia
LAL / LAB обойма для усиления соединения

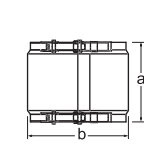
		Ø	Code	Kód	Kod	Kod	a (mm)	b (mm)	c (mm)	d (mm)
			LAL	LAB						
		60 / 100	APKLL5	APKLB5			105	105	-	-
		80 / 125	APKLL8	APKLB8			105	130	-	-
		110 / 160	APKLL1	APKLB1			105	165	-	-
		125 / 180	APKLL2	APKLB2			105	185	-	-
		160 / 225	APKLL6	APKLB6			105	230	-	-
		200 / 300	APKLL0	APKLB0			105	305	-	-

LAL / LAB wall bracket extension I

LAL / LAB prodloužení stěnové konzoly I • LAL / LAB fali konzol toldó I • LAL / LAB przedłużenie konsoli ściiennej I
LAL / LAB удлинение стеной консоли I

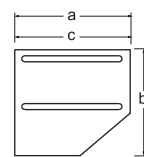
		Ø	Code	Kód	Kod	Kod	a (mm)	b (mm)	c (mm)	d (mm)
			LAL	LAB						
		60 / 100	APW1L5	APW1B5			190	165	0-160	50-210
		80 / 125	APW1L8	APW1B8			190	180	0-100	50-150
		110 / 160	APW1L1	APW1B1			190	210	0-155	50-205
		125 / 180	APW1L2	APW1B2			250	235	0-220	50-270
		160 / 225	APW1L6	APW1B6			-	-	-	-
		200 / 300	APW1L0	APW1B0			-	-	-	-

LAL / LAB wall bracket extension II

LAL / LAB prodloužení stěnové konzoly II • LAL / LAB fali konzol toldó II • LAL / LAB przedłużenie konsoli ściiennej II
LAL / LAB удлинение стеной консоли II

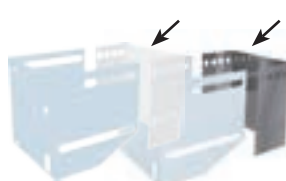
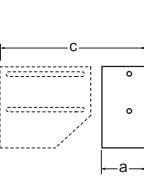
		Ø	Code	Kód	Kod	Kod	a (mm)	b (mm)	c (mm)	d (mm)
			LAL	LAB						
		60 / 100	APW2L5	APW2B5			90	165	100-245	150-295
		80 / 125	APW2L8	APW2B8			90	180	100-185	150-235
		110 / 160	APW2L1	APW2B1			120	210	120-185	170-235
		125 / 180	APW2L2	APW2B2			-	-	-	-
		160 / 225	APW2L6	APW2B6			-	-	-	-
		200 / 300	APW2L0	APW2B0			-	-	-	-

LAL / LAB wall bracket extension III

LAL / LAB prodloužení stěnové konzoly III • LAL / LAB fali konzol toldó III • LAL / LAB przedłużenie konsoli ściiennej III
LAL / LAB удлинение стеной консоли III

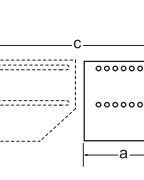
		Ø	Code	Kód	Kod	Kod	a (mm)	b (mm)	c (mm)	d (mm)
			LAL	LAB						
		60 / 100	APW3L5	APW3B5			165	165	180-280	230-330
		80 / 125	APW3L8	APW3B8			170	170	180-280	230-330
		110 / 160	APW3L1	APW3B1			180	165	180-280	230-330
		125 / 180	APW3L2	APW3B2			225	210	175-340	225-390
		160 / 225	APW3L6	APW3B6			-	-	-	-
		200 / 300	APW3L0	APW3B0			-	-	-	-

LAB

LAL

EXTERNAL CONCENTRIC AIR-GAS FLUE SYSTEM

LAB / LAL

VENKOVNÍ KONCENTRICKÝ VZDUCHO-SPALINOVÝ SYSTÉM

LAB - PPH / stainless steel

KÜLTÉRI KONCENTRIKUS LEVEGŐ-FÜSTGÁZ ELLENÁRAMÚ RENDSZER

PPH / nerez · PPH / rozsdamentes acél (fényezett)

ZEWNETRZNY KONCENTRYCZNY SYSTEM POWIETRZNO-SPALINOWY

PPH / stal nierdzewna · PPH / нержавеющей сталь

ВНЕШНЯЯ КОНЦЕНТРИЧЕСКАЯ ВОЗДУШНО-ДЫМОВАЯ СИСТЕМА

LAL - PPH / stainless steel-white powder coated

PPH / nerez – bílý komaxit

PPH / rozsdamentes acél – fehér komaxit

PPH / stal nierdzewna – biała, malowana proszkowo

PPH / нержавеющей сталь – белый комаксит

NW / DN / Ду 60/100 – 200/300 mm

LAL / LAB wall bracket (reinforced)
 LAL / LAB stěnová objímka (zesílená) • LAL / LAB fali tartó bilincs • LAL / LAB obejma ścienna (wzmocniona)
 LAL / LAB стенная обойма (усиленная)

Ø	Code	Kód	Kod	Kod	a (mm)	b (mm)	c (mm)	d (mm)
	LAL	LAB						
60 / 100	APWHL5	APWHB5			100	150	230	45
80 / 125	APWHL8	APWHB8			125	175	225	45
110 / 160	APWHL1	APWHB1			160	215	295	50
125 / 180	APWHL2	APWHB2			180	230	245	50
160 / 225	APWHL6	APWHB6			225	270	285	50
200 / 300	APWHL0	APWHB0			300	350	360	50

LAL / LAB wall bracket extension (reinforced)
 LAL / LAB prodloužení stěnové objímky (zesílené) • LAL / LAB fali tartó bilincs toldó • LAL / LAB przedłużenie obejmy ściennej (wzmocnionej) • LAL / LAB удлинение стенной обоймы (усиленное)

Ø	Code	Kód	Kod	Kod	a (mm)	b (mm)	c (mm)	d (mm)
	LAL	LAB						
60 / 100	APVULU	APVUBU			395	85	15	-
80 / 125	APVULU	APVUBU			395	85	15	-
110 / 160	APVULU	APVUBU			395	85	15	-
125 / 180	APVULU	APVUBU			395	85	15	-
160 / 225	APVULU	APVUBU			395	85	15	-
200 / 300	APVULU	APVUBU			395	85	15	-

LAL / LAB fastening set with elastic
 LAL / LAB upevňovací sada s gumou • LAL / LAB rozgítő szett - rugalmas • LAL / LAB zestaw mocujący z gumą • LAL / LAB крепежный комплект с резиной

Ø	Code	Kód	Kod	Kod	a (mm)	b (mm)	c (mm)	d (mm)
	LAL	LAB						
60 / 100	ZUBLG5	ZUBRG5			100	135	170	-
80 / 125	ZUBLG8	ZUBRG8			125	170	180	-
110 / 160	ZUBLG1	ZUBRG1			160	210	190	-
125 / 180	ZUBLG2	ZUBRG2			180	225	200	-
160 / 225	ZUBLG6	ZUBRG6			225	260	222	-
200 / 300	ZUBRG0	ZUBRG0			300	335	260	-

LAL / LAB one-piece cover plate
 LAL / LAB krycí deska jednodílná • LAL / LAB egyrésztes takaró lemez • LAL / LAB płyta kryjąca jednoczęściowa
 LAL / LAB кроющий щиток (односоставный)

Ø	Code	Kód	Kod	Kod	a (mm)	b (mm)	c (mm)	d (mm)
	LAL	LAB						
60 / 100	LPWL05	LPWB05			250	103	-	-
80 / 125	LPWL08	LPWB08			250	128	-	-
110 / 160	LPWL01	LPWB01			250	165	-	-
125 / 180	LPWL02	LPWB02			400	182	-	-
160 / 225	LPWL06	LPWB06			400	227	-	-
200 / 300	LPWL00	LPWB00			-	-	-	-

LAL / LAB two-piece cover plate
 LAL / LAB krycí deska dvojdílná • LAL / LAB kétrésztes takaró lemez • LAL / LAB płyta kryjąca dwuczęściowa
 LAL / LAB кроющий щиток (двусоставный)

Ø	Code	Kód	Kod	Kod	a (mm)	b (mm)	c (mm)	d (mm)
	LAL	LAB						
60 / 100	LPW2L5	LPW2B5			160	115	85	-
80 / 125	LPW2L8	LPW2B8			180	145	120	-
110 / 160	LPW2L1	LPW2B1			230	165	130	-
125 / 180	LPW2L2	LPW2B2			-	-	-	-
160 / 225	LPW2L6	LPW2B6			-	-	-	-
200 / 300	LPW2L0	LPW2B0			-	-	-	-

EXTERNAL CONCENTRIC AIR-GAS FLUE SYSTEM

LAB / LAL

VENKOVNÍ KONCENTRICKÝ VZDUCHO-SPALINOVÝ SYSTÉM
 KÜLTÉRI KONCENTRIKUS LEVEGŐ-FÜSTGÁZ ELLENÁRAMÚ RENDSZER
 ZEWNĘTRZNY KONCENTRYCZNY SYSTEM POWIETRZNO-SPALINOWY
 ВНЕШНЯЯ КОНЦЕНТРИЧЕСКАЯ ВОЗДУШНО-ДЫМОВАЯ СИСТЕМА

LAB - PPH / stainless steel
 PPH / nerez · PPH / rozsdamentes acél (fényezett)
 PPH / stal nierdzwenna · PPH / нержавеющей сталь
LAL - PPH / stainless steel-white powder coated
 PPH / nerez – bílý komaxit
 PPH / rozsdamentes acél – fehér komaxit
 PPH / stal nierdzwenna – biała, malowana proszkowo
 PPH / нержавеющей сталь – белый комаксит

NW / DN / Ду 60/100 – 200/300 mm

Adapter LIL/LIB on LAL/LAB
 Přechodka LIL/LIB na LAL/LAB • Átmeneti idom LIL/LIB-ről LAL/LAB-ra • Adapter LIL/LIB na LAL/LAB • Адаптер LIL/LIB на LAL/LAB

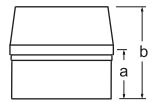
 LAL LAB		Ø	Code	Kód	Kod	Код	a (mm)	b (mm)	c (mm)	d (mm)
			LAL	LAB						
		60 / 100	APSKL5	APSKB5			60	100	-	-
		80 / 125	APSKL8	APSKB8			80	126	-	-
		110 / 160	APSKL1	APSKB1			80	126	-	-
		-	-	-			-	-	-	-
		-	-	-			-	-	-	-

Adapter LAL/LAB on LIL/LIB
 Přechodka LAL/LAB na LIL/LIB • Átmeneti idom LAL/LAB-ről LIL/LIB-re • Adapter LAL/LAB na LIL/LIB • Адаптер LAL/LAB на LIL/LIB

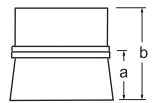
 LAL LAB		Ø	Code	Kód	Kod	Код	a (mm)	b (mm)	c (mm)	d (mm)
			LAL	LAB						
		60 / 100	APDML5	APDMB5			60	100	-	-
		80 / 125	APDML8	APDMB8			80	126	-	-
		110 / 160	APDML1	APDMB1			80	126	-	-
		-	-	-			-	-	-	-
		-	-	-			-	-	-	-

Roof chimney flashing 25° - 45° UNI (complete)
 Střešní průchodka 25° - 45° UNI (komplet) • Ferde tető borítás 25°-45° UNI • Przepust dachowy 25°-45° UNI (komplet)
 Кровельная проходная деталь 25° - 45° UNI (комплект)

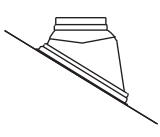
		25° - 45°	Ø	Code	Kód	Kod	Код	a (mm)	b (mm)	Note	Pozn.
				Kod	Kod	Код	Uwagi			Megjegyzések	Прим.
			80 / 125	ZUD22S				-	-	Plastic - black color	Plast - černá barva
			110 / 160	ZUD26S				-	-	Állítható - fekete	Tworzywo - kolor czarny
			80 / 125	ZUD22T				-	-	Plastic - terracotta	Plast - terracotta
			110 / 160	ZUD26T				-	-	Állítható - terrakotta	Tworzywo - kolor terakota

LAB

LAL

EXTERNAL CONCENTRIC AIR-GAS FLUE SYSTEM

LAB / LAL

VENKOVNÍ KONCENTRICKÝ VZDUCHO-SPALINOVÝ SYSTÉM
 KÜLTÉRI KONCENTRIKUS LEVEGŐ-FÜSTGÁZ ELLENÁRAMÚ RENDSZER
 ZEWNĘTRZNY KONCENTRYCZNY SYSTEM POWIETRZNO-SPALINOWY
 ВНЕШНЯЯ КОНЦЕНТРИЧЕСКАЯ ВОЗДУШНО-ДЫМОВАЯ СИСТЕМА

LAB - PPH / stainless steel
 PPH / nerez · PPH / rozsdamentes acél (fényezett)
 PPH / stal nierdzwenna · PPH / нержавеющей сталь
 LAL - PPH / stainless steel-white powder coated
 PPH / nerez – bílý komaxit
 PPH / rozsdamentes acél – fehér komaxit
 PPH / stal nierdzwenna – biała, malowana proszkowo
 PPH / нержавеющей сталь – белый комаксит

NW / DN / Ду 60/100 – 200/300 mm

Instructions for anchoring chimney	Pokyny pro kotvení komínu	A kémény rögzítési szabályai	Zalecenia dotyczące kotwienia komina	Инструкция по закреплению дымохода
------------------------------------	---------------------------	------------------------------	--------------------------------------	------------------------------------

Above the last LAB wall bracket (reinforced) must be each connection clamped by a LAB clamp for connection reinforcement

Nad poslední LAB stěnovou objímkou (zesílenou) musí být každý spoj opatřen LAB sponkou pro zpevnění spoje

Az utolsó fali tartó feletti csatlakozást rögzítse LAB szorító bilincs alkalmazásával.

Ponad ostatnią obejmą ścienną (wzmocnioną) LAB każde połączenie musi posiadać klamrę LAB dla wzmocnienia połączenia

Над последней LAB стеновой обоймой (усиленной) каждое соединение должно быть оснащено LAB обоймой для усиления соединения.

Free length of the chimney above the last LAB wall bracket (reinforced) may be a maximum of 3 m

Volná délka komínu nad poslední LAB stěnovou objímkou (zesílenou) může být max. 3m

Az utolsó tartó feletti szabadon álló rész max. magassága 3 m lehet

Wolna długość komina nad ostatnią obejmą ścienną (wzmocnioną) LAB może wynosić maks. 3m

Свободная длина дымохода над последней LAB стеновой обоймой (усиленной) может быть максимально 3м

Structural height of the chimney where connections do not have to be clamped with LAB clamps for connection reinforcement

Skladebná výška komínu, ve které nemusí být spoje opatřeny LAB sponkami pro zpevnění spoje

Kéménymagasság azon szakasza, ahol a kötéseket nem kell LAB fali konzol alkalmazásával biztosítani

Wysokość komina, na której połączenia nie muszą posiadać klamer LAB dla wzmocnienia połączenia

Составная высота дымохода, в которой соединения не должны быть оснащены LAB обоймами для усиления соединения

Connection before the last LAB wall bracket (reinforced) must be clamped by a LAB clamp for connection reinforcement

Spoj před poslední LAB stěnovou objímkou (zesílenou) musí být opatřen LAB sponkou pro zpevnění spoje

Az utolsó fali tartó előtti csatlakozást biztosítsa LAB szorító abróncs alkalmazásával

Połączenie przed ostatnią obejmą ścienną (wzmocnioną) LAB musi posiadać klamrę LAB dla wzmocnienia połączenia

Соединение перед последней LAB стеновой обоймой (усиленной) должно быть оснащено LAB обоймой для усиления соединения

Distance between two LAB wall brackets (reinforced) may be a maximum of 4 m

Vzdálenost mezi dvěma LAB stěnovými objímkami (zesílenými) může být max. 4m

2 erősített LAB fali tartó közötti távolság maximum 4 m lehet

Odległość między dwoma obejmami ściennymi (wzmocnionymi) LAB może wynosić maks. 4 m

Высота между двумя LAB стенными обоймами (усиленными) может быть максимально 4м

First LAB wall bracket (reinforced) must be installed on LAB elbow 87°

První LAB stěnová objímka (zesílená) musí být namontována na LAB koleno 87°

Az első LAB fali konzolt (erősített) a 87°-os LAB könyökre kell felerősíteni

Pierwsza obejma ścienna (wzmocniona) LAB musi być zamontowana na kolano LAB 87°

LAB колено 87° должно быть закреплено первой LAB стеновой обоймой (усиленной)

1	APMSB5
2	APWHB5
3	APRZB5
4	APSBB5
5	APKLB5
6	APRB15
7	LPWB05

LAB

LAL





EXTERNAL CONCENTRIC AIR-GAS FLUE SYSTEM

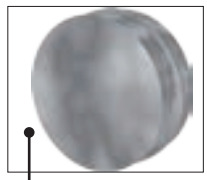

LAB / LAL

VENKOVNÍ KONCENTRICKÝ VZDUCHO-SPALINOVÝ SYSTÉM
 KÜLTÉRI KONCENTRIKUS LEVEGŐ-FÜSTGÁZ ELLENÁRAMÚ RENDSZER
 ZEWNĘTRZNY KONCENTRYCZNY SYSTEM POWIETRZNO-SPALINOWY
 ВНЕШНЯЯ КОНЦЕНТРИЧЕСКАЯ ВОЗДУШНО-ДЫМОВАЯ СИСТЕМА

LAB - PPH / stainless steel
 PPH / nerez · PPH / rozsdamentes acél (fényezett)
 PPH / stal nierdzwerna · PPH / нержавеющей сталь
 LAL - PPH / stainless steel-white powder coated
 PPH / nerez – fehér komaxit
 PPH / rozsdamentes acél – fehér komaxit
 PPH / stal nierdzwerna – biała, malowana proszkowo
 PPH / нержавеющей сталь – белый комаксит

NW / DN / Ду 60/100 – 200/300 mm

<p>Exchangeability of LAB tee with inspection door lids</p>  <p>LAB lid with a grill for air supply LAB víčko s mřížkou pro přívod vzduchu LAB fedél ráccsal Wieczko LAB z kratką do doprowadzenia powietrza LAB колпачок с решеткой для подачи воздуха</p>	<p>Zaměnitelnost víček LAB revizních T-kusů</p>  <p>Air supply Prívod vzduchu Légbevitel Doprowadzenie powietrza Подача воздуха</p>	<p>LAB ellenőrző T- idom fedél (kupak) cserélhetősége</p> <p>or nebo vagy lub или</p>	<p>Zamiennosc wieczek LAB rewizyjnych kształtek T</p>  <p>LAB lid solid LAB víčko uzavřené LAB fedél - teli Wieczko zamknięte LAB LAB колпачок закрытый</p>	<p>Заменяемость колпачков LAB ревизионных T-деталей</p> 
--	---	---	--	---

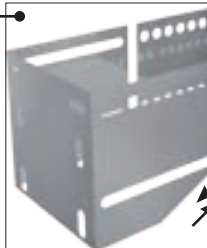
<p>Assembly of LAB extended wall bracket</p>  <p>LAB wall bracket extension I, 50-150 mm (wall bracket only) LAB prodloužení stěnové konzoly I, 50-150 mm (pouze stěnová konzola) LAB fali tartókonzol toldó I, 50-150 mm (csak konzol) Przedłużenie LAB konsoli ściiennej I, 50-150 mm (tylko konsola ścienna) LAB удлинение стеновой консоли I, 50-150мм (исключительно стеновая консоль)</p>	<p>Montáž LAB prodloužení stěnové konzoly</p>  <p>LAB wall bracket extension II, 130-250 mm (wall bracket + extension) LAB prodloužení stěnové konzoly II, 130-250 mm (stěnová konzola + prodloužení) LAB fali tartókonzol toldó II, 130-250 mm (konzol + toldó) Przedłużenie konsoli ściiennej II LAB, 130-250mm (konsola ścienna + przedłużenie) LAB удлинение стеновой консоли II, 130-250мм (стеновая консоль + удлинение)</p>	<p>LAB fali tartó toldó elem</p> <p>Connect and screw together at the desired distance V potřebné vzdálenosti spojit a sešroubovat Igényelt távolságban összekötni, becsavarozni W potrzebnej odległości połączyć i skręcić На необходимом расстоянии соединить и привинтить</p>	<p>Montaż przedłużenia konsoli ściiennej LAB j</p>  <p>LAB wall bracket extension III, 220-330 mm (wall bracket + extension) LAB prodloužení stěnové konzoly III, 220-330 mm (stěnová konzola + prodloužení) LAB fali tartókonzol toldó III, 220-330 mm (konzol + toldó) Przedłużenie konsoli ściiennej III LAB, 220-330 mm (konsola ścienna + przedłużenie) LAB удлинение стеновой консоли III, 220-330мм (стеновая консоль + удлинение)</p>	<p>Установка LAB удлинения стеновой консоли</p>
---	---	---	--	---

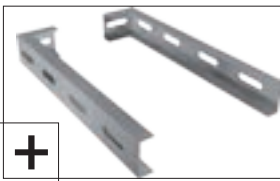
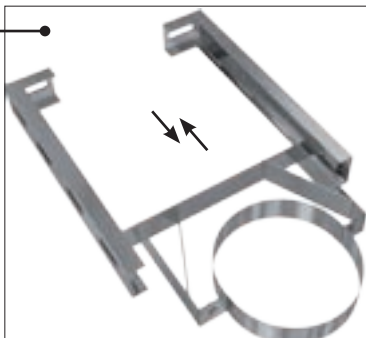
<p>Assembly of LAB wall bracket extension</p> 	<p>Montáž LAB prodloužení stěnové objímky</p> 	<p>LAB fali konzol toldó elem szerelese</p> <p>Connect and screw together at the desired distance V potřebné vzdálenosti spojit a sešroubovat Igényelt távolságban összekötni, becsavarozni W potrzebnej odległości połączyć i skręcić На необходимом расстоянии соединить и привинтить</p>	<p>Montaż przedłużenia obejmy ściiennej LAB</p> 	<p>Установка LAB удлинение стеновой обоймы</p>
--	---	--	---	--

We did not develop a new chimney, we improved it

EXTERNAL CONCENTRIC AIR-GAS FLUE SYSTEM

LAB / LAL

VENKOVNÍ KONCENTRICKÝ VZDUCHO-SPALINOVÝ SYSTÉM

LAB - PPH / stainless steel

KÜLTÉRI KONCENTRIKUS LEVEGŐ-FÜSTGÁZ ELLENÁRAMÚ RENDSZER

PPH / nerez · PPH / rozsdamentes acél (fényezett)

ZEWNETRZNY KONCENTRYCZNY SYSTEM POWIETRZNO-SPALINOWY

PPH / stal nierdzewna · PPH / нержавеющей сталь

ВНЕШНЯЯ КОНЦЕНТРИЧЕСКАЯ ВОЗДУШНО-ДЫМОВАЯ СИСТЕМА

LAL - PPH / stainless steel-white powder coated

PPH / nerez – bílý komaxit

PPH / rozsdamentes acél – fehér komaxit

PPH / stal nierdzewna – biała, malowana proszkowo

PPH / нержавеющей сталь – белый комаксит

NW / DN / Ду 60/100 – 200/300 mm

Assembly instruction of adaptor LAL/LAB to LIL/LIB

Způsob montáže přechodky LAL/LAB na LIL/LIB

Szerelési útmutató Átmeneti idom LAL/LAB-ról LIL/LIB-re

Sposób montażu adaptera LAL/LAB na LIL/LIB

Способ установки адаптера LAL/LAB на LIL/LIB



LIL/LIB pipe

LIL/LIB nátrubek
LIL/LIB csőidom
LIL/LIB rura
LIL/LIB трубка

Adapter LAL/LAB on LIL/LIB

Přechodka LAL/LAB na LIL/LIB
Átmeneti idom LAL/LAB-ról LIL/LIB-re
Adapter LAL/LAB na LIL/LIB
Адаптер LAL/LAB на LIL/LIB

LAL/LAB-Sicke

LAL/LAB nátrubek
LAL/LAB csőidom
LAL/LAB rura
LAL/LAB трубка

Assembly instruction of adaptor LIL/LIB to LAL/LAB

Způsob montáže přechodky LIL/LIB na LAL/LAB

Szerelési útmutató Átmeneti idom LIL/LIB-ről LAL/LAB-ra

Sposób montażu adaptera LIL/LIB na LAL/LAB

Способ установки адаптера LIL/LIB на LAL/LAB



LAL/LAB socket

LAL/LAB hrdlo
LAL/LAB csőidom
LAL/LAB kielich
LAL/LAB штупцер

Adapter LIL/LIB on LAL/LAB

Přechodka LIL/LIB na LAL/LAB
Átmeneti idom LIL/LIB-ről LAL/LAB-ra
Adapter LIL/LIB na LAL/LAB
Адаптер LIL/LIB на LAL/LAB

LIL/LIB socket

LIL/LIB hrdlo
LIL/LIB csőidom
LIL/LIB kielich
LIL/LIB штупцер

LAB

LAL

EXTERNAL CONCENTRIC AIR-GAS FLUE SYSTEM

VENKOVNÍ KONCENTRICKÝ VZDUCHO-SPALINOVÝ SYSTÉM
 KÜLTÉRI KONCENTRIKUS LEVEGŐ-FÜSTGÁZ ELLENÁRAMÚ RENDSZER
 ZEWNĘTRZNY KONCENTRYCZNY SYSTEM POWIETRZNO-SPALINOWY
 ВНЕШНЯЯ КОНЦЕНТРИЧЕСКАЯ ВОЗДУШНО-ДЫМОВАЯ СИСТЕМА

NW / DN / Ду 60/100 – 110/160 mm

LAC

PPH / copper

PPH / mēd

PPH / réz

PPH / miedź

PPH / медь

1	APMSC5
2	APRC15
3	APWHC5
4	APVUCU
5	APRZC5
6	APSBC5
7	LPWC05

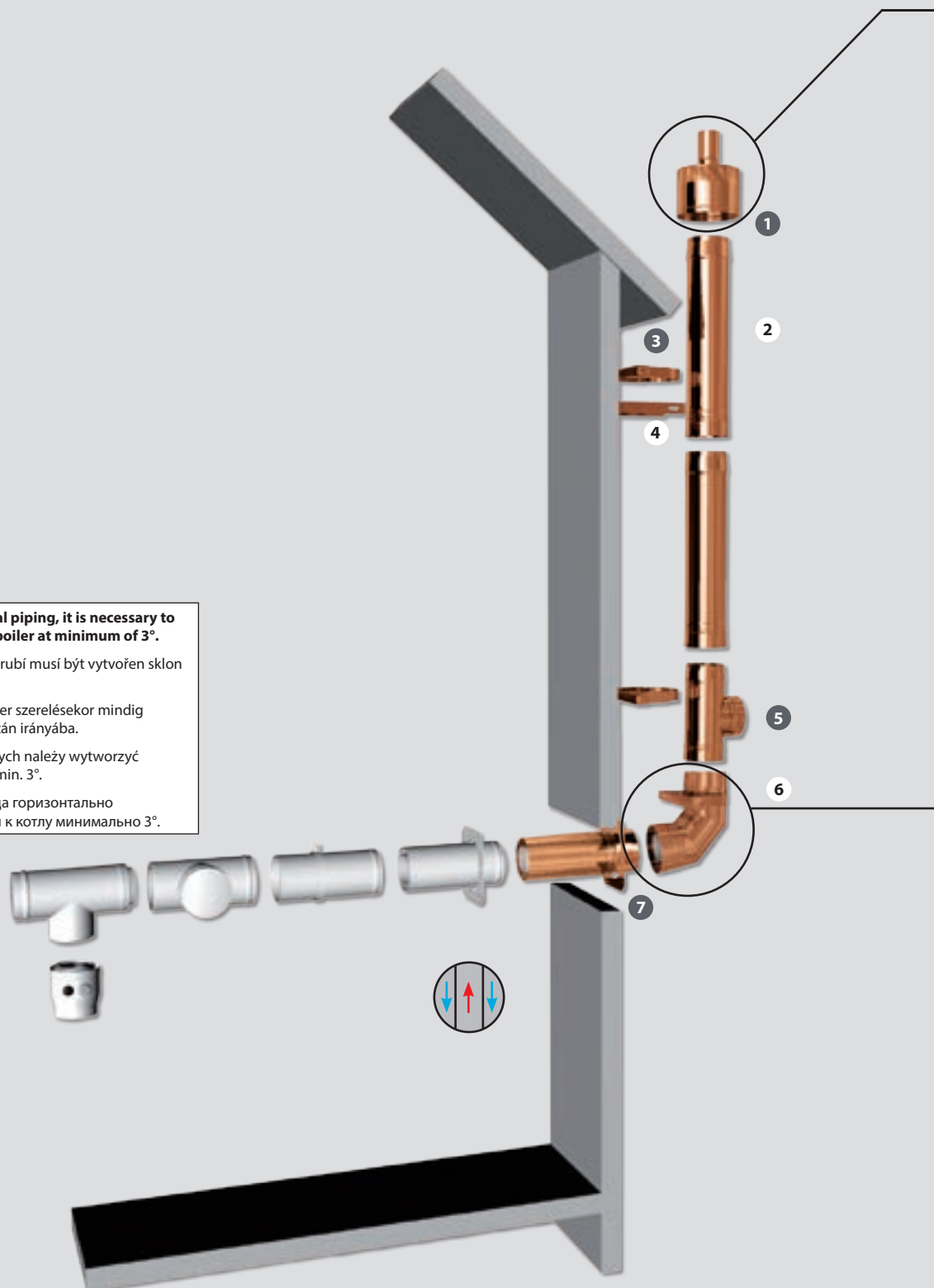

When assembling horizontal piping, it is necessary to create a slope towards the boiler at minimum of 3°.

Při montáži vodorovného potrubí musí být vytvořen sklon ke kotli min. 3°.

Vízszintes helyzetű csőrendszer szerelésékor mindig alakítson ki 3°-os lejtést a kazán irányába.

Podczas montażu rur poziomych należy wytworzyć nachylenie w kierunku kotła min. 3°.

При установке трубопровода горизонтально необходимо сделать наклон к котлу минимально 3°.

LAC



EXTERNAL CONCENTRIC AIR-GAS FLUE SYSTEM

VENKOVNÍ KONCENTRICKÝ VZDUCHO-SPALINOVÝ SYSTÉM
 KÜLTÉRI KONCENTRIKUS LEVEGŐ-FÜSTGÁZ ELLENÁRAMÚ RENDSZER
 ZEWNĘTRZNY KONCENTRYCZNY SYSTEM POWIETRZNO-SPALINOWY
 ВНЕШНЯЯ КОНЦЕНТРИЧЕСКАЯ ВОЗДУШНО-ДЫМОВАЯ СИСТЕМА

LAC
 PPH / copper
 PPH / mēd
 PPH / réz
 PPH / miedź
 PPH / медь

NW / DN / Ду 60/100 – 110/160 mm



Insert LAC opening with suction into the last pipe with socket

Do poslední trubky s hrdlem nasadit LAC vyústění s přísávaním

Az utolsó csőbe illeszse a LAC kéményfejet

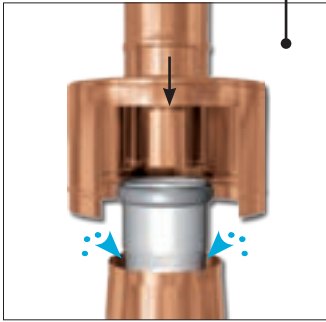

Do ostatnej rury z kielichem nasadzić LAC wylot z zasysaniem

На последнюю трубку со штуцером nasadить LAC горловину с присосом

LAC tee with inspection door with air supply enables suction of combustion air

Nasávání spalovacího vzduchu umožňuje LAC revizní T-kus s přívodem vzduchu

A LAC ellenőrző T-idom lehetővé teszi a légbevitelt

Zasysanie powietrza do spalania umożliwia rewizyjna kształtka T LAC z doprowadzeniem powietrza

Подсос воздуха обеспечивает LAC ревизионная T-деталь с подачей воздуха

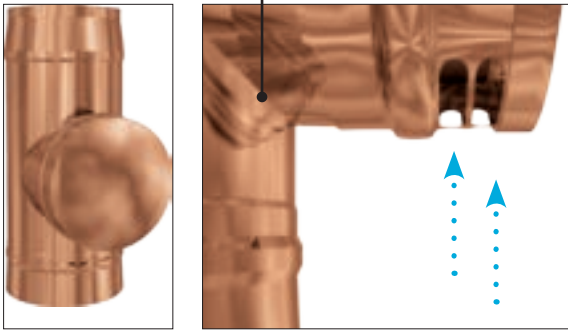

Combination of LAC elbow 87° with wall bracket (reinforced) and LAC pipe

Kombinace LAC kolena 87° se stěnovou objímkou (zesílenou) a LAC trubkou

LAC 87°-os könyök kombinációja erősített fal tartóval

Kombinacja kolana 87° z obejmą ścienną (wzmocnioną) LAC i rury LAC

Комбинация LAC колена 87° с стеной обоймой (усиленной) и LAC трубкой

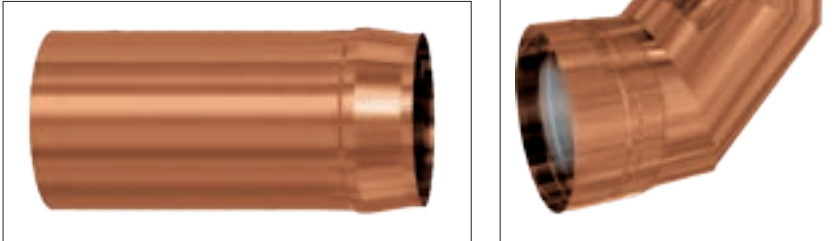

LAC

Assembly instruction of adaptor LAC to LIL/LIB

Způsob montáže přechodky LAC na LIL/LIB

Szerelési útmutató Átmeneti idom LAC-ról LIL/LIB-re

Sposób montażu adaptera LAC na LIL/LIB

Способ установки адаптера LAC на LIL/LIB



LIL/LIB pipe
 LIL/LIB nátrubek
 LIL/LIB csőidom
 LIL/LIB rura
 LIL/LIB трубка

Adapter LAC on LIL/LIB
 Přechodka LAC na LIL/LIB
 Átmeneti idom LAC-ról LIL/LIB-re
 Adapter LAC na LIL/LIB
 Адаптер LAC на LIL/LIB

LAC-Sicke
 LAC nátrubek
 LAC csőidom
 LAC rura
 LAC трубка

Assembly instruction of adaptor LIL/LIB to LAC

Způsob montáže Přechodky LIL/LIB na LAC

Szerelési útmutató Átmeneti idom LIL/LIB-ről LAC-ra

Sposób montażu adaptera LIL/LIB na LAC

Способ установки адаптера LIL/LIB на LAC



LAC socket
 LAC hrdlo
 LAC csőidom
 LAC kielich
 LAC штуцер

Adapter LIL/LIB on LAC
 Přechodka LIL/LIB na LAC
 Átmeneti idom LIL/LIB-ről LAC-ra
 Adapter LIL/LIB na LAC
 Адаптер LIL/LIB на LAC

LIL/LIB socket
 LIL/LIB hrdlo
 LIL/LIB csőidom
 LIL/LIB kielich
 LIL/LIB штуцер

EXTERNAL CONCENTRIC AIR-GAS FLUE SYSTEM

VENKOVNÍ KONCENTRICKÝ VZDUCHO-SPALINOVÝ SYSTÉM
 KÜLTÉRI KONCENTRIKUS LEVEGŐ-FÜSTGÁZ ELLENÁRAMÚ RENDSZER
 ZEWNĘTRZNY KONCENTRYCZNY SYSTEM POWIETRZNO-SPALINOWY
 ВНЕШНЯЯ КОНЦЕНТРИЧЕСКАЯ ВОЗДУШНО-ДЫМОВАЯ СИСТЕМА

NW / DN / Ду 60/100 – 110/160 mm

LAM

PPH / matt stainless steel

PPH / nerez – mat

PPH / rozsdamentes acél – matt

PPH / stal nierdzewna satyna

PPH / нержавеющая сталь – матовая

1	APMSM5
2	APRM15
3	APWHM5
4	APVUMU
5	APRZM5
6	APBM95
7	LPWM05

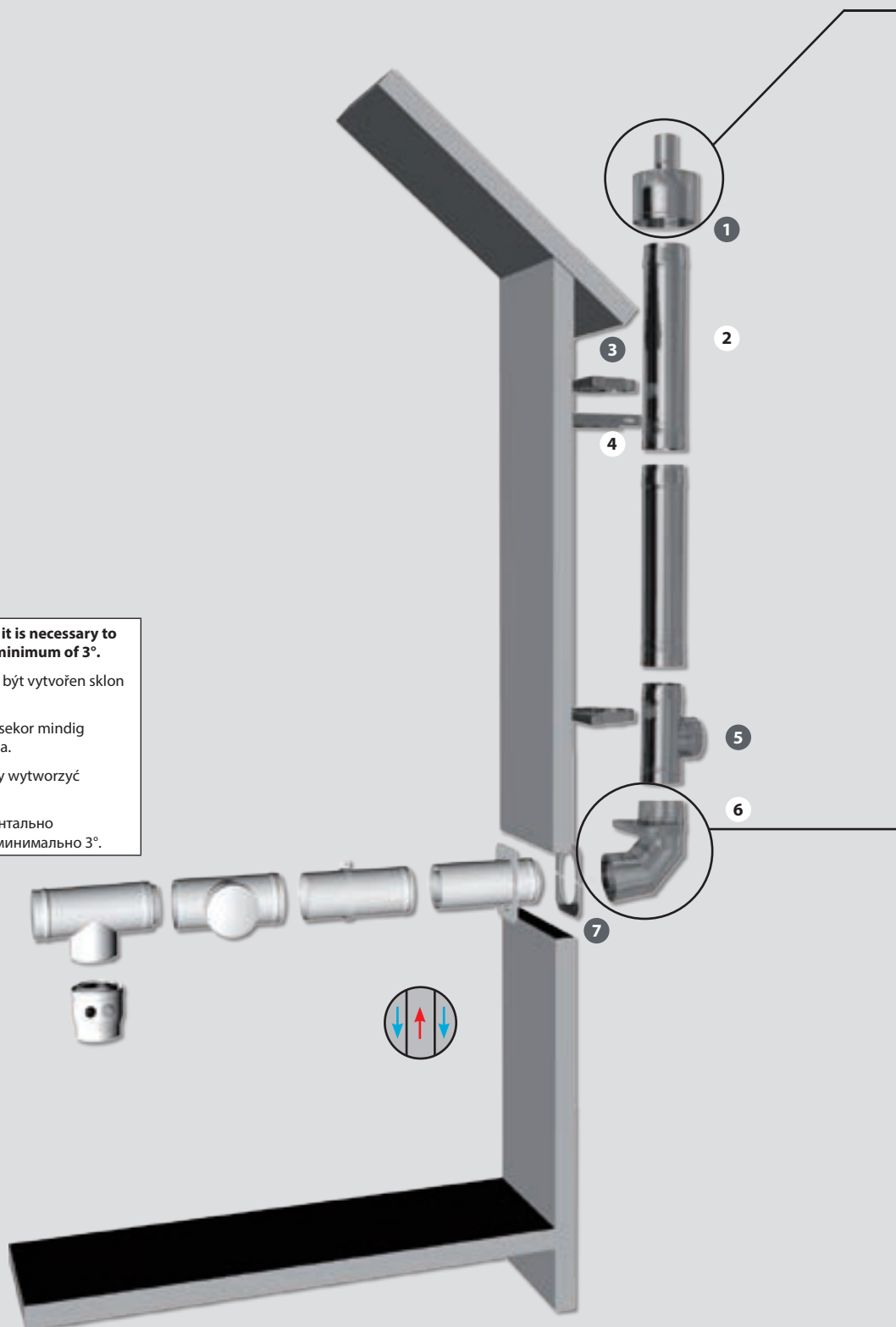

When assembling horizontal piping, it is necessary to create a slope towards the boiler at minimum of 3°.

Při montáži vodorovného potrubí musí být vytvořen sklon ke kotli min. 3°.

Vízszintes helyzetű csőrendszer szerelésekor mindig alakítson ki 3° -os esést a kazán irányába.

Podczas montażu rur poziomych należy wytworzyć nachylenie w kierunku kotła min. 3°.

При установке трубопровода горизонтально необходимо сделать наклон к котлу минимально 3°.

LAM

EXTERNAL CONCENTRIC AIR-GAS FLUE SYSTEM

VENKOVNÍ KONCENTRICKÝ VZDUCHO-SPALINOVÝ SYSTÉM
 KÜLTÉRI KONCENTRIKUS LEVEGŐ-FÜSTGÁZ ELLENÁRAMÚ RENDSZER
 ZEWNĘTRZNY KONCENTRYCZNY SYSTEM POWIETRZNO-SPALINOWY
 ВНЕШНЯЯ КОНЦЕНТРИЧЕСКАЯ ВОЗДУШНО-ДЫМОВАЯ СИСТЕМА

NW / DN / Ду 60/100 – 110/160 mm

LAM

PPH / matt stainless steel

PPH / nerez – mat

PPH / rozsdamentes acél – matt

PPH / stal nierdzewna satyna

PPH / нержавеющей сталь – матовая



Insert LAM opening with suction into the last pipe with socket

Do poslední trubky s hrdlem nasadit LAM vyústění s přísáváním

Az utolsó csőbe illeszse a LAM kéményfejet

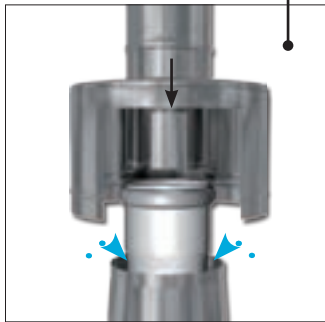

Do ostatnej rury z kielichem nasadzić wylot LAM z zasysaniem

На последнюю трубку со штуцером nasadить LAM горловину с присосом

LAM tee with inspection door with air supply enables suction of combustion air

Nasávání spalovacího vzduchu umožňuje LAM revizní T-kus s přívodem vzduchu

A LAM ellenőrző T-idom lehetővé teszi a légbevitelt

Zasysanie powietrza do spalania umożliwia rewizyjna kształtka T LAM z doprowadzeniem powietrza
 Подсос воздуха обеспечивает LAM ревизионная Т-деталь с подачей воздуха

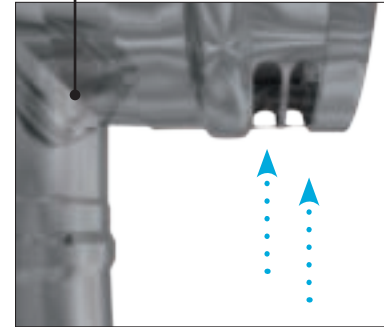

Combination of LAM elbow 87° with wall bracket (reinforced)

Kombinace LAM kolena 87° se stěnovou objímkou (zesílenou)

LAM 87°-os könyök kombinációja erősített fali tartóval

Kombinacja kolana 87° z obejmą ścienną (wzmocnioną) LAM

Комбинация LAM колена 87° с стеновой обоймой (усиленной)

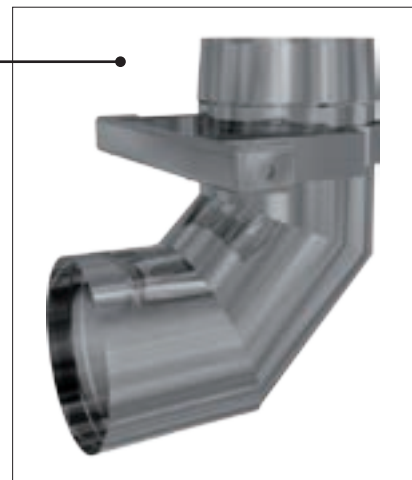

Assembly instruction of adaptor LAM to LIL/LIB

Způsob montáže přechodky LAM na LIL/LIB

Szerelési útmutató Átmeneti idom LAM-ról LIL/LIB-re

Sposób montażu adaptera LAM na LIL/LIB

Способ установки адаптера LAM на LIL/LIB



LIL/LIB pipe

LIL/LIB nátrubek
 LIL/LIB csőidom
 LIL/LIB rura
 LIL/LIB трубка

Adapter LAM on LIL/LIB

Přechodka LAM na LIL/LIB
 Átmeneti idom LAM-ról LIL/LIB-re
 Adapter LAM na LIL/LIB
 Адаптер LAM на LIL/LIB

LAM-Sicke

LAM nátrubek
 LAM csőidom
 LAM rura
 LAM трубка

Assembly instruction of adaptor LIL/LIB to LAM

Způsob montáže přechodky LIL/LIB na LAM

Szerelési útmutató Átmeneti idom LIL/LIB-ről LAM-ra

Sposób montażu adaptera LIL/LIB na LAM

Способ установки адаптера LIL/LIB на LAM



LAM socket

LAM hrdlo
 LAM csőidom
 LAM kielich
 LAM штуцер

Adapter LIL/LIB on LAM

Přechodka LIL/LIB na LAM
 Átmeneti idom LIL/LIB-ről LAM-ra
 Adapter LIL/LIB na LAM
 Адаптер LIL/LIB на LAM

LIL/LIB socket

LIL/LIB hrdlo
 LIL/LIB csőidom
 LIL/LIB kielich
 LIL/LIB штуцер

LAM

EXTERNAL CONCENTRIC AIR-GAS FLUE SYSTEM

VENKOVNÍ KONCENTRICKÝ VZDUCHO-SPALINOVÝ SYSTÉM
 KÜLTÉRI KONCENTRIKUS LEVEGŐ-FÜSTGÁZ ELLENÁRAMÚ RENDSZER
 ZEWNĘTRZNY KONCENTRYCZNY SYSTEM POWIETRZNO-SPALINOWY
 ВНЕШНЯЯ КОНЦЕНТРИЧЕСКАЯ ВОЗДУШНО-ДЫМОВАЯ СИСТЕМА

NW / DN / Ду 60/100 – 110/160 mm

LAC / LAM

LAC – PPH / copper

PPH / mēd / PPH / réz

PPH / miedź / PPH / медь

LAM – PPH / matt stainless steel

PPH / nerez – mat

PPH / rozsdamentes acél – matt

PPH / stal nierdzewna satyna

PPH / нержавеющей сталь – матовая

LAC / LAM pipe with socket

LAC / LAM trubka s hrdlem • LAC / LAM csőídom • LAC / LAM rura z kielichem • LAC / LAM трубка со щтуцером

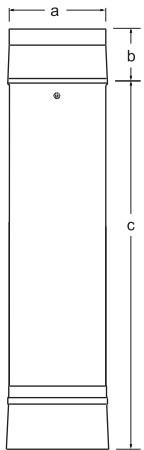
	Ø	Code	Kód	Kod	Kod	a (mm)	b (mm)	c (mm)	d (mm)	
		LAC	LAM							
 LAC LAM		250 mm	60 / 100	APRC05	APRM05	100	62	188	-	
			80 / 125	APRC08	APRM08	125	62	188	-	
			110 / 160	APRC01	APRM01	160	62	188	-	
			-	-	-	-	-	-	-	-
			-	-	-	-	-	-	-	-
			-	-	-	-	-	-	-	-
500 mm	60 / 100	APRC55	APRM55	100	62	438	-			
	80 / 125	APRC58	APRM58	125	62	438	-			
	110 / 160	APRC51	APRM51	160	62	438	-			
	-	-	-	-	-	-	-	-		
	-	-	-	-	-	-	-	-		
	-	-	-	-	-	-	-	-		
1000 mm	60 / 100	APRC15	APRM15	100	62	938	-			
	80 / 125	APRC18	APRM18	125	62	938	-			
	110 / 160	APRC11	APRM11	160	62	938	-			
	-	-	-	-	-	-	-	-		
	-	-	-	-	-	-	-	-		
	-	-	-	-	-	-	-	-		

LAC / LAM adjustable pipe with clamp

LAC / LAM trubkový díl nastavitelný se svorkou • LAC / LAM szerelhető toldócso • LAC / LAM element rurowy nastawny z klamrą
 LAC / LAM трубчатая деталь регулируемая с зажимом

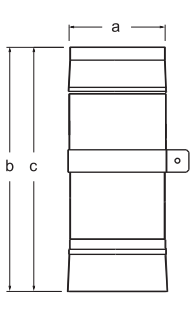
	Ø	Code	Kód	Kod	Kod	a (mm)	b (mm)	c (mm)	d (mm)	
		LAC	LAM							
 LAC LAM		200 - 320 mm	60 / 100	APSC25	APSM25	100	62	188	-	
			80 / 125	APSC28	APSM28	125	62	188	-	
			110 / 160	APSC21	APSM21	160	62	188	-	
			-	-	-	-	-	-	-	-
			-	-	-	-	-	-	-	-
			-	-	-	-	-	-	-	-
290 - 500 mm	60 / 100	APSC55	APSM55	100	62	438	-			
	80 / 125	APSC58	APSM58	125	62	438	-			
	110 / 160	APSC51	APSM51	160	62	438	-			
	-	-	-	-	-	-	-	-		
	-	-	-	-	-	-	-	-		
	-	-	-	-	-	-	-	-		

LAC / LAM tee with inspection door

LAC / LAM revízní T-kus • LAC / LAM ellenőrző „T” idom • LAC / LAM rewizyjna kształtka T • LAC / LAM ревизионная T- деталь

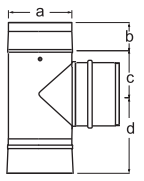
	Ø	Code	Kód	Kod	Kod	a (mm)	b (mm)	c (mm)	d (mm)
		LAC	LAM						
 LAC LAM		60 / 100	APRTC5	APRTM5	100	62	90	150	
		80 / 125	APRTC8	APRTM8	125	62	90	150	
		110 / 160	APRTC1	APRTM1	160	62	100	170	
		-	-	-	-	-	-	-	-
		-	-	-	-	-	-	-	-
		-	-	-	-	-	-	-	-

EXTERNAL CONCENTRIC AIR-GAS FLUE SYSTEM

VENKOVNÍ KONCENTRICKÝ VZDUCHO-SPALINOVÝ SYSTÉM
 KÜLTÉRI KONCENTRIKUS LEVEGŐ-FÜSTGÁZ ELLENÁRAMÚ RENDSZER
 ZEWNĘTRZNY KONCENTRYCZNY SYSTEM POWIETRZNO-SPALINOWY
 ВНЕШНЯЯ КОНЦЕНТРИЧЕСКАЯ ВОЗДУШНО-ДЫМОВАЯ СИСТЕМА

LAC / LAM

LAC – PPH / copper

PPH / miedź · PPH / réz

PPH / мідзь · PPH / медь

LAM – PPH / matt stainless steel

PPH / nerez – mat

PPH / rozsdamentes acél – matt

PPH / stal nierdzewna satyna

PPH / нержавеющая сталь – матовая

NW / DN / Ду 60/100 – 110/160 mm

LAC / LAM tee with inspection door with air supply

LAC / LAM revízní T-kus s přívodem vzduchu • LAC / LAM ellenőrző „T” idom légbeszívó kosárral • LAC / LAM rewizyjna kształtka T z doprowadzeniem powietrza • LAC / LAM ревизионная T-деталь с подачей воздуха

Ø	Code	Kód	Kod	Kod	a (mm)	b (mm)	c (mm)	d (mm)
	LAC	LAM						
60 / 100	APRZC5	APRZM5			100	62	90	150
80 / 125	APRZC8	APRZM8			125	62	90	150
110 / 160	APRZC1	APRZM1			160	62	100	170
-	-	-	-	-	-	-	-	-
-	-	-	-	-	-	-	-	-
-	-	-	-	-	-	-	-	-

LAC / LAM tee without inspection door with air supply

LAC / LAM T-kus bez revíze s přívodem vzduchu • LAC / LAM ellenőrző „T” idom légbeszívóval • LAC / LAM kształtka T bez rewizji z doprowadzeniem powietrza • LAC / LAM T-деталь с подачей воздуха

Ø	Code	Kód	Kod	Kod	a (mm)	b (mm)	c (mm)	d (mm)
	LAC	LAM						
60 / 100	APTZC5	APTZM5			100	62	90	150
80 / 125	APTZC8	APTZM8			125	62	90	150
110 / 160	APTZC1	APTZM1			160	62	100	170
-	-	-	-	-	-	-	-	-
-	-	-	-	-	-	-	-	-
-	-	-	-	-	-	-	-	-

LAC / LAM elbow 15°

LAC / LAM koleno 15° • LAC / LAM könyök idom 15° • LAC / LAM kolano 15° • LAC / LAM Колено 15°

Ø	Code	Kód	Kod	Kod	a (mm)	b (mm)	c (mm)	d (mm)
	LAC	LAM						
60 / 100	APBC15	APBM15			100	62	100	100
80 / 125	APBC18	APBM18			125	62	105	100
110 / 160	APBC11	APBM11			160	62	110	107
-	-	-	-	-	-	-	-	-
-	-	-	-	-	-	-	-	-
-	-	-	-	-	-	-	-	-

LAC / LAM elbow 30°

LAC / LAM koleno 30° • LAC / LAM könyök idom 30° • LAC / LAM kolano 30° • LAC / LAM Колено 30°

Ø	Code	Kód	Kod	Kod	a (mm)	b (mm)	c (mm)	d (mm)
	LAC	LAM						
60 / 100	APBC35	APBM35			100	62	105	105
80 / 125	APBC38	APBM38			125	62	120	120
110 / 160	APBC31	APBM31			160	62	130	130
-	-	-	-	-	-	-	-	-
-	-	-	-	-	-	-	-	-
-	-	-	-	-	-	-	-	-

LAC / LAM elbow 45°

LAC / LAM koleno 45° • LAC / LAM könyök idom 45° • LAC / LAM kolano 45° • LAC / LAM Колено 45°

Ø	Code	Kód	Kod	Kod	a (mm)	b (mm)	c (mm)	d (mm)
	LAC	LAM						
60 / 100	APBC45	APBM45			100	62	135	140
80 / 125	APBC48	APBM48			125	62	135	140
110 / 160	APBC41	APBM41			160	62	150	155
-	-	-	-	-	-	-	-	-
-	-	-	-	-	-	-	-	-
-	-	-	-	-	-	-	-	-

LAC

LAM

EXTERNAL CONCENTRIC AIR-GAS FLUE SYSTEM

VENKOVNÍ KONCENTRICKÝ VZDUCHO-SPALINOVÝ SYSTÉM
 KÜLTÉRI KONCENTRIKUS LEVEGŐ-FÜSTGÁZ ELLENÁRAMÚ RENDSZER
 ZEWNĘTRZNY KONCENTRYCZNY SYSTEM POWIETRZNO-SPALINOWY
 ВНЕШНЯЯ КОНЦЕНТРИЧЕСКАЯ ВОЗДУШНО-ДЫМОВАЯ СИСТЕМА

NW / DN / Ду 60/100 – 110/160 mm

LAC / LAM

LAC – PPH / copper

PPH / mēd · PPH / réz

PPH / miedź · PPH / медь

LAM – PPH / matt stainless steel

PPH / nerez – mat

PPH / rozsdamentes acél – matt

PPH / stal nierdzewna satyna

PPH / нержавеющей сталь – матовая

LAC / LAM elbow 87°

LAC / LAM koleno 87° • LAC / LAM könyök idom 87° • LAC / LAM kolano 87° • LAC / LAM Колено 87°

Ø	Code	Kód	Kod	Kod	a (mm)	b (mm)	c (mm)	d (mm)
	LAC	LAM						
60 / 100	APBC95	APBM95			100	62	200	130
80 / 125	APBC98	APBM98			125	62	235	150
110 / 160	APBC91	APBM91			160	62	250	155
-	-	-	-	-	-	-	-	-
-	-	-	-	-	-	-	-	-
-	-	-	-	-	-	-	-	-

LAC / LAM elbow 87° with wall bracket and pipe

LAC / LAM koleno 87° se stēnovou objímku a trubkou • LAC / LAM 87°-os könyök erősített fali tartóval és csővel • LAC / LAM kolano 87° z obejmą ścienną i rura • LAC / LAM колено 87° с стеной обимкой и трубка

Ø	Code	Kód	Kod	Kod	a (mm)	b (mm)	c (mm)	d (mm)
	LAC	LAM						
60 / 100	APSBC5	APSBM5			100	52	448	45
80 / 125	APSBC8	APSBM8			125	52	448	45
110 / 160	APSBC1	APSBM1			160	52	448	50
-	-	-	-	-	-	-	-	-
-	-	-	-	-	-	-	-	-
-	-	-	-	-	-	-	-	-

LAC / LAM roof extension with rain collar

LAC / LAM střešní nástavec s protidešťovou manžetou • LAC / LAM tetőátvezető idom • LAC / LAM nasada dachowa z kryzą przeciwdeszczową
 LAC / LAM кровельная головка с противодождевой манжетой

Ø	Code	Kód	Kod	Kod	a (mm)	b (mm)	c (mm)	d (mm)
	LAC	LAM						
60 / 100	APDC45	APDM45			310	690	930	115
80 / 125	APDC48	APDM48			310	690	930	135
110 / 160	APDC41	APDM41			310	690	930	180
-	-	-	-	-	-	-	-	-
-	-	-	-	-	-	-	-	-
-	-	-	-	-	-	-	-	-

LAC / LAM socket for shortening of piping

LAC / LAM hrdlo k zkrácení potrubí • LAC / LAM átvezető karmantyú • LAC / LAM króciec do skrócenia rury
 LAC / LAM штуцер для сокращения трубопровода

Ø	Code	Kód	Kod	Kod	a (mm)	b (mm)	c (mm)	d (mm)
	LAC	LAM						
60 / 100	APMKC5	APMKM5			40	80	-	-
80 / 125	APMKC8	APMKM8			72	118	-	-
110 / 160	APMKC1	APMKM1			70	120	-	-
-	-	-	-	-	-	-	-	-
-	-	-	-	-	-	-	-	-
-	-	-	-	-	-	-	-	-

LAC / LAM opening with suction

LAC / LAM vyústění s přisáváním • LAC / LAM kéményfej • LAC / LAM wylot z przysysaniem • LAC / LAM горловина с присосом

Ø	Code	Kód	Kod	Kod	a (mm)	b (mm)	c (mm)	d (mm)
	LAC	LAM						
60 / 100	APMSC5	APMSM5			160	175	155	-
80 / 125	APMSC8	APMSM8			160	117	150	-
110 / 160	APMSC1	APMSM1			160	117	180	-
-	-	-	-	-	-	-	-	-
-	-	-	-	-	-	-	-	-
-	-	-	-	-	-	-	-	-

LAC

LAM

EXTERNAL CONCENTRIC AIR-GAS FLUE SYSTEM

VENKOVNÍ KONCENTRICKÝ VZDUCHO-SPALINOVÝ SYSTÉM
 KÜLTÉRI KONCENTRIKUS LEVEGŐ-FÜSTGÁZ ELLENÁRAMÚ RENDSZER
 ZEWNĘTRZNY KONCENTRYCZNY SYSTEM POWIETRZNO-SPALINOWY
 ВНЕШНЯЯ КОНЦЕНТРИЧЕСКАЯ ВОЗДУШНО-ДЫМОВАЯ СИСТЕМА

NW / DN / Ду 60/100 – 110/160 mm

LAC / LAM

LAC – PPH / copper

PPH / mēd · PPH / rēz

PPH / miedź · PPH / медь

LAM – PPH / matt stainless steel

PPH / nerez – mat



PPH / rozsdamentes acél – matt

PPH / stal nierdzewna satyna

PPH / нержавеющая сталь – матовая



LAC / LAM clamp for connection reinforcement

LAC / LAM sponka pro zpevnění spoje • LAC / LAM szorító földelő bilincs • LAC / LAM klamra do wzmocnienia połączenia
 LAC / LAM обойма для усиления соединения

	Ø	Code	Kód	Kod	Kod	a (mm)	b (mm)	c (mm)	d (mm)
		LAC	LAM	LAC	LAM				
	60 / 100	APKLC5	APKLM5			105	105	-	-
	80 / 125	APKLC8	APKLM8			105	130	-	-
	110 / 160	APKLC1	APKLM1			105	165	-	-
	-	-	-			-	-	-	-
	-	-	-			-	-	-	-
	-	-	-			-	-	-	-

LAC / LAM wall bracket extension I

LAC / LAM prodloužení stěnové konzoly I • LAC / LAM fali konzol toldó I • LAC / LAM przedłużenie konsoli ściiennej I
 LAC / LAM удлинение стеной консоли I

	Ø	Code	Kód	Kod	Kod	a (mm)	b (mm)	c (mm)	d (mm)
		LAC	LAM	LAC	LAM				
	60 / 100	APW1C5	APW1M5			190	165	0-160	50-210
	80 / 125	APW1C8	APW1M8			190	180	0-100	50-150
	110 / 160	APW1C1	APW1M1			190	210	0-155	50-205
	-	-	-			-	-	-	-
	-	-	-			-	-	-	-
	-	-	-			-	-	-	-

LAC / LAM wall bracket extension II

LAC / LAM prodloužení stěnové konzoly II • LAC / LAM fali konzol toldó II • LAC / LAM przedłużenie konsoli ściiennej II
 LAC / LAM удлинение стеной консоли II

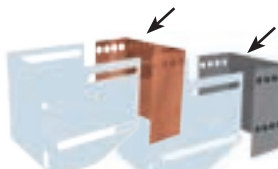
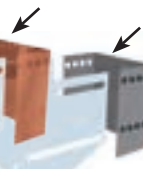
	Ø	Code	Kód	Kod	Kod	a (mm)	b (mm)	c (mm)	d (mm)
		LAC	LAM	LAC	LAM				
	60 / 100	APW2C5	APW2M5			90	165	100-245	150-295
	80 / 125	APW2C8	APW2M8			90	180	100-185	150-235
	110 / 160	APW2C1	APW2M1			120	210	120-185	170-235
	-	-	-			-	-	-	-
	-	-	-			-	-	-	-
	-	-	-			-	-	-	-

LAC / LAM wall bracket extension III

LAC / LAM prodloužení stěnové konzoly III • LAC / LAM fali konzol toldó III • LAC / LAM przedłużenie konsoli ściiennej III
 LAC / LAM удлинение стеной консоли III

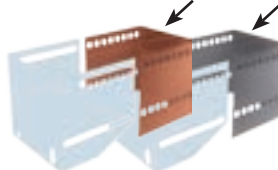
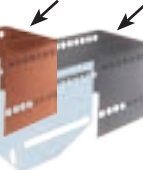
	Ø	Code	Kód	Kod	Kod	a (mm)	b (mm)	c (mm)	d (mm)
		LAC	LAM	LAC	LAM				
	60 / 100	APW3C5	APW3M5			165	165	180-280	230-330
	80 / 125	APW3C8	APW3M8			170	170	180-280	230-330
	110 / 160	APW3C1	APW3M1			180	165	180-280	230-330
	-	-	-			-	-	-	-
	-	-	-			-	-	-	-
	-	-	-			-	-	-	-

LAC / LAM wall bracket (reinforced)

LAC / LAM stěnová objímka (zesílená) • LAC / LAM fali tartó bilincs • LAC / LAM obejma ścienna (wzmocniona)
 LAC / LAM стеной обойма (усиленная)

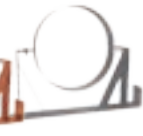
	Ø	Code	Kód	Kod	Kod	a (mm)	b (mm)	c (mm)	d (mm)
		LAC	LAM	LAC	LAM				
	60 / 100	APWHC5	APWHM5			100	150	230	45
	80 / 125	APWHC8	APWHM8			125	175	225	45
	110 / 160	APWHC1	APWHM1			160	215	295	50
	-	-	-			-	-	-	-
	-	-	-			-	-	-	-
	-	-	-			-	-	-	-

LAC

LAM

We did not develop a new chimney, we improved it

EXTERNAL CONCENTRIC AIR-GAS FLUE SYSTEM

VENKOVNÍ KONCENTRICKÝ VZDUCHO-SPALINOVÝ SYSTÉM
 KÜLTÉRI KONCENTRIKUS LEVEGŐ-FÜSTGÁZ ELLENÁRAMÚ RENDSZER
 ZEWNĘTRZNY KONCENTRYCZNY SYSTEM POWIETRZNO-SPALINOWY
 ВНЕШНЯЯ КОНЦЕНТРИЧЕСКАЯ ВОЗДУШНО-ДЫМОВАЯ СИСТЕМА

NW / DN / Ду 60/100 – 110/160 mm

LAC / LAM

LAC – PPH / copper

PPH / miedź · PPH / réz

PPH / медь · PPH / медь

LAM – PPH / matt stainless steel

PPH / nerez – mat

PPH / rozsdamentes acél – matt

PPH / stal nierdzewna satyna

PPH / нержавеющей сталь – матовая

LAC / LAM wall bracket extension (reinforced)

LAC / LAM prodloužení stěnové objímky (zesílené) • LAC / LAM fali tartó bilincs toldó • LAC / LAM przedłużenie obejmy ściennej (wzmocnionej) • LAC / LAM удлинение стеновой обоймы (усиленное)

Ø	Code	Kód	Kod	Kod	a (mm)	b (mm)	c (mm)	d (mm)
	LAC	LAM						
60 / 100	APVUCU	APVUMU			395	85	15	-
80 / 125	APVUCU	APVUMU			395	85	15	-
110 / 160	APVUCU	APVUMU			395	85	15	-
-	-	-	-	-	-	-	-	-
-	-	-	-	-	-	-	-	-
-	-	-	-	-	-	-	-	-

LAC LAM

LAC / LAM one-piece cover plate

LAC / LAM krycí deska jednodílná • LAC / LAM egyrésztes takaró lemez • LAC / LAM płyta kryjąca jednoczęściowa
 LAC / LAM кроющий щиток (односоставный)

Ø	Code	Kód	Kod	Kod	a (mm)	b (mm)	c (mm)	d (mm)
	LAC	LAM						
60 / 100	LPWC05	LPWM05			250	103	-	-
80 / 125	LPWC08	LPWM08			250	128	-	-
110 / 160	LPWC01	LPWM01			250	165	-	-
-	-	-	-	-	-	-	-	-
-	-	-	-	-	-	-	-	-
-	-	-	-	-	-	-	-	-

LAC LAM

LAC / LAM two-piece cover plate

LAC / LAM krycí deska dvojdílná • LAC / LAM kétrésztes takaró lemez • LAC / LAM płyta kryjąca dwuczęściowa
 LAC / LAM кроющий щиток (двусоставный)

Ø	Code	Kód	Kod	Kod	a (mm)	b (mm)	c (mm)	d (mm)
	LAC	LAM						
60 / 100	LPW2C5	LPW2M5			160	115	85	-
80 / 125	LPW2C8	LPW2M8			180	145	120	-
110 / 160	LPW2C1	LPW2M1			230	165	130	-
-	-	-	-	-	-	-	-	-
-	-	-	-	-	-	-	-	-
-	-	-	-	-	-	-	-	-

LAC LAM

Adapter LIL/LIB on LAC / LAM

Přechodka LIL/LIB na LAC / LAM • Átmeneti idom LIL/LIB-ről LAC/LAM-ra • Adapter LIL/LIB na LAC / LAM • Адаптер LIL/LIB на LAC / LAM

Ø	Code	Kód	Kod	Kod	a (mm)	b (mm)	c (mm)	d (mm)
	LAC	LAM						
60 / 100	APSKC5	APSKM5			60	100	-	-
80 / 125	APSKC8	APSKM8			80	126	-	-
110 / 160	APSKC1	APSKM1			80	126	-	-
-	-	-	-	-	-	-	-	-
-	-	-	-	-	-	-	-	-

LAC LAM

Adapter LAC / LAM on LIL/LIB

Přechodka LAC / LAM na LIL/LIB • Átmeneti idom LAC/LAM-ről LIL/LIB-re • Adapter LAC / LAM na LIL/LIB • Адаптер LAC / LAM на LIL/LIB

Ø	Code	Kód	Kod	Kod	a (mm)	b (mm)	c (mm)	d (mm)
	LAC	LAM						
60 / 100	APDMC5	APDMM5			60	100	-	-
80 / 125	APDMC8	APDMM8			80	126	-	-
110 / 160	APDMC1	APDMM1			80	126	-	-
-	-	-	-	-	-	-	-	-
-	-	-	-	-	-	-	-	-

LAC LAM

EXTERNAL CONCENTRIC AIR-GAS FLUE SYSTEM

VENKOVNÍ KONCENTRICKÝ VZDUCHO-SPALINOVÝ SYSTÉM
 KÜLTÉRI KONCENTRIKUS LEVEGŐ-FÜSTGÁZ ELLENÁRAMÚ RENDSZER
 ZEWNĘTRZNY KONCENTRYCZNY SYSTEM POWIETRZNO-SPALINOWY
 ВНЕШНЯЯ КОНЦЕНТРИЧЕСКАЯ ВОЗДУШНО-ДЫМОВАЯ СИСТЕМА

NW / DN / Ду 60/100 – 110/160 mm

LAC / LAM

LAC – PPH / copper

PPH / mēd · PPH / réz

PPH / miedź · PPH / медь

LAM – PPH / matt stainless steel

PPH / nerez – mat

PPH / rozsdamentes acél – matt

PPH / stal nierdzewna satyna

PPH / нержавеющая сталь – матовая

Instructions for anchoring chimney	Pokyny pro kotvení komínu	A kémény rögzítési szabályai	Zalecenia dotyczące kotwienia komina	Инструкция по закреплению дымохода
------------------------------------	---------------------------	------------------------------	--------------------------------------	------------------------------------

Above the last LAC wall bracket (reinforced) must be each connection clamped by a LAC clamp for connection reinforcement

Nad poslední LAC stěnovou objímkou (zesílenou) musí být každý spoj opatřen LAC sponkou pro zpevnění spoje

Az utolsó fali tartó feletti csatlakozást rögzítse LAC szorító bilincs alkalmazásával.

Ponad ostatnią obejmą ścienną (wzmocnioną) LAC każde połączenie musi posiadać klamrę LAC dla wzmocnienia połączenia

Над последней LAC стеной облоймой (усиленной) каждое соединение должно быть оснащено LAC облоймой для усиления соединения

Free length of the chimney above the last LAC wall bracket (reinforced) may be a maximum of 3 m

Volná délka komínu nad poslední LAC stěnovou objímkou (zesílenou) může být max. 3m

Az utolsó tartó idom feletti szabadon álló rész max. magassága 3 m lehet

Wolna długość komina nad ostatnią obejmą ścienną (wzmocnioną) LAC może wynosić maks. 3m

Свободная длина дымохода над последней LAC стеной облоймой (усиленной) может быть максимально 3м

Structural height of the chimney where connections do not have to be clamped with LAC clamps for connection reinforcement

Skladebná výška komínu, ve které nemusí být spoje opatřeny LAC sponkami pro zpevnění spoje

Kéménymagasság azon szakasza, ahol a kötéseket nem kell LAC szorító bilincs alkalmazásával biztosítani

Wysokość komina, na której połączenia nie muszą posiadać klamer LAC dla wzmocnienia połączenia

Составная высота дымоходу, в которой соединение не должно быть оснащено LAC облоймой для усиления соединения

Distance between two LAC wall brackets (reinforced) may be a maximum of 4 m

Vzdálenost mezi dvěma LAC stěnovými objímkami (zesílenými) může být max. 4m

2 erősített LAC fali tartó közötti távolság maximum 4 m lehet

Odległość między dwoma obejmami ściennymi (wzmocnionymi) LAC może wynosić maks. 4 m

Высота между двумя LAC стеновыми облоймой (усиленными) может быть максимально 4м

First LAC wall bracket (reinforced) must be installed on LAC elbow 87°

První LAC stěnová objímka (zesílená) musí být namontována na LAC koleno 87°

Az első LAC fali tartót (erősített) a 87°-os LAC könyökre kell felerősíteni

Pierwsza obejmą ścienną (wzmocnioną) LAC musi być zamontowana na kolano LAC 87°

LAC колена 87° должно быть закреплено первой LAC стеной облоймой (усиленной)

Connection before the last LAC wall bracket (reinforced) must be clamped by a LAC clamp for connection reinforcement

Spoj před poslední LAC stěnovou objímkou (zesílenou) musí být opatřen LAC sponkou pro zpevnění spoje

Az utolsó tartó idom előtti csatlakozást biztosítsa LAC szorító abróncs alkalmazásával

Połączenie przed ostatnią obejmą ścienną (wzmocnioną) LAC musi posiadać klamrę LAC dla wzmocnienia połączenia

Соединение перед последней LAC стеной облоймой (усиленной) должно быть оснащено LAC облоймой для усиления соединения

max. 3m

max. 4m

1 APMSC5

2 APWHC5

3 APRZC5

4 APSBC5

5 LPWC05

1 APMSC5

2 APWHC5

3 APRZC5

4 APSBC5

5 LPWC05

LAC

LAM

EXTERNAL CONCENTRIC AIR-GAS FLUE SYSTEM

VENKOVNÍ KONCENTRICKÝ VZDUCHO-SPALINOVÝ SYSTÉM
 KÜLTÉRI KONCENTRIKUS LEVEGŐ-FÜSTGÁZ ELLENÁRAMÚ RENDSZER
 ZEWNĘTRZNY KONCENTRYCZNY SYSTEM POWIETRZNO-SPALINOWY
 ВНЕШНЯЯ КОНЦЕНТРИЧЕСКАЯ ВОЗДУШНО-ДЫМОВАЯ СИСТЕМА

NW / DN / Ду 60/100 – 110/160 mm

LAC / LAM

LAC – PPH / copper

PPH / mēd · PPH / réz

PPH / miedź · PPH / медь

LAM – PPH / matt stainless steel

PPH / nerez – mat

PPH / rozsdamentes acél – matt

PPH / stal nierdzewna satyna

PPH / нержавеющая сталь – матовая

Exchangeability of LAC tee with inspection door lids

Zaměnitelnost víček LAC revizních T-kusů

A LAC ellenőrző T-idom fedél (kupak) cserélhetősége

Zamiennosc wieczek LAC rewizyjnych kształtek T

Заменяемость колпачков LAC ревизионных T-деталей



LAC lid with a grill for air supply

LAC víčko s mřížkou pro přívod vzduchu

LAC fedél ráccsal

LAC wieczko z kratką do doprowadzenia powietrza

LAC колпачок с решеткой для подачи воздуха

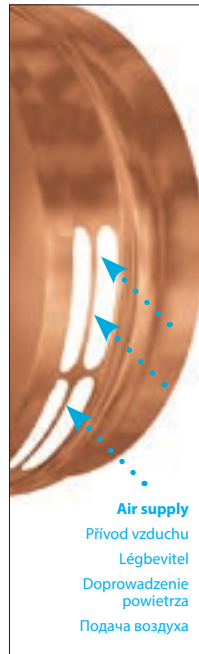

Air supply

Přívod vzduchu

Légbevitel

Doprowadzenie powietrza

Подача воздуха

or
nebo
vagy
lub
или

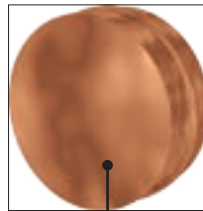

LAC lid solid

LAC víčko uzavřené

LAC fedél - teli

LAC wieczko zamknięte

LAC колпачок закрытый



LAC

LAM

Assembly of LAM wall bracket extension

Montáž LAM prodloužení stěnové objímky

LAM fali abróncs toldó elem szerelése

Montaż przedłużenia obejm y ściennej LAM

Установка LAM удлинение стеной обоймы

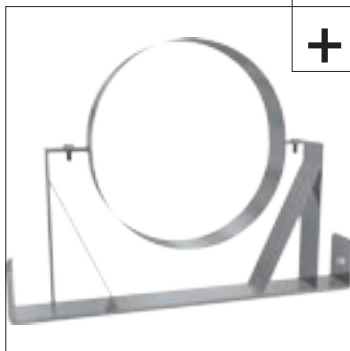

+

Connect and screw together at the desired distance

V potřebné vzdálenosti spojit a sešroubovat

Igényelt távolságban összekötni, becsavarozni

W potrzebnej odległości połączyć i skręcić

На необходимом расстоянии соединить и привинтить

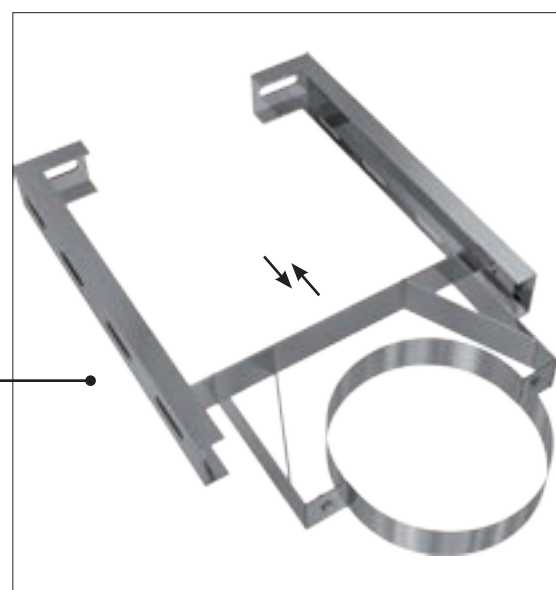

GAS FLUE SYSTEM FOR APPLIANCES NOT DEPENDENT ON AIR COMBUSTION IN A ROOM

LAS

SPALINOVÝ SYSTÉM PRO SPOTŘEBIČE NEZÁVISLÉ NA SPALOVÁNÍ VZDUCHU Z MÍSTNOSTI

PPH / transparent

ÉPÜLETEN BELÜLI GYŰJTŐKÉMÉNY RENDSZER

PPH / transparentní

SYSTEM SPALINOWY DO URZĄDZEŃ NIEZALEŻNYCH DO SPALANIA POWIETRZA Z POMIESZCZENIA

PPH / transparent

ДЫМОХОДНАЯ СИСТЕМА ДЛЯ ПРИБОРОВ, НЕ ТРЕБУЮЩИХ ДЛЯ ГОРЕНИЯ ВОЗДУХ ИЗ ПОМЕЩЕНИЯ

PPH / przezroczysty

PPH / прозрачный

Var.1 - DN / Ду 60 – 315 mm

with branch • s odbočkami • leágazással • z odgałęzieniami • с ответвлениями 87° DN / Ду 60 – 250 mm

1	PPSAS2
2	PPFR60
3	PPRM12
4	LPU(L,B,K)05
5	LPS(L,B,K)25
6	LPW(L,B)5 / UPRKW5
7	LPMS(L,B,K)5
8	LPR(L,B,K)05
9	PPT52
10	PPTK82
11	ZUWK01
12	PPKFS2
13	PPMA02
14	ADKBUK
15	ZULJ40
16	PPAS2

If necessary, a backflow valve may be placed directly into the flue, or instead of piping piece with 87° branch, you may use the piping piece with 87° branch and BV from the CAS system.

V případě potřeby se může přímo do kouřovodu umístit zpětná klapka, nebo místo trubkového dílu s 87° odbočkou použít trubkový díl s 87° odbočkou a ZK ze systému CAS.

Szükség esetén a visszacsapószelep (csappantyú) behelyezhető egyenesen a füstcsőbe, vagy a 87°-os leágazó idom helyett használjuk a CAS rendszer 87°-os, csappantyúval ellátott cső idomát.

W razie potrzeby można bezpośrednio do przewodu dymnego umieścić klapkę zwrotną lub zamiast elementu rurowego z odgałęzieniem 87° użyć elementu rurowego z odgałęzieniem 87° i ZK z systemu CAS.

При необходимости прямо до дымохода может быть установлен обратный клапан, или вместо трубчатой детали с ответвлением 87° использовать трубчатую деталь с ответвлением 87° и обратным клапаном из системы CAS.

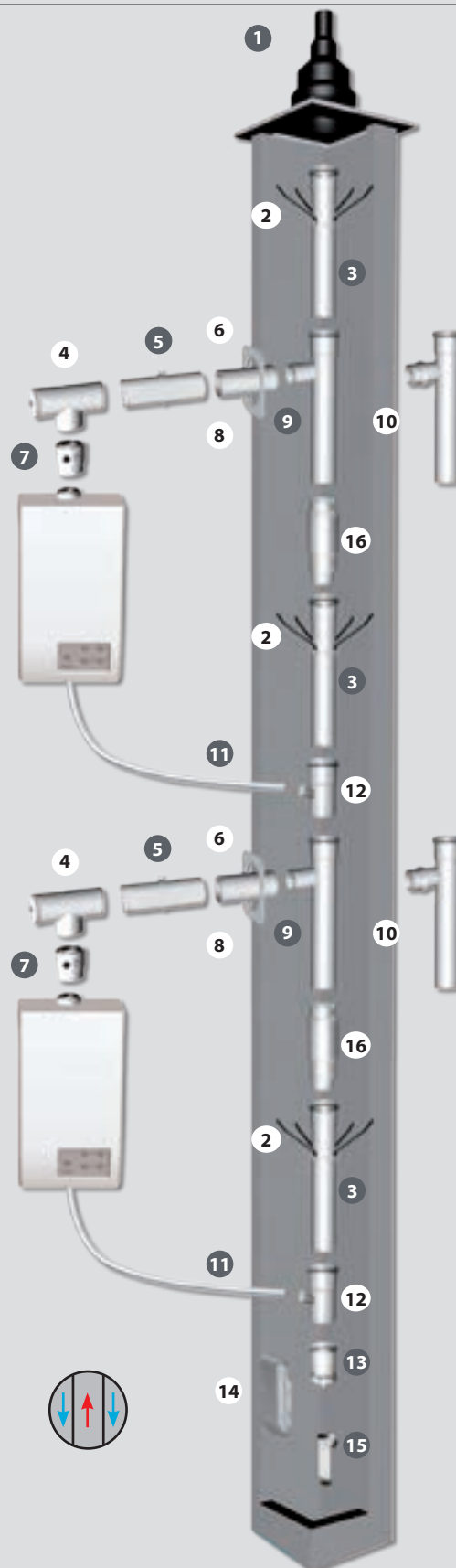

When assembling horizontal piping, it is necessary to create a slope towards the boiler at minimum of 3°.

Při montáži vodorovného potrubí musí být vytvořen sklon ke kotli min. 3°.

Vízszintes helyzetű csőrendszer szerelésekor mindig alakítson ki 3°-os lejtést a kazán irányába.

Podczas montażu rur poziomych należy wytworzyć nachylenie w kierunku kotła min. 3°.

При установке трубопровода горизонтально необходимо сделать наклон к котлу минимально 3°.

In case of a request for neutralization of acidic condensate, use a neutralization box.

V případě požadavku na neutralizaci kyselého kondenzátu použít neutralizační box.

Savas kondenzátum esetén alkalmazzon semlegesítő dobozt.

W razie potrzeby neutralizacji kwaśnego kondensatu użyć boxu neutralizacyjnego.

При необходимости для нейтрализации кислотного конденсата использовать нейтрализующий бокс.



GAS FLUE SYSTEM FOR APPLIANCES NOT DEPENDENT ON AIR COMBUSTION IN A ROOM

LAS

SPALINOVÝ SYSTÉM PRO SPOTŘEBIČE NEZÁVISLÉ NA SPALOVÁNÍ VZDUCHU Z MÍSTNOSTI

PPH / transparent

ÉPÜLETEN BELÜLI GYÚJTÓKÉMÉNY RENDSZER

PPH / transparentní

SYSTEM SPALINOWY DO URZĄDZEŃ NIEZALEŻNYCH DO SPALANIA POWIETRZA Z POMIESZCZENIA

PPH / transparentens

ДЫМОХОДНАЯ СИСТЕМА ДЛЯ ПРИБОРОВ, НЕ ТРЕБУЮЩИХ ДЛЯ ГОРЕНИЯ ВОЗДУХ ИЗ ПОМЕЩЕНИЯ

PPH / przezroczysty

PPH / прозрачный

Var.1 - DN / Ду 60 – 315 mm

with branch • s odbočkami • leágazással • z odgałęzieniami • с ответвлениями 87° DN / Ду 60 – 250 mm

Pipe with socket

Trubkový díl s 87° odbočkou • Csőídom 87° leágazással • Element rurowy z odgałęzieniem 87° • Трубчатая деталь с ответвлением 87°

Ø	Code Kod	Kód Код	a (mm)	b (mm)	c (mm)	d (mm)	Note	Pozn.
							Megjegyzések Uwagi	Прим.
80 / 60	PPTE58		81	62	938	65		
100 / 60	PPTE5X		101	63	937	65		
100 / 80	PPTE8X		101	63	937	70		
110 / 60	PPTE51		111	73	927	65		
110 / 80	PPTE81		111	73	927	70		
125 / 60	PPTE52		127	75	925	65		
125 / 80	PPTE82		127	75	925	70		
125 / 110	PPTE12		127	75	925	75		
160 / 60	PPTE56		162	85	915	65		
160 / 80	PPTE86		162	85	915	70		
160 / 110	PPTE16		162	85	915	75		
160 / 125	PPTE26		162	85	915	80		
200 / 60	PPTE50		203	150	850	65		
200 / 80	PPTE80		203	150	850	70		
200 / 110	PPTE10		203	150	850	75		
200 / 125	PPTE20		203	150	850	80		
200 / 160	PPTE60		203	150	850	90		
250 / 60	PPTE5V		254	260	740	65		
250 / 80	PPTE8V		254	260	740	70		
250 / 110	PPTE1V		254	260	740	75		
250 / 125	PPTE2V		254	260	740	80		
250 / 160	PPTE6V		254	260	740	90		
250 / 200	PPTE0V		254	260	740	125		
315 / 60	PPTE53		319	290	710	65		
315 / 80	PPTE83		319	290	710	70		
315 / 110	PPTE13		319	290	710	75		
315 / 125	PPTE23		319	290	710	80		
315 / 160	PPTE63		319	290	710	90		
315 / 200	PPTE03		319	290	710	125		
315 / 250	PPTEV3		319	290	710	235		

Piping piece with 87° branch and BV

Trubkový díl s 87° odbočkou a ZK • Csőídom 87° leágazással és visszaáramlás biztosítással • Element rurowy z odgałęzieniem 87° i ZK
Трубчатая деталь с ответвлением 87° и ОК

Ø	Code Kod	Kód Код	a (mm)	b (mm)	c (mm)	d (mm)	Note	Pozn.
							Megjegyzések Uwagi	Прим.
110 / 80	PPTK81		111	73	927	110		
125 / 80	PPTK82		127	75	925	110		
160 / 80	PPTK86		162	85	915	110		
200 / 80	PPTK80		203	150	850	110		
250 / 80	PPTK8V		254	260	740	110		
315 / 80	PPTK83		319	290	710	110		
160 / 125	PPTK26		162	85	915	160		
200 / 125	PPTK20		203	150	850	160		
250 / 125	PPTK2V		254	260	740	160		
315 / 125	PPTK23		319	290	710	160		

GAS FLUE SYSTEM FOR APPLIANCES NOT DEPENDENT ON AIR COMBUSTION IN A ROOM

LAS

SPALINOVÝ SYSTÉM PRO SPOTŘEBIČE NEZÁVISLÉ NA SPALOVÁNÍ VZDUCHU Z MÍSTNOSTI

PPH / transparent

ÉPÜLETEN BELÜLI GYŰJTŐKÉMÉNY RENDSZER

PPH / transparentní

SYSTEM SPALINOWY DO URZĄDZEŃ NIEZALEŻNYCH DO SPALANIA POWIETRZA Z POMIESZCZENIA

PPH / transparentens

ДЫМОХОДНАЯ СИСТЕМА ДЛЯ ПРИБОРОВ, НЕ ТРЕБУЮЩИХ ДЛЯ ГОРЕНИЯ ВОЗДУХ ИЗ ПОМЕЩЕНИЯ

PPH / przezroczysty

PPH / прозрачный

Var.1 - DN / Ду 60 – 315 mm

with branch • s odbočkami • leágazással • z odgałęzieniami • с ответвлениями 87° DN / Ду 60 – 250 mm

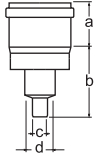

Drain with socket

Odtok s hrdlem • Kondenz leválasztó végidom • Odpływ z króćcem • Отток со щтуцером

			Ø	Code Kod	Kód Kod	a (mm)	b (mm)	c (mm)	d (mm)	Note Megjegyzések Uwagi	Pozn. Megjegyzések Прим.
			60	PPMA05		63	75	20	40		
80	PPMA08		68	85	20	40					
100	PPMA0X		63	70	20	40					
110	PPMA01		63	65	20	40					
125	PPMA02		75	70	20	40					
160	PPMA06		85	70	20	40					
200	PPMA00		150	150	20	40					
250	PPMA0V		-	-	-	-					
315	PPMA03		-	-	-	-					

Absorber

Absorbér • Hangtompító idom • Element dylatacyjny • Абсорбер

			Ø	Code Kod	Kód Kod	a (mm)	b (mm)	c (mm)	d (mm)	Note Megjegyzések Uwagi	Pozn. Megjegyzések Прим.
			60	PPAS55		-	-	-	-		
80	PPAS58		-	-	-	-					
100	PPAS5X		-	-	-	-					
110	PPAS51		-	-	-	-					
125	PPAS52		-	-	-	-					
160	PPAS56		-	-	-	-					
200	PPAS50		-	-	-	-					
250	PPAS5V		-	-	-	-					
315	PPAS53		-	-	-	-					

Siphon Long John (for high pressure)

Sifon Long John (pro přetlak) • Long John szifon (magasnyomáshoz) • Syfon Long John (nadcisnieniowy) • Сифон Long John (для избыточного давления)

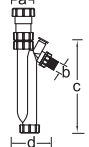
			Ø	Code Kod	Kód Kod	a (mm)	b (mm)	c (mm)	d (mm)	Note Megjegyzések Uwagi	Pozn. Megjegyzések Прим.
			32 mm	ZULJ32		52	25	250	100		
40 mm	ZULJ40		60	25	265	100					

Condensation trap (sloped)

Odváděč kondenzátu (šikmý) • Kondenz leválasztó (ferde) • Odprowadzanie kondensatu (pochyłe) • Конденсатоотвод (диагональный)

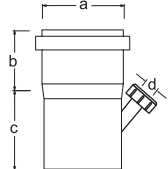
			Ø	Code Kod	Kód Kod	a (mm)	b (mm)	c (mm)	d (mm)	Note Megjegyzések Uwagi	Pozn. Megjegyzések Прим.
			60	PPKFS5		61	55	105	25		
80	PPKFS8		81	62	110	25					
100	PPKFSX		101	63	105	25					
110	PPKFS1		111	73	105	25					
125	PPKFS2		127	75	105	25					
160	PPKFS6		162	85	100	25					
200	PPKFS0		203	150	160	25					
250	PPKFSV		254	260	-	25					
315	PPKFS3		319	290	-	25					

Remaining blocks necessary for LAS system completion are contained in systems STARR, FLEX, LIL, LIB, LIK, CAS, or possibly ZUB.

Ostatní tvarovky potřebné ke kompletaci systému LAS jsou obsaženy v systémech STARR, FLEX, LIL, LIB, LIK, CAS popř. v ZUB.

LAS rendszer kialakításához szükséges további idomokat megtalálja a STARR, FLEX, LIL, LIB, LIK, CAS esetleg ZUB rendszereknél.

Pozostałe kształtki potrzebne do kompletacji systemu LAS należą do systemów STARR, FLEX, LIL, LIB, LIK, CAS ew. ZUB.

Ostatní trubicové detaily, potřebné k kompletaci systému LAS obsahují se v systémech STARR, FLEX, LIL, LIB, LIK, CAS nebo v ZUB.

GAS FLUE SYSTEM FOR APPLIANCES NOT DEPENDENT ON AIR COMBUSTION IN A ROOM

LAS

SPALINOVÝ SYSTÉM PRO SPOTŘEBIČE NEZÁVISLÉ NA SPALOVÁNÍ VZDUCHU Z MÍSTNOSTI

ÉPÜLETEN BELÜLI GYÜJTŐKÉMÉNY RENDSZER

SYSTEM SPALINOWY DO URZĄDZEŃ NIEZALEŻNYCH DO SPALANIA POWIETRZA Z POMIESZCZENIA

ДЫМОХОДНАЯ СИСТЕМА ДЛЯ ПРИБОРОВ, НЕ ТРЕБУЮЩИХ ДЛЯ ГОРЕНИЯ ВОЗДУХ ИЗ ПОМЕЩЕНИЯ

Var. 2 - DN / Ду 80/125 – 200/300 mm

with branch • s odbočkami • leágazással • z odgałęzieniami • с ответвлениями 87° DN / Ду 60/100, 80/125 mm

PPH / stain. steel – white powder coated

PPH / nerez – bílý komaxit

PPH / rozsdamentes acél – fehér komaxit

PPH / stal nierdzwerna – biała, malowana proszkowo

PPH / нержавеющая сталь – белый комаксит

PPH / stainless steel

PPH / nerez • PPH / rozsdamentes acél

PPH / stal nierdzwerna • PPH / нержавеющая сталь

1	APMS(L,B)2
2	LPR(L,B)12
3	LPUM(L,B,K)5
4	LPS(L,B,K)25
5	LPMS(L,B,K)5
6	LPR(L,B,K)05
7	LPTE(L,B)52
8	ZUWK01
9	LPK(L,B)52
10	LPMA(L,B)2
11	ADKBUK
12	ZULJ40
13	LPASL2
14	LPTK(L,B)82

If necessary, a backflow valve may be placed directly into the flue, or instead of piping piece with 87° branch, you may use the LIL piping piece with 87° branch and BV.

V případě potřeby se může přímo do kouřovodu umístit zpětná klapka, nebo místo trubkového dílu s 87° odbočkou použít LIL trubkový díl s 87° odbočkou a ZK.

Szükség esetén a visszacsapószelep (csappantyú) behelyezhető egyenesen a füstcsőbe, vagy a 87°-os leágazó idom helyett használjuk a LIL 87°-os, csappantyúval ellátott cső idomát.

W razie potrzeby można bezpośrednio do przewodu dymnego umieścić klapkę zwrotną lub zamiast elementu rurowego z odgałęzieniem 87° użyć LIL elementu rurowego z odgałęzieniem 87° i ZK.

При необходимости прямо до дымохода может быть установлен обратный клапан, или вместо трубчатой детали с ответвлением 87° использовать LIL трубчатую деталь с ответвлением 87° и обратным клапаном.

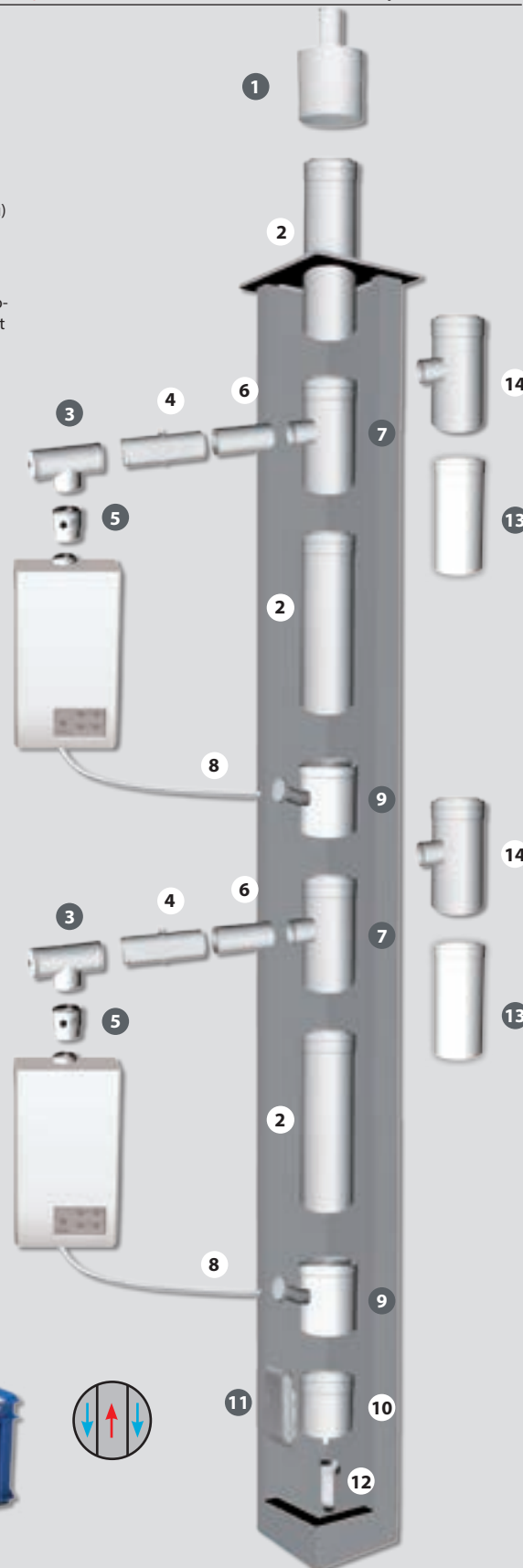

When assembling horizontal piping, it is necessary to create a slope towards the boiler at minimum of 3°.

Při montáži vodorovného potrubí musí být vytvořen sklon ke kotli min. 3°.

Vízszintes helyzetű csőrendszer szerelésékor mindig alakítson ki 3°-os lejtést a kazán irányába.

Podczas montażu rur poziomych należy wytworzyć nachylenie w kierunku kotła min. 3°.

При установке трубопровода горизонтально необходимо сделать наклон к котлу минимально 3°.

In case of a request for neutralization of acidic condensate, use a neutralization box.

V případě požadavku na neutralizaci kyselého kondenzátu použít neutralizační box.

Savas kondenzátum esetén alkalmazzon semlegesítő dobozt.

W razie potrzeby neutralizacji kwaśnego kondensatu użyć boxu neutralizacyjnego.

При необходимости для нейтрализации кислотного конденсата использовать нейтрализующий бокс.



Не разработали мы новый дымоход, мы его усовершенствовали

GAS FLUE SYSTEM FOR APPLIANCES NOT DEPENDENT ON AIR COMBUSTION IN A ROOM

LAS

SPALINOVÝ SYSTÉM PRO SPOTŘEBIČE NEZÁVISLÉ NA SPALOVÁNÍ VZDUCHU Z MÍSTNOSTI

PPH / stain. steel – white powder coated

ÉPÜLETEN BELÜLI GYÜJTŐKÉMÉNY RENDSZER

PPH / nerez – bílý komaxit

SYSTEM SPALINOWY DO URZĄDZEŃ NIEZALEŻNYCH DO SPALANIA POWIETRZA Z POMIESZCZENIA

PPH / rozsdamentes acél – fehér komaxit

ДЫМОХОДНАЯ СИСТЕМА ДЛЯ ПРИБОРОВ, НЕ ТРЕБУЮЩИХ ДЛЯ ГОРЕНИЯ ВОЗДУХ ИЗ ПОМЕЩЕНИЯ

PPH / stal nierdzewna – biała, malowana proszkowo

PPH / nerzavajouca stal – belyj komaxit

Var. 2 - DN / Ду 80/125 – 200/300 mm

PPH / stainless steel

with branch • s odbočkami • leágazással • z odgaľezieniami • с ответвлениями 87° DN / Ду 60/100, 80/125 mm

PPH / nerez • PPH / rozsdamentes acél

PPH / stal nierdzewna • PPH / nerzavajouca stal

LIL / LIB pipe with socket

LIL / LIB trubka s hrdlem • LIL / LIB koncentrikus cső • LIL / LIB rura z kielichem • LIL / LIB трубка со щтуцером

	Ø	Code Kód Kod Код		a (mm)	b (mm)	c (mm)	d (mm)
		LIL	LIB				
250 mm	60 / 100	LPRL05	LPRB05	104	52	198	-
	80 / 125	LPRL08	LPRB08	130	52	198	-
	110 / 160	LPRL01	LPRB01	163	52	198	-
	125 / 180	LPRL02	LPRB02	182	62	188	-
	160 / 225	LPRL06	LPRB06	227	67	183	-
	200 / 300	LPRL00	LPRB00	302	67	183	-
500 mm	60 / 100	LPRL55	LPRB55	104	52	448	-
	80 / 125	LPRL58	LPRB58	130	52	448	-
	110 / 160	LPRL51	LPRB51	163	52	448	-
	125 / 180	LPRL52	LPRB52	182	62	438	-
	160 / 225	LPRL56	LPRB56	227	67	433	-
1000 mm	60 / 100	LPRL15	LPRB15	104	52	948	-
	80 / 125	LPRL18	LPRB18	130	52	948	-
	110 / 160	LPRL11	LPRB11	163	52	948	-
	125 / 180	LPRL12	LPRB12	182	62	938	-
	160 / 225	LPRL16	LPRB16	227	67	933	-
200 / 300	LPRL10	LPRB10	302	67	933	-	

LIL / LIB piping piece with 87° branch

LIL / LIB trubkový díl s 87° odbočkou • LIL / LIB csőídom 87° bekötéssel • LIL / LIB element rurowy z odgaľezieniem 87°

LIL / LIB трубчатая деталь с ответвлением 87°

	Ø	Code Kód Kod Код		a (mm)	b (mm)	c (mm)	d (mm)
		LIL	LIB				
Branch 60/100	80 / 125	LPTEL58	LPTEB58	80	52	948	82
	110 / 160	LPTEL51	LPTEB51	110	52	948	85
	125 / 180	LPTEL52	LPTEB52	125	55	938	87
	160 / 225	LPTEL56	LPTEB56	160	67	933	92
	200 / 300	LPTEL50	LPTEB50	200	67	933	110
Branch 80/125	110 / 160	LPTEL81	LPTEB81	110	52	948	125
	125 / 180	LPTEL82	LPTEB82	125	62	938	127
	160 / 225	LPTEL86	LPTEB86	160	67	933	132
	200 / 300	LPTEL80	LPTEB80	200	67	933	150

LIL / LIB piping piece with 87° branch and BV

LIL / LIB trubkový díl s 87° odbočkou a ZK • LIL / LIB csőídom 87° bekötéssel 80/125 és visszaáramlásbiztosítóval • LIL / LIB element rurowy z odgaľezieniem 87° i ZK • LIL / LIB трубчатая деталь с ответвлением 87° и ОК

	Ø	Code Kód Kod Код		a (mm)	b (mm)	c (mm)	d (mm)
		LIL	LIB				
Branch 80/125	80 / 125	LPTKL88	LPTKB88	80	52	948	125
	110 / 160	LPTKL81	LPTKB81	110	52	948	125
	125 / 180	LPTKL82	LPTKB82	125	62	938	127
	160 / 225	LPTKL86	LPTKB82	160	67	933	132
	200 / 300	LPTKL80	LPTKB80	200	67	933	150
	-	-	-	-	-	-	-
-	-	-	-	-	-	-	-
-	-	-	-	-	-	-	-
-	-	-	-	-	-	-	-

LAS

GAS FLUE SYSTEM FOR APPLIANCES NOT DEPENDENT ON AIR COMBUSTION IN A ROOM

LAS

SPALINOVÝ SYSTÉM PRO SPOTŘEBIČE NEZÁVISLÉ NA SPALOVÁNÍ VZDUCHU Z MÍSTNOSTI

PPH / stain. steel – white powder coated

ÉPÜLETEN BELÜLI GYÚJTŐKÉMÉNY RENDSZER

PPH / nerez – bílý komaxit

SYSTEM SPALINOWY DO URZĄDZEŃ NIEZALEŻNYCH DO SPALANIA POWIETRZA Z POMIESZCZENIA

PPH / rozsdamentes acél – fehér komaxit

ДЫМОХОДНАЯ СИСТЕМА ДЛЯ ПРИБОРОВ, НЕ ТРЕБУЮЩИХ ДЛЯ ГОРЕНИЯ ВОЗДУХ ИЗ ПОМЕЩЕНИЯ

PPH / stal nierdzewna – biała, malowana proszkowo

PPH / нержавеющая сталь – белый комаксит

Var. 2 - DN / Ду 80/125 – 200/300 mm

PPH / stainless steel

with branch • s odbočkami • leágazással • z odgałęzieniami • с ответвлениями 87° DN / Ду 60/100, 80/125 mm

PPH / nerez • PPH / rozsdamentes acél

PPH / stal nierdzewna • PPH / нержавеющая сталь

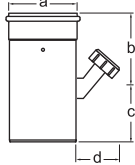
				Ø	Code	Kód	Kod	Код	a (mm)	b (mm)	c (mm)	d (mm)
					LIL	LIB						
LIL	LIB			80 / 125	LPKLS8	LPKBS8			-	-	-	-
				110 / 160	LPKLS1	LPKBS1			-	-	-	-
				125 / 180	LPKLS2	LPKBS2			-	-	-	-
				160 / 225	LPKLS6	LPKBS6			-	-	-	-
				200 / 300	LPKLS0	LPKBS0			-	-	-	-

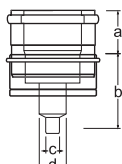
				Ø	Code	Kód	Kod	Код	a (mm)	b (mm)	c (mm)	d (mm)
					LIL	LIB						
LIL	LIB			80	LPMSL8	LPMSB8			-	-	-	-
				110	LPMSL1	LPMSB1			-	-	-	-
				125	LPMSL2	LPMSB2			-	-	-	-
				160	LPMSL6	LPMSB6			-	-	-	-
				200	LPMSL0	LPMSB0			-	-	-	-

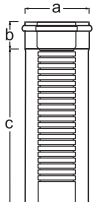
				Ø	Code	Kód	Kod	Код	a (mm)	b (mm)	c (mm)	d (mm)
					LIL	LIB						
LIL	LIB			80 / 125	LPSDL8	LPSDB8			130	52	448	-
				110 / 160	LPSDL1	LPSDB1			163	52	448	-
				125 / 180	LPSDL2	LPSDB2			182	62	438	-
				160 / 225	LPSDL6	LPSDB6			227	67	433	-
				200 / 300	LPSDL0	LPSDB0			302	67	433	-
				-	-	-			-	-	-	-
				-	-	-			-	-	-	-

Remaining blocks necessary for LAS system completion are contained in systems STARR, FLEX, LIL, LIB, LIK, CAS, or possibly ZUB.

Ostatní tvarovky potřebné ke kompletaci systému LAS jsou obsaženy v systémech STARR, FLEX, LIL, LIB, LIK, CAS popř. v ZUB.

LAS rendszer kialakításához szükséges további idomokat megtalálja a STARR, FLEX, LIL, LIB, LIK, CAS esetleg ZUB rendszereknél.

Pozostałe kształtki potrzebne do kompletacji systemu LAS należą do systemów STARR, FLEX, LIL, LIB, LIK, CAS ew. ZUB.

Остальные трубчатые детали, необходимые к комплектации системы LAS содержатся в системах STARR, FLEX, LIL, LIB, LIK, CAS или же в ZUB.

LAS

GAS FLUE SYSTEM FOR APPLIANCES CONNECTED TO CASCADE

CAS

SPALINOVÝ SYSTÉM PRO SPOTŘEBIČE ZAPOJENÉ V KASKÁDĚ

KASZKÁD RENDSZER

SYSTEM SPALINOWY DO URZĄDZEŃ PODŁĄCZONYCH DO KASKADY

ДЫМОХОДНАЯ СИСТЕМА ДЛЯ ПРИБОРОВ, ПОДКЛЮЧЕННЫХ КАСКАДОМ

DN / Ду 80 – 315 mm

with branch • s odbočkami • leágazással • z odgałęzieniami • с ответвлениями 45°, 87° DN / Ду 60 – 250 mm

PPH / transparent

PPH / transparentní

PPH / transparent

PPH / przezroczysty

PPH / прозрачный

1	PPSAs6
2	PPFR60
3	PPRM16
4	PPRTD6
5	ADKBUK
6	PPTU06
7	PPTK86
8	PPMS08
9	PPKA04
10	PPEK06
11	ZUBL06
12	PPRTA6
13	ZULJ40
14	ZUWK01

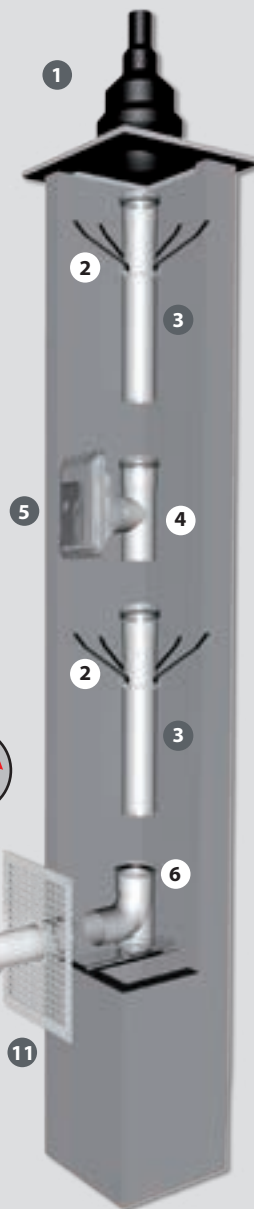

When assembling horizontal piping, it is necessary to create a slope towards the boiler at minimum of 3°.

Při montáži vodorovného potrubí musí být vytvořen sklon ke kotli min. 3°.

Vízszintes helyzetű csőrendszer szerelésekor mindig alakítson ki 3°-os lejtést a kazán irányába.

Podczas montażu rur poziomych należy wytworzyć nachylenie w kierunku kotła min. 3°.

При установке трубопровода горизонтально необходимо сделать наклон к котлу минимально 3°.

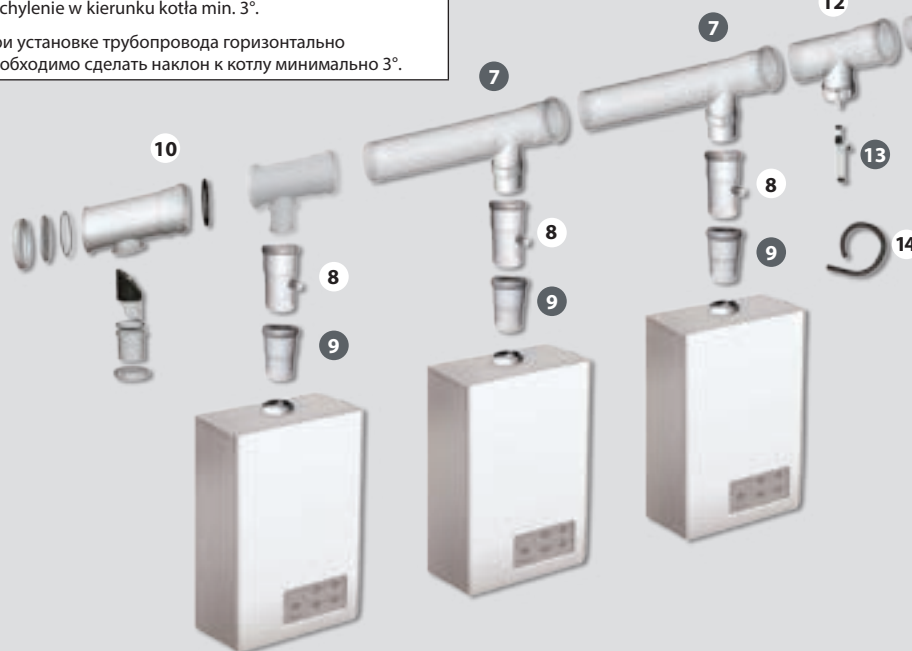

CAS

GAS FLUE SYSTEM FOR APPLIANCES CONNECTED TO CASCADE

CAS

SPALINOVÝ SYSTÉM PRO SPOTŘEBIČE ZAPOJENÉ V KASKÁDĚ
KASZKÁD RENDSZER

SYSTEM SPALINOWY DO URZĄDZEŃ PODŁĄCZONYCH DO KASKADY

ДЫМОХОДНАЯ СИСТЕМА ДЛЯ ПРИБОРОВ, ПОДКЛЮЧЕННЫХ КАСКАДОМ

DN / Ду 80 – 315 mm

with branch • s odbočkami • leágazással • z odgałęzzeniami • с ответвлениями 45°, 87° DN / Ду 60 – 250 mm

PPH / transparent

PPH / transparentní

PPH / transparentens

PPH / przezroczysty

PPH / прозрачный

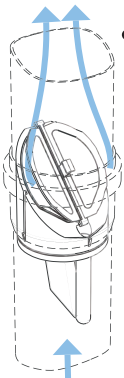
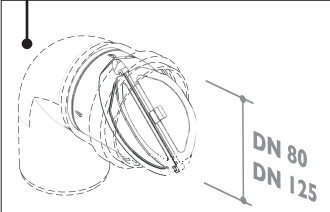
Options of installation of backflow valve (BV)	Možnosti instalace zpětné klapky	A visszacsapó szelep behelyezésének változatai	Możliwości instalacji klapki zwrotnej	Можности установки обратного клапана
Proprietary backflow valve may be placed into any and all elements of the Almeva gas flue system with DN 80.	Patentovaná zpětná klapka lze umístit do jakéhokoliv prvku spalinového systému Almeva o DN 80.	A szabadalmaztatott visszacsapó szelep behelyezhető bármely Almeva füstgáz-elvezető rendszerbe, DN 80 esetében.	Opatentowaną klapkę zwrotną, można umieścić do jakiegokolwiek elementu systemu spalinowego Almeva o DN 80.	Патентованный обратный клапан можно установить до любого элемента системы вытяжки Almeva с Ду 80.
	For installation into vertical position for backflow valve a siphon is to be used. Pro instalaci do svislé polohy opatřit zpětnou klapku sifonem Visszacsapó szelep függőleges elhelyezése esetében egészítse ki szifonnal Do instalacji w pozycji pionowej wyposażyć klapkę zwrotną w syfon При установке в вертикальное положение оснастить обратный клапан сифоном		For installation into horizontal position for backflow valve a plug is to be used. Pro instalaci do vodorovné polohy opatřit zpětnou klapku zátkou Visszacsapó szelep vízszintes elhelyezése esetében alkalmazzon dugót Do instalacji w poziomie wyposażyć klapkę zwrotną w korek При установке в горизонтальное положение оснастить обратный клапан затвором	
				

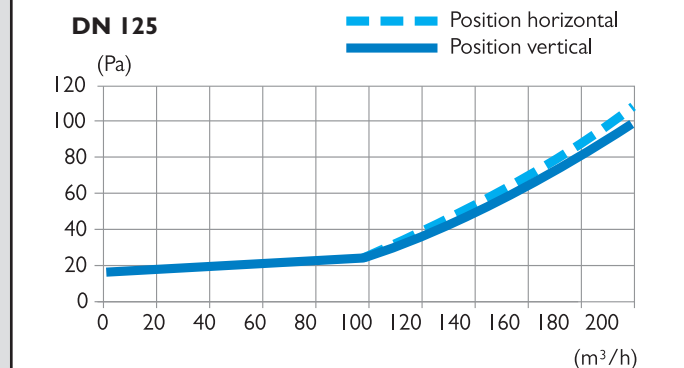
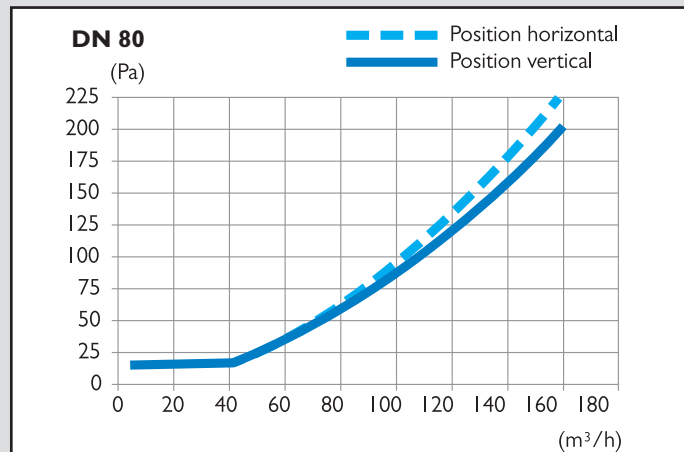
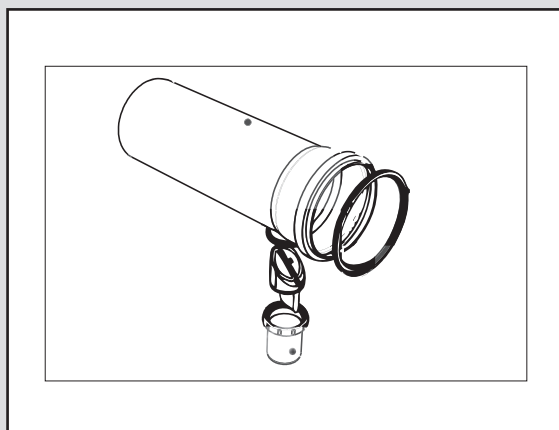
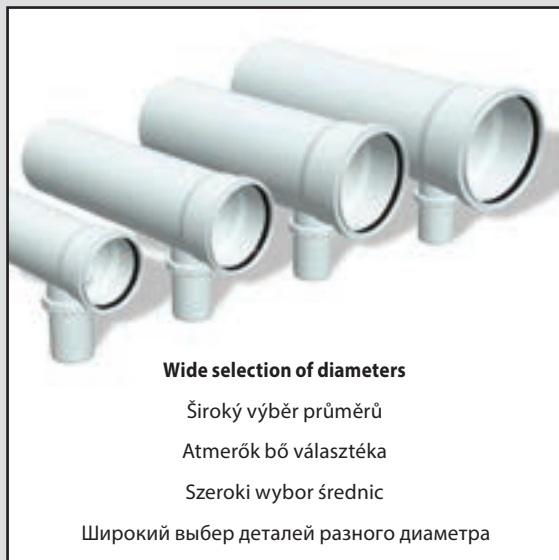

Tested by BRNO UNIVERSITY OF TECHNOLOGY,
FACULTY OF CIVIL ENGINEERING,
Institute of Building Services,
Czech republic, January 2013.

CAS

GAS FLUE SYSTEM FOR APPLIANCES CONNECTED TO CASCADE

CAS

SPALINOVÝ SYSTÉM PRO SPOTŘEBIČE ZAPOJENÉ V KASKÁDĚ

KASZKÁD RENDSZER

SYSTEM SPALINOWY DO URZĄDZEŃ PODŁĄCZONYCH DO KASKADY

ДЫМОХОДНАЯ СИСТЕМА ДЛЯ ПРИБОРОВ, ПОДКЛЮЧЕННЫХ КАСКАДОМ

DN / Ду 80 – 315 mm

with branch • s odbočkami • leágazással • z odgałęzieniami • с ответвлениями 45°, 87° DN / Ду 60 – 250 mm

PPH / transparent

PPH / transparentní

PPH / transparentens

PPH / przezroczysty

PPH / прозрачный

Piping piece with 45° branch

Trubkový díl s 45° odbočkou • Csőidom 45° leágazással • Element rurowy z odgałęzieniem 45° • Трубчатая деталь с ответвлением 45°

Ø	Code Kod	Kód Код	a (mm)	b (mm)	c (mm)	d (mm)	Note Megjegyzések Uwagi	Pozn. Прим.
100 / 60	PPRK5X	101	63	937	75			
100 / 80	PPRK8X	101	63	937	80			
110 / 60	PPRK51	111	73	927	75			
110 / 80	PPRK81	111	73	927	80			
125 / 60	PPRK52	127	75	925	75			
125 / 80	PPRK82	127	75	925	80			
125 / 110	PPRK12	127	75	925	85			
160 / 60	PPRK56	162	85	915	75			
160 / 80	PPRK86	162	85	915	80			
160 / 110	PPRK16	162	85	915	85			
160 / 125	PPRK26	162	85	915	90			
200 / 60	PPRK50	203	150	850	75			
200 / 80	PPRK80	203	150	850	80			
200 / 110	PPRK10	203	150	850	85			
200 / 125	PPRK20	203	150	850	90			
200 / 160	PPRK60	203	150	850	100			
250 / 60	PPRK5V	254	260	740	75			
250 / 80	PPRK8V	254	260	740	80			
250 / 110	PPRK1V	254	260	740	85			
250 / 125	PPRK2V	254	260	740	90			
250 / 160	PPRK6V	254	260	740	100			
250 / 200	PPRK0V	254	260	740	135			
315 / 60	PPRK53	319	290	710	75			
315 / 80	PPRK83	319	290	710	80			
315 / 110	PPRK13	319	290	710	85			
315 / 125	PPRK23	319	290	710	90			
315 / 160	PPRK63	319	290	710	100			
315 / 200	PPRK03	319	290	710	135			
315 / 250	PPRKV3	319	290	710	245			

End cascade piece with siphon

Koncový kus kaskády se sifonem • Végidom kondenz leválasztóval • Element końcowy kaskady z syfonem • Конечная деталь каскада с сифоном

Ø	Code Kod	Kód Код	a (mm)	b (mm)	c (mm)	d (mm)	Note Megjegyzések Uwagi	Pozn. Прим.
110	PPEKA1	111	73	120	86			
125	PPEKA2	127	75	120	87			
160	PPEKA6	162	85	115	87			
200	PPEKA0	203	150	135	100			
250	PPEKAУ	254	260	-	-			
315	PPEKA3	319	290	-	-			

CAS

GAS FLUE SYSTEM FOR APPLIANCES CONNECTED TO CASCADE

CAS

SPALINOVÝ SYSTÉM PRO SPOTŘEBIČE ZAPOJENÉ V KASKÁDĚ

KASZKÁD RENDSZER

SYSTEM SPALINOWY DO URZĄDZEŃ PODŁĄCZONYCH DO KASKADY

ДЫМОХОДНАЯ СИСТЕМА ДЛЯ ПРИБОРОВ, ПОДКЛЮЧЕННЫХ КАСКАДОМ

DN / Ду 80 – 315 mm

with branch • s odbočkami • leágazással • z odgałęzieniami • с ответвлениями 45°, 87° DN / Ду 60 – 250 mm

PPH / transparent

PPH / transparentní

PPH / transparentns

PPH / przezroczysty

PPH / прозрачный

Piping piece with 87° branch and BV

Trubkový díl s 87° odbočkou a ZK • Csőídom 87° leágazással és visszaáramlás biztosítóval • Element rurowy z odgałęzieniem 87° i ZK
Трубчатая деталь с ответвлением 87° и ОК

Ø	Code Kod	Kód Код	a (mm)	b (mm)	c (mm)	d (mm)	Note	Pozn.
							Megjegyzések	Прим.
100 / 80	PPTK8X		101	63	937	110		
110 / 80	PPTK81		111	73	927	110		
125 / 80	PPTK82		127	75	925	110		
160 / 80	PPTK86		162	85	915	110		
200 / 80	PPTK80		203	150	850	110		
250 / 80	PPTK8V		254	260	740	110		
315 / 80	PPTK83		319	290	710	110		
160/125	PPTK26		162	85	915	110		
200/125	PPTK20		203	150	850	110		
250/125	PPTK2V		254	260	740	110		
315/125	PPTK23		319	290	710	110		

Backflow valve components (BV)

Komponenty zpětné klapky • Visszaáramlás biztosító pillangó szelep • Komponenty klapki zwrotnej • Компоненты обратного клапана

Ø	Code Kod	Kód Код	a (mm)	b (mm)	c (mm)	d (mm)	Note	Pozn.
							Megjegyzések	Прим.
AK NW80	PPSK08		-	-	-	-		
AK NW125	PPSK02		-	-	-	-		
Siphon	PPSS00		-	-	-	-		
Plug	PPKS00		-	-	-	-		
-	-		-	-	-	-		

End cascade piece with BV

Koncový kus kaskády se ZK • Ellenőrző végídom 87° visszaáramlás biztosítóval • Element końcowy kaskady z ZK • Конечная деталь каскада с ОК

Ø	Code Kod	Kód Код	a (mm)	b (mm)	c (mm)	d (mm)	Note	Pozn.
							Megjegyzések	Прим.
100 / 80	PPEK0X		101	63	280	160		
110 / 80	PPEK01		111	73	280	160		
125 / 80	PPEK02		127	75	330	150		
160 / 80	PPEK06		162	85	320	180		
200 / 80	PPEK00		203	150	370	230		
250 / 80	PPEK0V		254	260	-	-		
315 / 80	PPEK03		319	290	-	-		
160/125	PPEK26		162	85	320	180		
200/125	PPEK20		203	150	370	230		
250/125	PPEK2V		254	260	-	-		
315/125	PPEK23		319	290	-	-		

Backflow valve Multi

Zpětná klapka Multi • Visszaáramlás biztosító készlet • Klapka zwrotna Multi • Обратный клапан Multi

Ø	Code Kod	Kód Код	a (mm)	b (mm)	c (mm)	d (mm)	Note	Pozn.
							Megjegyzések	Прим.
160	PPMK06		-	-	-	-		
200	PPMK00		-	-	-	-		
250	PPMK0V		-	-	-	-		
-	-		-	-	-	-		
-	-		-	-	-	-		
-	-		-	-	-	-		
-	-		-	-	-	-		
-	-		-	-	-	-		

Nem új kéményt fejlesztettünk ki, a meglévőt vittük tökélyre

PŘÍSLUŠENSTVÍ

KIEGÉSZÍTŐK, TARTOZÉKOK, ELEMÉK

AKCESORIA

ВСПОМОГАТЕЛЬНОЕ ОБОРУДОВАНИЕ

Siphon (for high pressure)

Sifon (pro přetlak) • Szifon (magasnyomáshoz) • Syfon (nadcísnieniowy) • Сифон (для избыточного давления)

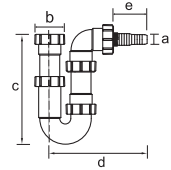
		Ø	Code Kód	Kód Kód	a (mm)	b (mm)	c (mm)	d (mm)	e (mm)	Note	Pozn.
										Megjegyzések	Прим.
		40 mm	ZUSS00		20	60	250	205	70	White color Bílá barva Fehér Kolor biały Белый	

Siphon special (for high pressure)

Sifon speciální (pro přetlak) • Szifon (magasnyomáshoz) • Syfon specjalny (nadcísnieniowy) • Сифон специальный (для избыточного давления)

		Ø	Code Kód	Kód Kód	a (mm)	b (mm)	c (mm)	d (mm)	e (mm)	Note	Pozn.
										Megjegyzések	Прим.
		20 mm	ZUSS10		335	60	250	70	-	White color Bílá barva Fehér Kolor biały Белый	

Siphon Long John (for high pressure)

Sifon Long John (pro přetlak) • Long John szifon (magasnyomáshoz) • Syfon Long John (nadcísnieniowy) • Сифон Long John (для избыточного давления)

		Ø	Code Kód	Kód Kód	a (mm)	b (mm)	c (mm)	d (mm)	e (mm)	Note	Pozn.
										Megjegyzések	Прим.
		32 mm	ZULJ32		52	25	250	100	-	Transparent Transparentní Transzparens Bezbarwny Прозрачный	
		40 mm	ZULJ40		60	25	265	100	-		

Siphon Long John 90° (for high pressure)

Sifon Long John 90° (pro přetlak) • Kondenz szifon túlnyomásra 90° • Syfon Long John 90° (nadcísnieniowy) • Сифон Long John 90° (для избыточного давления)

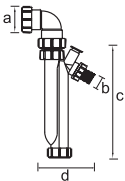
		Ø	Code Kód	Kód Kód	a (mm)	b (mm)	c (mm)	d (mm)	e (mm)	Note	Pozn.
										Megjegyzések	Прим.
		40 mm with elbow 90° Vývod 40 mm s kolénem 90° Kimenet 40 mm 90°-os könyökkel Wyprowadzenie 40 mm z kolémem 90° Вывод 40 мм с коленом 90°	ZULJ94		60	25	265	100	-	Transparent Transparentní Transzparens Bezbarwny Прозрачный	

Reducer with hose socket (for under pressure)

Přechodka s nátrubkem na hadici (pro podtlak) • Hollanderes szifon • Przepust z króćcem na wąż (na podciśnienie) • Переходная муфта для шланга (для вакуумметрического давления)

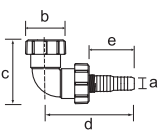
		Ø	Code Kód	Kód Kód	a (mm)	b (mm)	c (mm)	d (mm)	e (mm)	Note	Pozn.
										Megjegyzések	Прим.
		40 mm	ZUUS00		20	60	90	130	70	White color Bílá barva Fehér Kolor biały Белый	

ZUB

ACCESSORIES

(ZUB)

PŘÍSLUŠENSTVÍ

KIEGÉSZÍTŐK, TARTOZÉKOK, ELEMÉK

AKCESORIA

ВСПОМОГАТЕЛЬНОЕ ОБОРУДОВАНИЕ

Condensate outlet hose

Hadice pro odvod kondenzátu • Kondenz elvezető cső • Wąż do odprowadzania kondensatu • Шланг для отвода конденсата

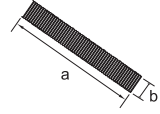
		Ø	Code Kod	Kód Kod	a (mm)	b (mm)	c (mm)	d (mm)	e (mm)	Note Uwagi	Pozn. Megjegyzések Прим.
		25	ZUWK01	1 000	25	-	-	-	-	-	-
25	ZUWK50	50 000	25	-	-	-	-	-	-		
-	-	-	-	-	-	-	-	-	-		

Roof chimney flashing

Střešní průchodka rovná • Lapos tető borítás • Przepust dachowy • Крышный проход

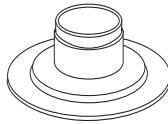
		Ø	Code Kod	Kód Kod	a (mm)	b (mm)	c (mm)	d (mm)	Note Uwagi	Pozn. Megjegyzések Прим.
		125	ALPP35	-	-	-	-	-	-	-
-	-	-	-	-	-	-	-	-		
-	-	-	-	-	-	-	-	-		

Roof chimney flashing 25° - 45° UNI (complete)

Střešní průchodka 25° - 45° UNI (komplet) • Ferde tető borítás 25°-45° UNI • Przepust dachowy 25°-45° UNI (komplet) • Кровельная проходная деталь 25° - 45° UNI (комплект)

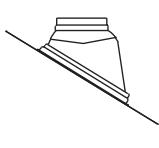
		25° - 45°	Ø	Code Kod	Kód Kod	a (mm)	b (mm)	Note Uwagi	Pozn. Megjegyzések Прим.
			80 / 125	ZUD22S	-	-	-	-	-
110 / 160	ZUD26S	-	-	-	-	-			
80 / 125	ZUD22T	-	-	-	-	-	Plastic - terracotta • Plast - terracotta Állítható - terrakotta • Tworzywo - kolor terakota • Пластмасса - терракотовая		
110 / 160	ZUD26T	-	-	-	-	-			

Pull through head flex

Protahovací hlava flex • Behűző szerszám • Glowica do przeciągania flex • Растягиваемый конус

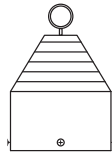
		Ø	Code Kod	Kód Kod	a (mm)	b (mm)	c (mm)	d (mm)	Note Uwagi	Pozn. Megjegyzések Прим.
		60	ZUEZH5	-	-	-	-	-	-	-
80	ZUEZH8	-	-	-	-	-	-	-		
110	ZUEZH1	-	-	-	-	-	-	-	A szerszámhoz behűző kötél nem tartozik	
125	ZUEZH2	-	-	-	-	-	-	-	Częścią glowicy nie jest sznur	
160	ZUEZH6	-	-	-	-	-	-	-	Составной частью конуса не является канат	
200	ZUEZH0	-	-	-	-	-	-	-		

Intake protective basket

Ochranný košíček sání • Madárvédő rács • Kosz ochronny ssania • Защитная оболочка

		Ø	Code Kod	Kód Kod	a (mm)	b (mm)	c (mm)	d (mm)	Note Uwagi	Pozn. Megjegyzések Прим.
		80-110	ZUAV52	-	-	-	-	-	-	-
-	-	-	-	-	-	-	-	-		
-	-	-	-	-	-	-	-	-		
-	-	-	-	-	-	-	-	-		
-	-	-	-	-	-	-	-	-		
-	-	-	-	-	-	-	-	-		

ZUB

ACCESSORIES

(ZUB)

PŘÍSLUŠENSTVÍ

KIEGÉSZÍTŐK, TARTOZÉKOK, ELEMÉK

AKCESORIA

ВСПОМОГАТЕЛЬНОЕ ОБОРУДОВАНИЕ

Universal spacer sleeve

Distanční objímka univerzální • Univerzális távtartó készlet • Obejma dystansowa uniwersalna • Дистанционная обойма универсальная

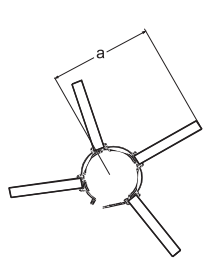
		Ø	Code Kod	Kód Код	a (mm)	b	Note	Pozn.	Megjegyzések	Uwagi	Прим.
		60	PPFR05		260	3	<p>Values in column „b” indicate the number of segments of the spacer sleeve for relevant diameter</p> <p>Hodnoty v sloupci „b” udávají počet segmentů distanční objímky pro daný průměr</p> <p>A „b” oszlopban található értékek a cső átmérőjéhez szükséges mennyiségi számot jelentik</p> <p>Wartości w kolumnie „b” podają liczbę segmentów obejmy dystansowej dla danej średnicy</p> <p>Параметры в колонке „b” задают количество сегментов дистанционной обоймы для данного диаметра</p>				
80	PPFR08		270	4							
100/110	PPFR01		285	5							
125	PPFR02		292	6							
160	PPFR06		310	7							
200	PPFR0X		330	9							
250	PPFR0V		355	11							
315	PPFR03		387	15							

Grease

Mazivo pro snadné spojování • Zselé • Smar • Смазочное средство

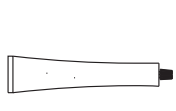
		Ø	Code Kod	Kód Код	a (mm)	b (mm)	c (mm)	d (mm)	e (mm)	Note	Pozn.
		30 g	ZUGM03		-	-	-	-	-	-	
250 g	ZUGM25		-	-	-	-	-	-			
23 g	ZUSF02									Silicone	

Chimney plate with fastening kit

Komínová deska s upevňovací sadou • Fedlap alap szett • Płyta kominowa z zestawem do mocowania • Кроющий щиток с крепежным комплектом

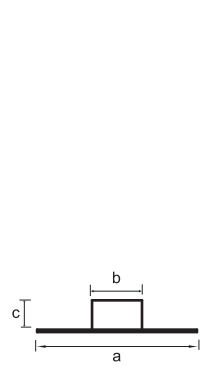
		Ø	Code Kod	Kód Код	a (mm)	b (mm)	c (mm)	d (mm)	e (mm)	Note	Pozn.
		60-110 30 x 30 cm	ZUKP31		300	120	95	-	-		
60-110 40 x 40 cm	ZUKP41		400	120	95	-	-				
60-110 50 x 50 cm	ZUKP51		500	120	95	-	-				
60-110 60 x 60 cm	ZUKP61		600	120	95	-	-				
60-110 70 x 70 cm	ZUKP71		700	120	95	-	-				
125-160 30 x 30 cm	ZUKP36		300	170	95	-	-				
125-160 40 x 40 cm	ZUKP46		400	170	95	-	-				
125-160 50 x 50 cm	ZUKP56		500	170	95	-	-				
125-160 60 x 60 cm	ZUKP66		600	170	95	-	-				
125-160 70 x 70 cm	ZUKP76		700	170	95	-	-				
200 50 x 50 cm	ZUKP50		500	230	95	-	-				
200 60 x 60 cm	ZUKP60		600	230	95	-	-				
200 70 x 70 cm	ZUKP70		700	230	95	-	-				

ZUB

Combustion gas temperature reducer

Omezovač teploty spalin • Füstgáz hőmérséklet szenzor • Ogranicznik temperatury spalin • Ограничитель теплоты продуктов сгорания

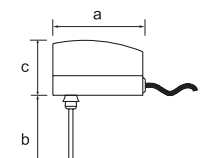
		Code Kod	Kód Код	a (mm)	b (mm)	c (mm)	d (mm)	e (mm)	Note	Pozn.
		120-80°	ZUAB12		110	90	65	-	-	
160-120°	ZUAB16		110	90	65	-	-			
200-160°	ZUAB20		110	90	65	-	-			

ACCESSORIES

(ZUB)

PŘÍSLUŠENSTVÍ



KIEGÉSZÍTŐK, TARTOZÉKOK, ELEMÉK

AKCESORIA

ВСПОМОГАТЕЛЬНОЕ ОБОРУДОВАНИЕ

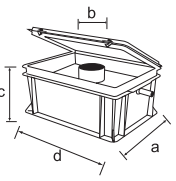
Measuring plug Měřicí zátka • Mérőcsonk dugó • Korek pomiarowy • Измерительный затвор											
			Code Kod	Kód Kod	a (mm)	b (mm)	c (mm)	d (mm)	e (mm)	Note Megjegyzések Uwagi	Pozn. Megjegyzések Прим.
		Viton < 160°	ZUSTV0		15	20	15	10	-		
EPDM < 120°	ZUSTE0		15	20	15	10	-				

Neutralization box with accessories Neutralizační box s příslušenstvím • Kondenz semlegesítő doboz • Boks neutralizacyjny z osprzętem • Нейтрализующий бокс											
			Code Kod	Kód Kod	a (mm)	b (mm)	c (mm)	d (mm)	e (mm)	Note Megjegyzések Uwagi	Pozn. Megjegyzések Прим.
		Up to Použitelný do Maximum teljesítményig Nadaje się do 200kW/h Используемый до 200 кВт/ч	ZUNF00		400	90	240	295	-		

Neutralization box filling Doplnění pro neutralizační box • Semlegesítő adalék • Wsad do boks neutralizacyjnego • Нейтрализующий бокс											
			Code Kod	Kód Kod	a (mm)	b (mm)	c (mm)	d (mm)	e (mm)	Note Megjegyzések Uwagi	Pozn. Megjegyzések Прим.
		ZUFM00		-	-	-	-	-	-	-	Calcite • Vápnec Mésző • Wapień • Известняк
ZUFK00		-	-	-	-	-	-	-	Active carbon • Aktivní uhlí Aktív szén • Wegiel aktywowany Активный уголь		
ZUFS00		-	-	-	-	-	-	-	pH measure stripes • PH měř. pásky • pH mérő szalag • Paski pom. pH измерительные ленты		

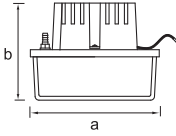
Condensate outlet pump Čerpadlo pro odvod kondenzátu • Kondenz átemelő szivattyú • Pompa odprowadzania kondensatu • Насос для отвода конденсата											
			Code Kod	Kód Kod	a (mm)	b (mm)	c (mm)	d (mm)	e (mm)	Note Megjegyzések Uwagi	Pozn. Megjegyzések Прим.
		ZUFP00		260	175	-	-	-	-	-	Max. to 8 m Max. do 8 m Max. 8 m-ig Maks. do 8 m Максим. до 8 м

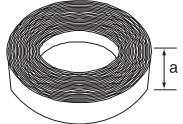
Boiler socket fastening tape Urínací páska kotlového hrdla • Füstcsonk szorítószalag • Taśma mocująca króćca kotła • Крепежная лента										
		Code Kod	Kód Kod	a (mm)	b (mm)	c (mm)	d (mm)	e (mm)	Note Megjegyzések Uwagi	Pozn. Megjegyzések Прим.
	10 m	ZUDB25	25 / 2	-	-	-	-	-	-	Thickness 2mm Tloušťka 2mm Vastagság 2mm Grubość 2mm Толщина 2мм

ZUB

ACCESSORIES

(ZUB)

PŘÍSLUŠENSTVÍ

KIEGÉSZÍTŐK, TARTOZÉKOK, ELEMÉK

AKCESORIA

ВСПОМОГАТЕЛЬНОЕ ОБОРУДОВАНИЕ

Cover collar

Krycí manžeta • Takaró rózsza • Kryza kryjąca • Манжета

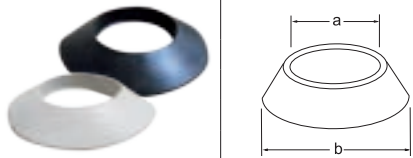
	Ø	Code Kod	Kód Kod	a (mm)	b (mm)	c (mm)	d (mm)	e (mm)	Note Megjegyzések Uwagi	Pozn. Megjegyzések Прим.
	80	UPRKW7		80	145	-	-	-	White	
	100	UPRKW5		100	165	-	-	-	White	
	125	UPRKW8		125	225	-	-	-	White	
	100	UPRKS5		100	165	-	-	-	Black	
	125	UPRKS8		125	225	-	-	-	Black	

Ventilation grill

Vétračí mřížka • Szellőzőrács • Kratka wentylacyjna • Вентиляционная решетка

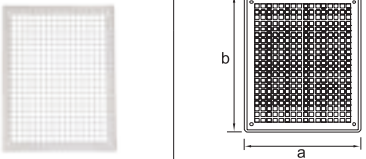
	Ø	Code Kod	Kód Kod	a (mm)	b (mm)	c (mm)	d (mm)	e (mm)	Note Megjegyzések Uwagi	Pozn. Megjegyzések Прим.
	univ.	ZULG00		270	340	-	-	-		

Back ventilation grill

Vétračí mřížka se zadním větráním • Szellőzőrács hátsó szellőzővel • Kratka wentylacyjna z tylnym wietrzeniem • Вентиляционная решетка с задним выветриванием

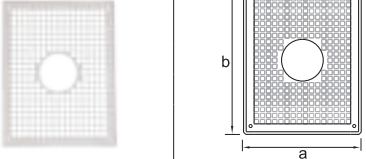
	Ø	Code Kod	Kód Kod	a (mm)	b (mm)	c (mm)	d (mm)	e (mm)	Note Megjegyzések Uwagi	Pozn. Megjegyzések Прим.
	60	ZUBL05		270	340	-	-	-		
	75	ZUBL07		270	340	-	-	-		
	80	ZUBL08		270	340	-	-	-		
	90	ZUBL09		270	340	-	-	-		
	110	ZUBL01		270	340	-	-	-		
	125	ZUBL02		270	340	-	-	-		
	140	ZUBL04		270	340	-	-	-		
	160	ZUBL06		270	340	-	-	-		
	200	ZUBL00		-	-	-	-	-		
250	ZUBL0V		-	-	-	-	-			

Inspection door

Revizní dvířka • Koromzsák-ajtó • Drzwiczki rewizyjne • Контрольная заслонка

		Code Kod	Kód Kod	a (mm)	b (mm)	c (mm)	d (mm)	e (mm)	Note Megjegyzések Uwagi	Pozn. Megjegyzések Прим.
	-	ADKBUK		280	410	-	-	-	White color Bílá barva • Fehér Kolor biały Белый	
	-	ADKBUN		280	410	-	-	-	Stainless steel Nerez • Rozsádmontes acél • Nierdzewne Нержавеющая сталь	

ZUB

ACCESSORIES

(ZUB)

PŘÍSLUŠENSTVÍ

KIEGÉSZÍTŐK, TARTOZÉKOK, ELEMÉK

AKCESORIA

ВСПОМОГАТЕЛЬНОЕ ОБОРУДОВАНИЕ

O - ring for measure piece										
O – kroužek pro měřicí kus • „O” gyűrű mérőponthoz • O-ring do elementu pomiarowego • Уплотняющее O – кольцо для измерительной детали										
	Ø	Code Kod	Kód Kod	a (mm)	b (mm)	c (mm)	d (mm)	e (mm)	Note Megjegyzések Uwagi	Pozn. Прим.
	16	ZUST16		-	-	-	-	-	Materiál EPDM Anyaga EPDM Материал EPDM	
	20	ZUST20		-	-	-	-	-		
	40	ZUST40		-	-	-	-	-		

Seal STARR										
Těsnění STARR • „O” gyűrű STARR csövekhez • Uszczelka STARR • Прокладка (STARR)										
	Ø	Code Kod	Kód Kod	a (mm)	b (mm)	c (mm)	d (mm)	e (mm)	Note Megjegyzések Uwagi	Pozn. Прим.
	60	ZUMDE5		-	-	-	-	-	Materiál EPDM Anyaga EPDM Материал EPDM	
	80	ZUMDE8		-	-	-	-	-		
	100	ZUMDEX		-	-	-	-	-		
	110	ZUMDE1		-	-	-	-	-		
	125	ZUMDE2		-	-	-	-	-		
	160	ZUMDE6		-	-	-	-	-		
	200	ZUMDE0		-	-	-	-	-		
	250	ZUMDEV		-	-	-	-	-		
315	ZUMDE3		-	-	-	-	-			

Seal (concentric external pipe)										
Těsnění (koncentrická trubka vnější) • „O” gyűrű levegő oldali csövekhez • Uszczelka (rura koncentryczna zewnętrzna) • Прокладка (концентрическая трубка внешняя)										
	Ø	Code Kod	Kód Kod	a (mm)	b (mm)	c (mm)	d (mm)	e (mm)	Note Megjegyzések Uwagi	Pozn. Прим.
	LIB/LIL LUK	100	ZULDNX	-	-	-	-	-	Materiál EPDM Anyaga EPDM Материал EPDM	
		125	ZULDN2	-	-	-	-	-		
		160	ZULDN6	-	-	-	-	-		
		100	ZULDK5	-	-	-	-	-		
		125	ZULDK8	-	-	-	-	-		

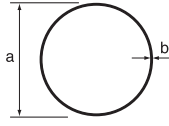
O-ring										
O – kroužek • „O” gyűrű • O-ring • Уплотняющее O – кольцо										
	Ø	Code Kod	Kód Kod	a (mm)	b (mm)	c (mm)	d (mm)	e (mm)	Note Megjegyzések Uwagi	Pozn. Прим.
		80	ZUORE8	72	5	-	-	-	Materiál EPDM Anyaga EPDM Материал EPDM	
		110	ZUORE1	105	5	-	-	-		
		125	ZUORE2	120	5	-	-	-		
		160	ZUORE6	150	5	-	-	-		
		-	-	-	-	-	-	-		-

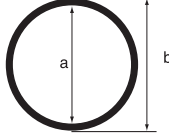
Seal flex										
Těsnění flex • O” gyűrű flex csövekhez • Uszczelka flex • Прокладка (flex)										
	Ø	Code Kod	Kód Kod	a (mm)	b (mm)	c (mm)	d (mm)	e (mm)	Note Megjegyzések Uwagi	Pozn. Прим.
		60	ZUFD63	60	63	-	-	-	Materiál EPDM Anyaga EPDM Материал EPDM	
		80	ZUFD90	80	90	-	-	-		
		110	ZUFD25	110	125	-	-	-		
		125	ZUFD45	125	145	-	-	-		
		160	ZUFD75	160	175	-	-	-		
		-	-	-	-	-	-	-		-

ZUB

PŘÍSLUŠENSTVÍ

KIEGÉSZÍTŐK, TARTOZÉKOK, ELEMÉK

AKCESORIA

ВСПОМОГАТЕЛЬНОЕ ОБОРУДОВАНИЕ

LIL / LIB cap without hole

LIL / LIB kryt bez otvoru • LIL / LIB rendszerhez zárókupak • LIL / LIB wieczko bez otworu • LIL / LIB Колпачок без отверстия

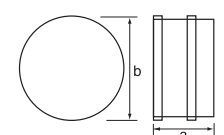
		Ø	Code	Kód	Kod	Kod	a (mm)	b (mm)	c (mm)	d (mm)
			LIL	LIB						
LIL	LIB	100	LMDGL5	LMDGB5	65	105	-	-	-	-
		125	LMDGL8	LMDGB8	65	130	-	-	-	-
		160	LMDGL1	LMDGB1	75	165	-	-	-	-
		180	LMDGL2	LMDGB2	-	-	-	-	-	-
		225	LMDGL6	LMDGB6	-	-	-	-	-	-

LIL / LIB cap with hole

LIL / LIB kryt s otvorem • LIL / LIB rendszerhez zárókupak mérőponttal • LIL / LIB wieczko z otworem • LIL / LIB Колпачок с отверстием

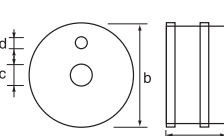
		Ø	Code	Kód	Kod	Kod	a (mm)	b (mm)	c (mm)	d (mm)
			LIL	LIB						
LIL	LIB	100	LMDML5	LMDMB5	65	105	22	12	-	-
		125	LMDML8	LMDMB8	65	130	22	12	-	-
		160	LMDML1	LMDMB1	75	165	22	12	-	-
		180	LMDML2	LMDMB2	-	-	-	-	-	-
		225	LMDML6	LMDMB6	-	-	-	-	-	-

LIL / LIB cap of drain

LIL / LIB kryt odvodu kondenzátu • LIL / LIB rendszerhez zárókupak mérőponttal • LIL / LIB wieczko odprowadzenia kondensatu

LIL / LIB Колпачок отвода конденсата

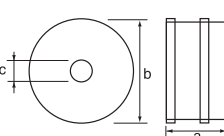
		Ø	Code	Kód	Kod	Kod	a (mm)	b (mm)	c (mm)	d (mm)
			LIL	LIB						
LIL	LIB	100	LMDAL5	LMDAB5	65	105	22	-	-	-
		125	LMDAL8	LMDAB8	65	130	22	-	-	-
		160	LMDAL1	LMDAB1	75	165	22	-	-	-
		180	LMDAL2	LMDAB2	-	-	-	-	-	-
		225	LMDAL6	LMDAB6	-	-	-	-	-	-

LIK cap without hole

LIK kryt bez otvoru • LIK rendszerhez zárókupak • LIK wieczko bez otworu • LIK Колпачок без отверстия

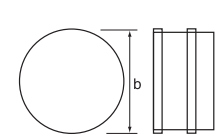
		Ø	Code	Kód	Kod	Kod	a (mm)	b (mm)	c (mm)	d (mm)
			LIK							
LIK		100	LMDGK5				65	105	-	-
		125	LMDGK8				65	130	-	-
		160	LMDGK1				75	165	-	-
		180	LMDGK2				-	-	-	-
		225	LMDGK6				-	-	-	-

LIK cap with hole

LIK kryt s otvorem • LIK rendszerhez zárókupak mérőponttal • LIK wieczko z otworem • LIK Колпачок с отверстием

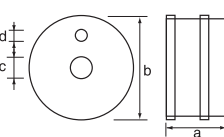
		Ø	Code	Kód	Kod	Kod	a (mm)	b (mm)	c (mm)	d (mm)
			LIK							
LIK		100	LMDMK5				65	105	22	12
		125	LMDMK8				65	130	22	12
		160	LMDMK1				75	165	22	12
		180	LMDMK2				-	-	-	-
		225	LMDMK6				-	-	-	-

ACCESSORIES

(ZUB)

PŘÍSLUŠENSTVÍ

KIEGÉSZÍTŐK, TARTOZÉKOK, ELEMÉK

AKCESORIA

ВСПОМОГАТЕЛЬНОЕ ОБОРУДОВАНИЕ

LIK cap of drain
 LIK kryt odvodu kondenzátu • LIK rendszerhez zárókupak mérőponttal • LIK wieczko odprowadzenia kondensatu • LIK колпачок отвода конденсата

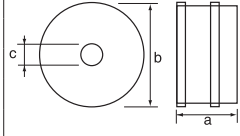
LIK			Ø	Code Kod	Kód Код	a (mm)	b (mm)	c (mm)	d (mm)
			100	LMDAK5		65	105	22	-
125	LMDAK8		65	130	22	-			
160	LMDAK1		75	165	22	-			
180	LMDAK2		-	-	-	-			
225	LMDAK6		-	-	-	-			

LAC / LAM cap without hole
 LAC / LAM kryt bez otvoru • LAC / LAM rendszerhez zárókupak • LAC / LAM wieczko bez otworu • LAC / LAM колпачок без отверстия

LAC	LAM		Ø	Code Kod	Kód Код	a (mm)	b (mm)	c (mm)	d (mm)
				LAC	LAM				
100	LMDGC5	LMDGM5	65	105	-	-			
125	LMDGC8	LMDGM8	65	130	-	-			
160	LMDGC1	LMDGM1	75	165	-	-			
180	LMDGC2	LMDGM2	-	-	-	-			
225	LMDGC6	LMDGM6	-	-	-	-			

LAC / LAM cap with hole
 LAC / LAM kryt s otvorem • LAC / LAM rendszerhez zárókupak mérőponttal • LAC / LAM wieczko z otworem • LAC / LAM колпачок с отверстием

LAC	LAM		Ø	Code Kod	Kód Код	a (mm)	b (mm)	c (mm)	d (mm)
				LAC	LAM				
100	LMDMC5	LMDMM5	65	105	22	12			
125	LMDMC8	LMDMM8	65	130	22	12			
160	LMDMC1	LMDMM1	75	165	22	12			
180	LMDMC2	LMDMM2	-	-	-	-			
225	LMDMC6	LMDMB6	-	-	-	-			

LAC / LAM cap of drain
 LAC / LAM kryt odvodu kondenzátu • LAC / LAM rendszerhez zárókupak mérőponttal • LAC / LAM wieczko odprowadzenia kondensatu • LAC / LAM колпачок отвода конденсата

LAC	LAM		Ø	Code Kod	Kód Код	a (mm)	b (mm)	c (mm)	d (mm)
				LAC	LAM				
100	LMDAC5	LMDAM5	65	105	22	-			
125	LMDAC8	LMDAM8	65	130	22	-			
160	LMDAC1	LMDAM1	75	165	22	-			
180	LMDAC2	LMDAM2	-	-	-	-			
225	LMDAC6	LMDAM6	-	-	-	-			

ZUB



a | m e v a[®]
Gas flue systems

По вопросам продаж и поддержки обращайтесь:

Архангельск (8182)63-90-72

Астана +7(7172)727-132

Белгород (4722)40-23-64

Брянск (4832)59-03-52

Владивосток (423)249-28-31

Волгоград (844)278-03-48

Вологда (8172)26-41-59

Воронеж (473)204-51-73

Екатеринбург (343)384-55-89

Иваново (4932)77-34-06

Ижевск (3412)26-03-58

Казань (843)206-01-48

Калининград (4012)72-03-81 Калуга

(4842)92-23-67

Кемерово (3842)65-04-62

Киров (8332)68-02-04

Краснодар (861)203-40-90

Красноярск (391)204-63-61

Курск (4712)77-13-04

Липецк (4742)52-20-81

Магнитогорск (3519)55-03-13

Москва (495)268-04-70

Мурманск (8152)59-64-93

Набережные Челны (8552)20-53-41

Нижний Новгород (831)429-08-12

Новокузнецк (3843)20-46-81

Новосибирск (383)227-86-73

Орел (4862)44-53-42

Оренбург (3532)37-68-04

Пенза (8412)22-31-16

Пермь (342)205-81-47

Ростов-на-Дону (863)308-18-15

Рязань (4912)46-61-64

Самара (846)206-03-16

Санкт-Петербург (812)309-46-40

Саратов (845)249-38-78

Смоленск (4812)29-41-54

Сочи (862)225-72-31

Ставрополь (8652)20-65-13

Тверь (4822)63-31-35

Томск (3822)98-41-53

Тула (4872)74-02-29

Тюмень (3452)66-21-18

Ульяновск (8422)24-23-59

Уфа (347)229-48-12

Челябинск (351)202-03-61

Череповец (8202)49-02-64

Ярославль (4852)69-52-93

Единый адрес: erb@nt-rt.ru Веб-сайт: <http://enbra.nt-rt.ru/>